

XXXV



2004

# BALCANICA

NIKOLA TASIĆ, *Historical Picture of Development of Early Iron Age in the Serbian Danube Basin* ·  
PETAR POPOVIĆ – BORISLAV JOVANOVIĆ, *La sépulture 1-3/378 de la nécropole de Pećine près de Kostolac* ·  
RASTKO VASIĆ, *Beleške o Glasincu – Autarijati* ·  
IVAN JORDOVIĆ, *Pravo jačeg drama Sisif i Kritija* ·  
LJUBINKO RADENKOVIĆ, *Opasnoe vremja v narodnyh predstavlenijah u slavjan* ·  
MILOŠ LUKOVIĆ, *Zajednička granica oblasti Kosača i oblasti Brankovića južno od reke Tare* ·  
TOMISLAV JOVANOVIĆ, *Bugarska u staroj srpskoj pokloničkoj prozi* ·  
MIRJANA DETELIĆ, *The Place of the Symbolic City in Construction of National Imagery* ·  
MARIJANA PETROVIĆ-RIGNAULT, *A propos du futur et de la modalité: description du futur en valaque – dialecte daco-roumain de Serbie orientale* ·  
ANNEMARIE SORESCU-MARINKOVIĆ, *The Vlach Funeral Laments – Tradition Revisited* ·  
JELENA MRGIĆ, *„Pade prah s nebesa na zemlju“ – erupcija Vezuva 1631. godine i balkanske zemlje* ·  
BOSKO BOJOVIĆ, *Le Sud-est européen et l'Europe* ·  
MIROSLAV SVIRCEVIĆ, *Lokalna uprava pod ustavobraniteljima* ·  
VALENTINA ŽIVKOVIĆ, *Molitva pro remedio animae u Kotoru XIV veka* ·  
SVETLANA SMOLČIĆ-MAKULJEVIĆ, *Sakralna topografija manastira Treskavca §*

СРПСКА АКАДЕМИЈА НАУКА И УМЕТНОСТИ  
БАЛКАНОЛОШКИ ИНСТИТУТ

---

# БАЛКАНИКА XXXV

ГОДИШЊАК БАЛКАНОЛОШКОГ ИНСТИТУТА

Одговорни уредник  
ЉУБИНКО РАДЕНКОВИЋ  
директор Балканолошког института

Редакцијски одбор  
ДИМИТРИЈЕ ЂОРЂЕВИЋ (Санта Барбара), МИЛКА ИВИЋ,  
ФРАНСИС КОНТ (Париз), ЂОРЂЕ С. КОСТИЋ, ЉУБОМИР  
МАКСИМОВИЋ, ДАНИЦА ПОПОВИЋ, БИЉАНА СИКИМИЋ,  
НИКОЛА ТАСИЋ, АНТОНИ-ЕМИЛ ТАХИАОС (Солун),  
СВЕТЛАНА М. ТОЛСТОЈ (Москва), ГАБРИЈЕЛА ШУБЕРТ (Јена),  
КРАНИСЛАВ ВРАНИЋ (секретар)

БЕОГРАД  
2005

UDC 930.85(4-12)

YU ISSN 0350-7653

ACADEMIE SERBE DES SCIENCES ET DES ARTS

INSTITUT DES ETUDES BALKANIQUES

# BALCANICA XXXV

ANNUAIRE DE L'INSTITUT DES ETUDES BALKANIQUES

Rédacteur

LJUBINKO RADENKOVIĆ

Directeur de l'Institut des Etudes balkaniques

Membres de la Rédaction

FRANCIS CONTE (Paris), DIMITRIJE DJORDJEVIĆ (Santa Barbara),  
MILKA IVIĆ, DJORDJE S. KOSTIĆ, LJUBOMIR MAKSIMOVIĆ,  
DANICA POPOVIĆ, BILJANA SIKIMIĆ,  
ANTHONY-EMIL TACHIAOS (Thessalonique), NIKOLA TASIĆ,  
SVETLANA M. TOLSTAJA (Moscou), GABRIELLA SCHUBERT (Jena),  
KRANISLAV VRANIĆ (secrétaire)

BELGRADE  
2005

---

Часопис *Балканика* XXXV штампан је уз финансијску помоћ Министарства  
за науку и заштиту животне средине Републике Србије



САДРЖАЈ  
TABLES DES MATIERES

СТУДИЈЕ И ЧЛАНЦИ  
ETUDES ET ARTICLES

[Оригинални научни радови]  
[Travaux originaux]

**АРХЕОЛОГИЈА. АНТИЧКА ИСТОРИЈА**

<i>Nikola Tasić</i> , Historical picture of development of Early Iron Age in the Serbian Danube Basin . . . . .	5
<i>Petar Popović – Borislav Jovanović</i> , La sépulture 1-3/378 de la nécropole de Pećine près de Kostolac . . . . .	23
<i>Растко Васић</i> , Белешке о Гласинцу – Аутаријати . . . . .	35
<i>Иван Јордовић</i> , Право јачег – драма <i>Сисиф</i> и <i>Критија</i> . . . . .	51

**ЛИНГВИСТИКА. ЕТНОЛОГИЈА. ФОЛКЛОР**

<i>Љубинко Раденкович</i> , Опасно време в народних представлених у славян . . . . .	71
<i>Милош Луковић</i> , Заједничка граница области Косача и области Бранковића јужно од реке Таре . . . . .	91
<i>Томислав Јовановић</i> , Бугарска у старој српској поклоничкој прози . . . . .	159
<i>Mirjana Detelić</i> , The Place of the Symbolic City in Construction of National Imagery . . . . .	171
<i>Marijana Petrović-Rignault</i> , A propos du futur et de la modalité: description du futur en valaque – dialecte daco-roumain de Serbie orientale . . . . .	185
<i>Annemarie Sorescu-Marinković</i> , The Vlach Funeral Laments – Tradition Revisited . . . . .	199

**ИСТОРИЈА. ИСТОРИЈА УМЕТНОСТИ**

<i>Јелена Мрѓић</i> , „Паде прах с небеса на земљу“ – ерупција Везува 1631. године и балканске земље . . . . .	223
<i>Вошко Војовић</i> , Le Sud-est européen et l'Europe . . . . .	239
<i>Мирослав Свирчевић</i> , Локална управа под уставобранитељима . . . . .	253
<i>Валентина Живковић</i> , Молитва <i>pro remedio animae</i> у Котору XIV века . . . . .	273
<i>Светлана Смолчић-Макуљевић</i> , Сакрална топографија манастира Трескавца . . . . .	285

**КРИТИКЕ, ПРИКАЗИ, ИЗВЕШТАЈИ**  
**CONTRIBUTIONS**

<i>Љубинко Раденковић: Славянские древности. Этнолингвистический словарь в пяти томах, под общей редакцией Н. И. Толстого . . . . .</i>	323
<i>Boško Vojović: G. Podskalsky, Theologichte Literatur des Mittelalters in Bulgarien und Serbien 865–1459. . . . .</i>	327
<i>Биљана Сикимић: Стана Ристић, Експресивна лексика у српском језику. Теоријске основе и нормативно-културолошки аспекти. . . . .</i>	329
<i>Биљана Сикимић: Ранко Бугарски, Језик и култура . . . . .</i>	331
<i>Biljana Sikimić: Actele simpozionului: Banatul, trecut istoric și cultural . . . .</i>	334
<i>Смиљка Габелић: В. Поповска-Коробар, Икони од Музејот на Македонија . . . . .</i>	336
<i>Марија Коцић: The Carupan Paša, His Office and Domain, (ed. by Elizabeth Zachariadou) . . . . .</i>	339
<i>Василиос Мугракис: Μελομένη Κατσαροπούλου, Ιστορία του Μαυροβουνίου από το Συνέδριο του Βερολίνου μέχρι το τέλος του Α Παγκοσμίου Πολέμου . . . . .</i>	342
<i>Василиос Мугракис: Μελομένη Κατσαροπούλου, Η προγραμματική βάση της серβικής εθνικής πολιτικής τον 19ο και 20ο αι. Το “Načertanije” του Ηλία Γκαράσανιν. . . . .</i>	348
<i>Гордана Благојевић: Τριαντάφυλλος Δούκας, Ιστορία των Σλαβеноσέρβων (Τριандаφилос Дукас, Историја Славено-Срба) . . .</i>	357
<i>Мирослав Свирчевић: Ger Dejzings, Religija i identitet na Kosovu . . . . .</i>	358
<i>Јованка Ђорђевић-Јовановић: Dimitris Tsiovas, The Other Self. Selfhood and Society in Modern Greek Fiction . . . . .</i>	360
<i>Јованка Ђорђевић-Јовановић: Greece and the Balkans. Identities, Perceptions and Cultural Encountres Since the Enlightenment (ed. Dimitris Tsiovas) . . . . .</i>	362
<i>Мирослав Свирчевић: Хроника за 2004. годину . . . . .</i>	365

Nikola TASIĆ  
Belgrade

## HISTORICAL PICTURE OF DEVELOPMENT OF EARLY IRON AGE IN THE SERBIAN DANUBE BASIN\*

*Abstract:* The paper offers a historical survey of the development of Early Iron Age cultures in Danubian Serbia, its characteristics, relations with contemporary cultures of the Pannonian Plain, the Balkans, Carpathian Romania (Transylvania) and the Romanian Banat. It describes the genesis of individual cultures, their styles, typological features and interrelationships. Danubian Serbia is seen as a contact zone reflecting influences of the Central European Urnenfelder culture on the one hand, and those of the Gornea-Kalakača and the Bosut-Basarabi complex on the other. The latter's penetration into the central Balkans south of the Sava and Danube rivers has been registered in the Morava valley, eastern Serbia, north-western Bulgaria and as far south as northern Macedonia. The terminal Early Iron Age is marked by the occurrence of Scythian finds in the southern Banat, Bačka or around the confluence of the Sava and the Danube (e.g. Ritopek), and by representative finds of the Srem group in Srem and around the confluence of the Tisa and Danube rivers. The powerful penetration of Celtic tribes from Central Europe into the southern Pannonian Plain marked the end of the Early Iron Age.

The time at the end of 2<sup>nd</sup> and the beginning of the 1<sup>st</sup> millennium BC, i.e. Bronze to Iron Age transition, is determined by strong economic, social, cultural and by all appearances also by paleoethnic changes. It had not been characterized only by introduction of new metal, iron, for production of weapons, tools and jewelry but also by using new techniques and occurrence of new stylistic traits in the material culture. Almost synchronously, in the beginning of the 1<sup>st</sup> millennium, there appeared strong influences on autochthonous Bronze Age cultures in the Serbian Danube valley that arrived from two directions. On the one hand these are influences coming from the area of the final phase of the Gava culture, from the south Carpathian

---

\*This paper is a continuation of the study “Historical picture of development of Bronze Age cultures in Vojvodina” published in *Starinar* LIII–LIV (2003/4) pp 23–34.

zone (Gava-Holihradly or the final phase of Gava culture, Gava-Medias as it was identified by M. Guma) and on the other hand these are influences from the central Europe, western regions of the Pannonian plain, that via some variants of Early Urnfield culture reached Baranja, north Bačka and western Srem. The eastern influences are associated with occurrence of black burnished channeled pottery, which covered, in the period of Bronze-Iron Age transition, rather large area from the middle Tisa basin over large areas of the Carpathian basin (Laszlo 1994, Smirnova 1990) and across the Carpathians reached Moldavia and even further to the Prut river. This pottery is known in archaeological literature under many different names: Granicești or Corlateni-Chisinau and so on. Of particular interest for the ethnic identification of its bearers is the opinion expressed by G. Smirnova in the end of the 20<sup>th</sup> century. She thinks that early Gava culture (Mahala III) is of Thracian origin. She also pointed to stylistic connections of Belegiš II and Chisinau-Corlateni culture already in her works published in 1990. Our experiences and so far published works indicate that significant changes in the material culture of the Belegiš group had happened at Bronze-Iron Age transition. They are conspicuous in the appearance of channels as leading fashion of urn decoration first of all in necropoles (Vojlovica, Belegiš etc) but also in settlements of this culture: in Srem (Ekonomija Sava) in south Banat (Dubovac – Kudeljište) and in south Bačka (Feudvar). For Srem, Banat and Serbian Danube basin this was an important phenomenon, which could be considered as characteristic of the beginning of the Early Iron Age.

The border where east European and central European influences important for the origin of Early Iron Age cultures had been meeting was, without doubt in Vojvodina, in west Srem and west Bačka. From the western areas of Pannonian plain arrived the reflections of central European Urnfield culture, large cultural complex, which covered most of the central European zone in the beginning of the 1<sup>st</sup> millennium BC. The region of Bačka and certain part of Srem was covered by Val-Dalj culture as south variant of the Urnfield complex. More precisely, when Srem is concerned it is the area around the present border between Serbia (Vojvodina) and Croatia (Tasić 1994, 9 sq.). It is confirmed by the sites Lijeva Bara near Vukovar (one rather large necropolis of Urnfield culture) and finds near Šaregrad, Šid and Ilok (Vinski-Gasparini 1973, idem 1983). Some necropolies and single finds in northwest Bačka especially those near Odžaci and in particular from Doroslovo (Trajković 1977, 29) also pertain to this very circle of finds. Within this 'contact zone' had happened the direct contacts of these two large cultural complexes, Urnfield and Bosut-Basarabi that are reflected in the presence of shapes and type of decoration of the Basarabi-Bosut style on the pottery from the graves in Lijeva Bara (graves 16, 67, 80 and so on).

Within the context of these questions falls the cultural attribution of the hoards from Adaševci and Šarengard that belong to the so-called 'Thraco-Cimmerian horizon of hoards' of the Carpathian basin. We would like to add to these characteristics also certain facts concerning the funerary rituals: in the Urnfield culture as its name says the dead had been buried in urns (after cremation) while in the Bosut culture the inhumation had been exclusive mortuary ritual (two collective tombs at Gomolava, individual graves in Vrdnik, Asfaltna Baza near Zemun and burial near Jaša Tomić). In addition to the combination of styles in pottery production the individual inhumation burials at the Lijevo Bara necropolis near Vukovar also suggest strong influences of the Bosut culture on its western neighbor.

\*\*\*

Bosut (Bosut-Basarabi) culture continued through almost entire Early Iron Age; from the beginning of the 1<sup>st</sup> millennium (9<sup>th</sup> century BC) until great migrations in the central Europe and south regions of the Pannonian plain that ended with invasion of the Celtic tribes in the Balkan Danube basin sometime around the 4<sup>th</sup> century BC. During these five centuries Bosut culture advanced through (generally speaking) three periods. These conclusions are reached on the basis of good stratigraphy of few sites investigated systematically and within rather large area. Gradina on the Bosut, Gomolava, Židovar, Feudvar and to some lesser extent Kalakača near Beška are just a few worth mentioning here. The data obtained in the course of these investigations, especially after publishing of *Praistorija Vojvodine* (1974) and first periodization and distinguishing of the Bosut (Bosut-Basarabi complex) culture as an independent phenomenon in the Early Iron Age evolution (Tasić 1970, 61 sq., idem 1971, 27 sq.) made possible distinguishing of three evolutionary phases or regional phenomena within this cultural complex. To that effect Gradina on the Bosut that illustrates all three phases offers the most reliable data. The sites in Banat (Židovar), in the Iron Gates (Vajuga-Pesak) or those in the west Romania and Romanian Danube basin (Valea Timisului, Remeta Mare, Gornea) as well as the necropolis Basarabi in Oltenia that had given the name to the entire complex illustrate only certain phases of the evolution (Dumitrescu 1968, idem 1970; Tasić 1970, idem 1971).

The only site investigated in Vojvodina that provides the complete stratigraphy of the Bosut-Basarabi complex evolution is Gradina on the Bosut river near Šid. The archaeological excavations conducted at this site for many years from 1964 to 1988 with shorter intervals provided the precise picture of continuous changes happening within this culture or cultural complex. Characteristics of the earliest phase (identified as



Kalakača-Bosut) are the absence of pottery decorated with 'S' motifs and 'S' spiral and presence of elements of the final phase of the Gava culture. In the course of further investigations of Romanian and Serbian archaeologists this phase was named Kalakača and Kalakača-Gornea phase (Guma 1993). Basarabi phase, i.e. the period exceptionally rich in pottery decorated with impressed spirals, running 'S' motifs and the like continues as the second phase but without cultural and chronological break. Finally, the latest phase is identified as Bosut culture III when engraved and impressed decoration was abandoned and once again the channel was the most popular decorative motif. In spite many new investigations at the sites in Vojvodina, in the Iron Gates region, in Serbia to the south of the Sava and the Danube and at many sites in Romanian Banat and in Oltenia there is hardly any possibility for some radical changes. All these investigations confirmed with slight amendments the classification already published in *Praistorija Vojvodine*. Something that could be of significance for the origin of this complex is the confirmed connection between the end of Bronze and the beginning of Early Iron Age. At Kalakača, settlement dating from the earliest phase of the Bosut culture there was encountered in some pits the black burnished pottery with stylistic traits of the Gava culture (Medović 1988). There is also confirmation of contacts of these two cultures – Belegiš-Gava and early Bosut culture - in the vertical stratigraphy of Gomolava. Furthermore, typological analysis of the pottery from the collective tomb especially one discovered in 1954 suggests gradual transformation into the new culture.

The horizon with channeled pottery at Gradina on the Bosut date from the latest phase of Bosut-Basarabi complex, Bosut culture III, but it is not the pottery typical for Belegiš-Gava style but entirely new system of decoration with horizontal and vertical channels, which often resemble facets. Considering the appearance of certain ornaments similar to the La Tène decoration this pottery certainly dates from the very end of a long-lasting cultural complex. This pottery except on the Bosut Gradina is also frequent at Židovar in Banat but also at some other settlements and necropolies.

\*\*\*

Therefore, the duration of the Bosut-Basarabi complex could be determined on the basis of the following data: a) connections with the final phase of channeled pottery of Belegiš II - Gava type, b) metal finds in the closed associations, c) elements in the latest phase as a consequence of contacts with the Celtic population, d) cultural and historical sequence of events in the Pannonian plain in the second half of the 1<sup>st</sup> millennium BC. As a result of these analyses we can draw the conclusion that Bosut-Basarabi

complex covers almost the entire period determined as the Early Iron Age. The beginning is characterized by early Kalakača phase at the transition from the 9<sup>th</sup> into the 8<sup>th</sup> century BC, Basarabi horizon according to generally accepted opinion dates from the period between the 7<sup>th</sup> and 5<sup>th</sup> century BC while the latest phase of this complex dates from the end of 5<sup>th</sup> and the beginning of the 4<sup>th</sup> century BC. In such established periodization the bronze hoards related to this complex (Šaregrad, Adaševci) as well as individual bronze finds (collective tomb II at Gomolava, finds from Kalakača) date from the first phase of the Bosut-Basarabi complex (Kalakača-Gornea).

We could not complete the outline of the Early Iron Age in Vojvodina without mentioning one phenomenon: first of all the Čurug hoard and luxurious finds from the vicinity of Sremska Mitrovica, Kuzmin, Salaš Noćajski and some other sites in Srem. There is first of all the problem of their chronological position. M. Garašanin, R. Vasić and even this author are inclined to attribute this phenomenon, conditionally, to the so-called Srem group (Garašanin 1973, 511, Vasić 1987, 555, Tasić 1992, 9). However, it is not clear what was its relation to the final phase of the Bosut group, which must have established certain contacts with newly arrived Celtic tribes in this area as it is suggested by some finds from Gradina on the Bosut and the stratigraphy of Gomolava. The problem could be solved if we take into account the following facts: a) that 100 years had passed between first contacts of the Celts with autochthonous population in Vojvodina (4<sup>th</sup> century BC) and their permanent settling (3<sup>rd</sup> century BC) and b) that finds of the 'Srem group' originating from graves or hoards possibly belonged to the tribal aristocracy from the end of the Bosut-Basarabi complex.

\*\*\*

The historical picture of the Early Iron Age to the south of the Danube including the regions of the Iron Gates (Djerdap I and II) reveals in certain nuances slightly different evolution in comparison to the northern regions. This concerns first of all the longer duration of the Gava culture and also relative scarcity of the Bosut-Kalakača finds as there was not encountered such strong horizon as identified in the Srem region. These circumstances are understandable when we have in mind that tradition of Dubovac – Žuto Brdo – Cîrna complex continued even when encrusted pottery disappeared at the beginning and during the Late Bronze Age. Relatively reliable stratigraphic data in the Djerdap I area could be identified at the site near Boljetin (Jevtić 1982, 19 sq.). If we disregard dubious occurrence of Verbicioara pottery in the upper layers then it is certain that two entities or 'strata' could be distinguished in the stratigraphy. To the earlier stratum belongs the channeled pottery of the late Gava period and to the later the

pottery corresponding to the advanced Basarabi style. Single finds decorated in the Kalakača style date from the horizon of 'contacts' of these two cultures and that was also noticed at other sites, from the Srem in the west (e.g. Kalakača) to the sites in Romanian Banat.

In the Djerdap II area at the site Vajuga-Pesak with very complex horizontal stratigraphy could be distinguished chronological relation of the final Gava culture and earlier phase of the Basarabi complex. Particularly interesting is grave 1 from this site including 11 vessels (urns and other grave goods) (Premk et al. 1984, 112 sq.). Material dates from the advanced Gava culture as we know from the area to the north of Danube, for example in large tumulus at Susani or from slightly later phase of the Gava culture identified by M. Guma as Medias (Guma 1993, 184 sq.). From the chronological point of view it was the beginning of the 1<sup>st</sup> millennium BC, i.e. the first phase of the Early Iron Age in this area. It is obvious that Gava culture developed in southwest Romania and in the Djerdap II area at the same time when Kalakača phase of the Bosut-Basarabi complex occurred in the west, in Srem. This fact explains relatively infrequent occurrence of Kalakača pottery at the sites in the Djerdap I and II area. It is possible that black burnished pottery decorated with channeled garlands, facets, bands characteristic of the closing phase of the Gava culture in west Romania (e.g. Medias or Susani tumulus) existed until the occurrence of the classic phase of the Basarabi style. Consequently, it means that this 'prolonged' Gava culture continued until as late as the 9<sup>th</sup> century BC. It is particularly well distributed at the sites in the Djerdap I and II area.

Problem of Basarabi style, Basarabi culture, Basarabi complex is much more complex than it looked at first after investigations of some sites and necropoles in Romania or at our sites in Srem, south Banat or Djerdap I and II. Certain misunderstanding ensued after our investigations at Gradina on the Bosut river near Šid and after our interpretation of this culture or complex as we presented it in *Praistorija Vojvodine* and it was accepted by most of Romanian, Hungarian, of that time Yugoslav and other investigators interested in this culture. The same situation is in *Praistorija jugoslavenskih zemalja*, volume V (Vasić 1987, 536 sq.) in comprehensive publication of M. Guma from 1993 and similar opinions were advocated at the Colloquium 'Der Basarabi complex in Mittel- und Südosteuropa' (Bucharest 1996). The problem recognized at this moment especially when sites in the Djerdap I and II area are concerned is the problem of genesis of the earliest phase i.e. Gornea-Kalakača and classic Basarabi culture and its style, more precisely, whether it is the same culture and whether the bearers were identical. When the question of the ethnic bearers is concerned it is certain that the theory about its Triballian origin should be

abandoned. It is difficult to identify ethnically the Basarabi style distributed from Sopron to the finds in Romanian Banat, Transilvania or Oltenia or in the south as far as Macedonia. Furthermore, it should be emphasized that pottery of the Gornea-Kalakača group and the pottery from the Basarabi sites differ considerably in shapes and decoration so it is difficult to accept their attribution to the unique culture and to the same ethnic bearers. Such opinion relies also on the sites in the Serbian Danube basin, in the Djerdap I and II area. It is particularly so when we take into consideration material from the necropolis near Vajuga (Popović and Vukmanović 1998, Premk at al. 1984), somewhat more southern finds from Zlotska pećina (Tasić 1995) or the finds near Sofronijevo in Bulgaria (Nikolov 1972). Mapping of important Basarabi culture sites in Serbia from the Sava and Danube confluence and going eastward along the Danube revealed the following sequence: Zemun (Asfaltna baza), Kovin, Margum, Kostolac and others to Veliko Gradište and then settlements and necropolies in the Djerdap I area – Boljetin, Padina, Ušće Porečke reke, Hajdučka vodenica, Ušće Slatinske reke and finally the sites in the Djerdap II area – Velesnica, Mihajlovac and of course the most important and only one quite thoroughly investigated – Vajuga-Pesak. It is interesting that in the same region but in Romania there are also numerous sites of Bosut-Gornea-Basarabi complex including Moldova Veche, Gornea, Ljubcova, Svinita, Insula Banului, Ostrovul Corbului, Izvoreale and more to the east well-known sites Ostrovul Mare, Balta Verde and Basarabi that at first gave the name to the entire culture (Dumitrescu 1968, Guma 1993, Craciunescu 1996, etc) that later changed into Bosut-Basarabi with its variants. More comprehensive data about the mentioned Bosut-Basarabi necropolies and settlements were first offered by M. Guma in his synthesis from 1993 and for the Serbian sites by M. Jevtić (1982, 1983), P. Popović and M. Vukmanović (1998) and this author in 1983 and 1996. Concentration of the sites of Bosut-Basarabi culture, more precisely its middle phase (Basarabi II or Bosut II) in the east Srem area, in south Banat (site near Židovar among others), in the Serbian Danube basin (to the south of Danube) even also in Oltenia in Romania indicate that we could identify this area as the central zone of the large Basarabi complex, which as investigations suggest spread from Sopron in the west to the Oltenia including also some areas to the south as it is confirmed for example in Zlotska pećina (Tasić 1995) and in southwest Bulgaria (e.g. Sofronijevo). Problem of intrusion of the Bosut-Basarabi pottery to the south along the Morava or Timok valley is still unresolved. First of all it is difficult to accept combining of 'tremolo' pottery with Basarabi style of decoration because of stylistic but also other reasons. 'Basarabi ornament' is conceived as 'negative' into which white paste was inlaid, in contrast to

other decorative system that is 'positive'. Moreover, pottery from the most of sites in Serbia to the south of the Danube is related to the intrusion of the pottery of Bosut I (Kalakača, Gornea) type. Certain amount of specimens of 'Basarabi style' was recorded in Zlotska pećina, at Lanište and Panjevački Rit near Jagodina and at some other sites (Stojić 1996, 119 sq.) In spite of that, it seems that it was just a short-lasting intrusion, influence coming from the central areas of the Bosut-Basarabi complex. In the same way could be explained the appearance of pottery with 'S' ornament and other 'Basarabi motifs' at the sites in Austria, part of Slovenia and western regions of Hungary (along the Austrian border) (Eibner 1996, 105 sq., Teržan 1990, 441 sq.). The sites registered to the south of the Danube in eastern Serbia and northwestern Bulgaria are characterized more by numerous metal finds and less by pottery. Almost identical situation was encountered between Zlotska pećina and Sofronijevo. Large amount of often luxurious bronze objects and considerably less amount of iron objects was encountered in the course of excavation in Zlotska pećina. In the burial discovered by chance near the cave entrance were also found only metal objects, which considering the analogies with material from Zlotska pećina could be attributed to the Basarabi complex (Stanojević 1990, 25, Abb. 1-3).

The above mentioned examples of brief intrusion are important for acquiring precise picture of cultural and historical evolution of the Serbian Danube valley in general but also for interpretation of ethnogenetic processes, which could be better comprehended from the beginning of Early Iron Age. It is often quoted in literature that bearers of the Basarabi style in Serbian Danube basin and especially in the Morava valley were the tribes of Triballian stock. It is difficult to draw such conclusions for the Basarabi style even more so as Bosut-Basarabi pottery only brushes the area where the Triballi lived in the middle of the 1<sup>st</sup> millennium BC according to the historical data (Papazoglu 1969, 11 sq.) It is more appropriate to attribute to the Triballi the pottery occurring in the Morava valley synchronously with the Basarabi culture and characterized by 'tremolo' ornament. Within cultural and historical processes in the Serbian Danube valley and more to the south should be also considered the strong intrusion of pottery decorated with Basarabi 'S' motifs to the south as far as north Macedonia (Cf. Georgijev 1993). This intrusion of Bosut-Basarabi style could be explained in the same way as intrusion of 'S' pottery of Basarabi style and other elements to the sites in eastern Austria or western Hungary (Eibner 1996, 105 sq.)

\*\*\*

The evolution of the Early Iron Age cultures in the Serbian Danube basin and in the area between the rivers Sava and Danube (Srem) reveals



that on the basis of the final phase of Belegiš culture with black burnished pottery and many hoards of Ha A1-A2 date was established in the beginning of the 1<sup>st</sup> millennium BC a new culture different in its stylistic traits and it could be said of different bearers. In the first half of the 1<sup>st</sup> millennium BC we can count for the first time in prehistory with 'ethnic' characteristics of certain cultures, more precisely with distinct paleoethnic traits of certain cultures. On the basis of former investigations we can conclude that Serbian Danube valley, Vojvodina as a whole and Serbia to the south of the Sava and the Danube experienced the following path of evolution:

I Phase characterized by at one hand merging of the final phase of Belegiš (Belegiš-Bobda) pottery with finds of the earliest phase of the Early Iron Age in this area as it confirms the stratigraphy of Gradina on the Bosut and finds from Kalakača, Feudvar and other sites. It was, so to say, a dramatic transition from one chronological period to the other, from Bronze to the Iron Age that left as evidence exceptionally large number of bronze hoards within the entire area of Srem, Banat, in Serbia south of the Danube (e.g. vicinity of Požarevac) and of course in the most parts of Pannonian plain, in Transylvania and Romanian Banat. From the chronological point of view this turbulent times are dated in the end of the 2<sup>nd</sup> and the beginning of the 1<sup>st</sup> millennium BC.

II After stabilization of newly established Bosut culture, Bosut-Gornea phase, the period of peaceful existence ensued. The initial stylistic traits taken from the Belegiš-Gava complex were gradually abandoned and new cultural identity was established. It is very well illustrated in the material from two collective tombs from Gomolava (Tasić 1972, 27 sq.), from the earliest Iron Age horizon at Gradina on the Bosut, from graves near Zemun (Asfaltna baza; Petrović 1991; Vranić 1994, 73-75) and in particular the material from the earliest graves of Vajuga-Pesak necropolis dating from the first phase of the Early Iron Age (Popović and Vukmanović 1996, 67, Pl. 2-4). Some of the Early Iron Age sites in the Morava valley also date from this period.

On the other hand, in the north and west regions of Bačka that in the end of Bronze Age belonged to the other cultural milieu – Hügelgräber complex – the beginning of Early Iron Age and its almost entire existence is characterized by the Urnfield culture. It is best confirmed at long-lasting necropolis Doroslovo near Sombor where we encountered burials from the first centuries of the 1<sup>st</sup> millennium until the arrival of Scythians (Trajković 1977, 29; idem 1979, 258 sq.). It is interesting that pottery of Basarabi culture was not encountered independently in this area whence originate large Val-Dalj necropoles in western Srem, eastern Slavonia or south western Hungary. The only exception are individual vessels from the necropolis Lijeva Bara near Vukovar and finds from Šarengard and Dalj (Vinski-Gasparini 1973,

122/9; Tasić 1996, 96-97, Abb. 1). But they including some other finds (Postela and Borstek in Slovenia or sites in Austria – Frög in Carinthia, Bad Fischau in Niederösterreich and Kleinklein in Steiermark) or well-known find near Sopron in western Hungary belong to another cultural milieu. The urns decorated with motifs similar to the Basarabi style have the shapes of advanced Urnfield culture. These phenomena, as we said before, are the result of the short intrusion or the consequence of economic contacts between Basarabi complex and widely distributed Urnfield complex.

Historical survey of the Early Iron Age evolution would not be complete if we mention only the latest phase of Bosut-Basarabi complex illustrated at Gradina on the Bosut by stratigraphically distinct horizon with black burnished pottery decorated with sgraffito ornaments, carinated channels and other elements. It is generally accepted in literature that this phase should be dated in the 5<sup>th</sup> century BC. However, the question is what happened in the Serbian Danube basin in the period of more then 150 years between the 5<sup>th</sup> and the middle of the 3<sup>rd</sup> century BC when we can speak with considerable certainty about the presence of the Celts in this area. Considering this problem B. Jovanović concluded that ‘settlements from the time of Celtic colonization (end of 4<sup>th</sup> and first half of the 3<sup>rd</sup> century BC) as well as traces of their expansion towards the south Balkans are entirely lacking’ (Jovanović 1987, 822). If we establish the chronology of Celtic colonization of the Serbian Danube valley in such a way then we should point to two important facts from the time preceding the arrival of the Celts. First is the appearance of Scythian finds in the Pannonian plain in general and in the Serbian Danube valley in particular that could indicate the end of Bosut culture and second is the phenomenon identified as ‘Srem group’ or more precisely the finds dating from the horizon of the Čurug hoard. Scythian finds, considering their character (weapons, seldom jewelry) and scattered burials date from the first horizon of the final phase of the Early Iron Age (acinaces from the vicinity of Vršac, finds from Ritopek, one burial from Doroslovo near Sombor etc.). From the second, later period, date representative finds, mostly ornaments, which according to the interpretation of M. Garašanin, R. Vasić and this author are distinguished as Srem group. In addition to the decorative objects from the Čurug hoard characteristic of this group are single finds from burials (?) near Sremska Mitrovica, finds from Kuzmin, Vučedol (Garašanin 1973, 511 sq., Vasić 1987, 555 sq., Tasić 1992, 7 sq.). According to the generally accepted opinions Srem group was of short existence, between the end of Bosut group in Srem and more effective presence of the Celts in the Danube basin especially after their defeat at Delphi in 279 BC and return in the Serbian Danube valley where they established their community, which under the name *civitas Scordischorum* existed until the arrival of the Romans in this area.

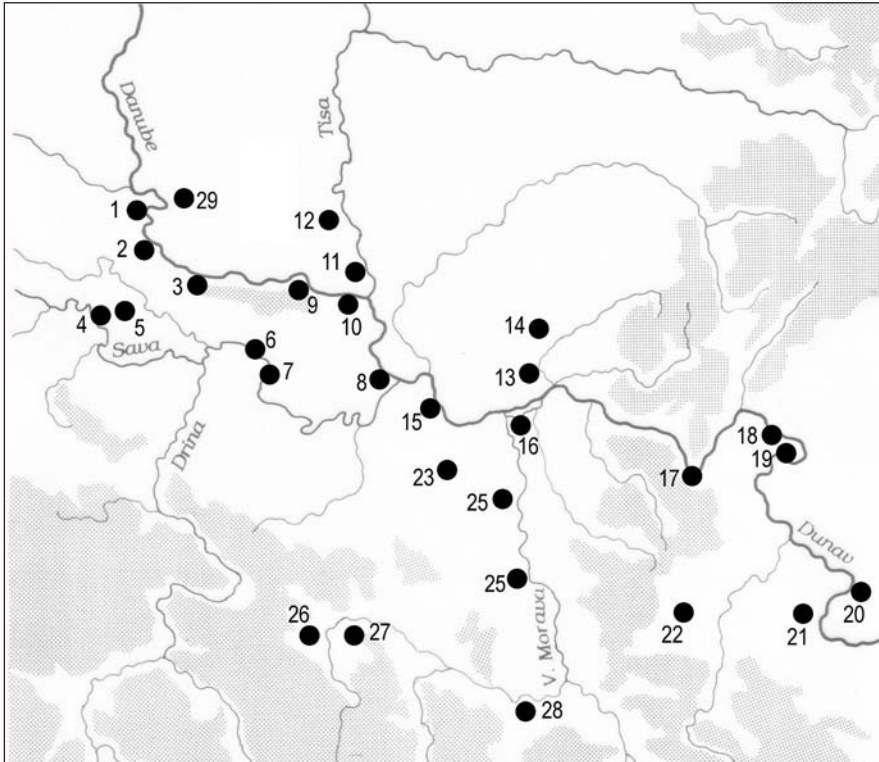

Major Sites of the Iron Age

- |  |                                    |
|--|------------------------------------|
| 1. Dalj (Croatia)                      | 16. Pećine near Kostolac           |
| 2. Lijeva Bara near Vinkovci (Croatia) | 17. Hajdučka vodenica near Prahovo |
| 3. Šarengrad near Ilok (Croatia)       | 18. Mala Vrbica, Iron Gates        |
| 4. Gradina on the Bosut                | 19. Vajuga-Pesak, Iron Gates       |
| 5. Adaševci near Šid (Hoards)          | 20. Basarabi (Romanie)             |
| 6. Sremska Mitrovica                   | 21. Sofronievo (Bulgarie)          |
| 7. Gomolava near Hrtkovci              | 22. Zlotska pećina near Bor        |
| 9. Petrovaradin (Fortress)             | 23. Umčari                         |
| 10. Kalakača near Beška                | 24. Mramorac                       |
| 11. Feudvar near Mošorin               | 25. Lanište near Jagodina          |
| 12. Čurug (Hoards)                     | 26. Pilatovići near Užice          |
| 13. Židovar near Orešac                | 27. Atenica near Čačak             |
| 14. Vršac, At                          | 28. Globoder near Kruševac         |
| 15. Ritopek near Beograd               | 29. Doroslovo near Sombor          |

## ABBREVIATIONS

- |                                   |   |   |
|-----------------------------------|---|---|
| Basarabi-Komplex                  | - | Kolloquium Der Basarabi-Komplex in Mittel- und Südost-europa Drobeta-Turnu Severin 1996, Bucarest 1996  |
| MAA                               | - | Macedoniae Acta Archeologica, Prilep  |
| Materijali ADJ                    | - | Materijali Arheoloskog društva Jugoslavije  |
| PJZ V                             | - | Praistorija jugoslovenskih zemalja V, Sarajevo 1987   |
| Simpozium<br>Novi Sad 1979        | - | Die ältere Eisenzeit in der Wojwodina und Ihre Verbindungen mit anderen Donauländischen und Benachbarten Gebieten, Novi Sad 1979, Novi Sad 1981 |
| Symposium<br>Donji Milanovac 1990 | - | Ancient Mining and Metallurgy in Southeast Europe, Donji Milanovac 1990, Beograd 1995   |
| Simposium<br>Zlatibor 1979        | - | Sahranjivanje kod Ilira, Zlatibor 1978, Beograd 1979  |
| Simpozium<br>Sombor 1993          | - | Kulture gvozdenog doba Jugoslovenckog Podunavlja, Sombor 1993, Beograd 1994   |

## LITERATURA

**Brukner, B., Jovanović, B. Tasić, N., 1974**

*Praistorija Vojvodine*, Novi Sad

**Bukvić, Lj., 2000**

*Kanelovana keramika Gava kompleksa u Banatu*, Novi Sad

**Cracinescu G., 1996**

*La culture Basarabi dans sud-ouest de l'Oltenie, Der Basarabi-Komplexes*, Bukarešt 79-92

**Dumitrescu, Vl., 1968**

*La nécropole tumulaire du premier âge du fer de Basarabi (Dep. de Dolj. Oltenie), Dacia 12, 177-260.*

**Dumitrescu, Vl., 1970**

*A propos de l'origine de l'ornementation excsées de la culture hallstattienne de Basarabi (Roumanie), Zbornik radova posvćen Grgi Novaku, Zagreb, 235-240*

**Eibner, A., 1996**

*Die Bedeutung der Basarabi-Kultur, Basarabi-Komplex, Bucarest, 105-118*

**Garašanin, M., 1973**

*Praistorija na tlu SR Srbije, Beograd*

1983 – *Praistorija jugoslovenskih zemalja IV, (685-699; 779-785)*

**Georgiev, Z., 1993**

*Basarabi stilos i Makedonija, MAA 13, 51-68*

**Hänsel, B., 1976**

*Beiträge zur regionalen und chronologischen Gliederung der älteren Hallstattzeit an der unteren Donau, Bon*

**Hansel, B., Medović, P., 1998**

*Feudvar I. Das Plateaa von Titetl und die Šajkaška, Kiel*

**Jevtić, M., 1982**

*Praistorijsko naselje kod Boljetina, Starinar XXII, 19-32*

1983 – *Keramika starijeg gvođenog doba na centralnobalkanskom području, Beograd*

1996 – *On the genesis and periodisation of the Basarabi Culture in Serbia, Basarabi-Complex, Bucarest, 53-65*

**Jovanović, B., 1984**

*Les sépultures de la nécropole celtique de Pećine près de Kostolac, Etudes Celtiques XXI*

1987 – *Keltska kultura u Jugoslaviji. PJZ, V, Sarajevo*

1994 – *Horizont najstarijih keltskih grobova na severnom Balkanu, Simpozijum Sombor 1993, Beograd, 111-118.*

**Laszlo, A., 1994**

*Inceputurile epocii fierului la est de Carpați, Culturile Gáva-Holihrazy și Corlâteni-Chișinău pe teritoriul Moldovei, București*



**Medović, P., 1988**

*Kalakača, naselje ranog gvozdenog doba*, Novi Sad

1994 – *Geneza kultura starijeg gvozdenog doba Jugoslovenskog Podunavlja*, Simpozijum Sombor 1993, Beograd 1994, 45–50.

**Николов, Б., 1972**

*Тракийски гробни находки от Врацанско*, Археология София XIV, 3

**Parazoglu, F., 1969**

*Srednjobalkanska plemena u predrimsko doba*, Sarajevo

**Parović-Pešikan, M., 1994**

*Skitski elementi u gvozdenom dobu Podunavlja i centralnog Balkana*, Simpozijum Sombor 1993, Beograd, 101–110

**Popović, P., Vukmanović, M., 1996**

*Mala Vrbica, Vajuga and the Begining of the Iron Age, Basarabi-Complex*, Bucarest, 67–78.

1998 – *Vajuga-Pesak, Early Iron Age Cemetery*, Beograd

**Petrović, B., 1991**

*Skeletni grobovi starijeg gvozdenog doba sa lokaliteta „Asfaltna baza“ u Zemuni*. Godišnjak Muzeja grada Beograda XXXVIII, Beograd

**Смирнова, И., 1990**

*Памятники типа Кишинев-Corlateni в Днестро-Сиретском медуручье и группа Белегии II в югословенском Подунавье*, Археологически сборник 30, Ленинград, 20–33

**Stanojević, Z., 1990**

*Novi nalazi starijeg gvozdenog doba iz Zlota*, Zbornik radova Muzeja rudarstva i metalurgije u Boru, Bor, 25–31.

**Stojić, M., 1996**

*L'Age du fer dans le Pomoravlje et le problème de la culture de Basarabi, Basarabi-Complex*, Bucarest, 119-136

**Tasić, N., 1970**

*Bosutska grupa – nova kultura starijeg gvozdenog doba na području Vojvodine i uže Srbije*, Materijali ADJ VII, Beograd 1970, 61–83

1971 – *The Bosut group of the Basarabi Complex and the “Thraco-Cimmerian” finds in Yugoslav regions along the Danube in the central Balkans*, Balcanica II, Beograd 1971, 27–67

1972 – *An Early Iron Age Collective Tomb at Gomolava*, Archaeologia Jugoslavica XIII, Beograd 27–37

**1983** – *Jugoslovensko Podunavlje od indoevropske seobe do prodora Skita*, Beograd

**1984** *Mlađa faza Belegš kulture i njen položaj u razvoju kultura poznog bronzanog doba jugoslovenskog Podunavlja*, Balcanica XV, Beograd, 3–44

**1994** – *Nekropola kod Doroslova i njen značaj za proučavanje starijeg gvozdenog doba jugoslovenskog Podunavlja*, Simposium Sombor 1993, Beograd 1994, 9–19

**1995** – *Zur chronologie der Bronze und Eisenfunde von Fundoer Zlotska Pećina*, Simposium Donji Milanovac 1990, Beograd 1995, 179–188.

**1996** – *Westliches Areal der Basarabi-kultur, Basarabi-Komplex*, Bucarest, 93-104

**1999** – *Die Gava-Kultur in Raum des Eisernen Tores I und II*, Thracodacica XX/1–2, Bucaresti 1999, 127-133.

**Teržan, B., 1990**

*The Early Iron Age in Slovenian Styria*, Catalog et monographiae 25, Ljubljana

**Todorović, J., 1966**

*Praistorijska nekropola u Ritopeku*, Starinar XVII

**Trajković, Č., 1977**

*The Hallstatt Cemetery near Doroslovo*, Archaeologia Iugoslavica XVIII, Beograd, 29–36

**1979** – *Novi rezultati istraživanja na nekropoli Djepfeld kod Doroslova*, Simposium Zlatibor 1976, Beograd 259–275

**1981** – *Der Fundort Djepfeld bei Doroslovo – ein Hallstattzeitliches Graberfeld*, Materijali ADJ XIX (Novi Sad 1979) Beograd 1981, 81–85

**Vasic, R., 1987**

*Srednjepodunavska regija u Praistorija jugoslavenskih zemalja V*, Sarajevo, 531–559

**Vinski-Gasparini, K., 1973**

*Kultura polja sa žarama u sjevernoj Hrvatskoj*, Zadar

**Vranić, S., 1994**

*Objekti za stanovanje na lokalitetu ranog gvozdenog doba „Asfaltna baza“ kod Zemuna*, Simposium Sombor 1993, Beograd 1994, 73–76

ИСТОРИЈСКА СЛИКА РАЗВОЈА РАНОГ ГВОЗДЕНОГ ДОБА  
У СРПСКОМ ПОДУНАВЉУ

## Резиме

Хронолошка граница између бронзаног и старијег гвозденог доба уочљива је на налазиштима у српском Подунављу, посебно у Срему, јужном Банату па и у већем делу западне Румуније, на прелазу II у I милениј пре н. е. То је територијално јако распрострањена Белегиш II – Гава култура коју прати велики комплекс *остава На А1–А2 периода* и бројне некрополе и налазишта са црноглачаном керамиком која, нарочито у финалној фази, доживљава највиши домет (гирланд мотиви, изузетан квалитет израда посуда, максимално углачана црна површина). Престанком употребе ове врсте керемике започиње стварања новог, распрострањеног културног комплекса чија је керамика украшавана печатним мотивима, спиралама и „S” мотивима. Налази ове врсте су ређи на источноалпском простору (у Словенији, источној Аустрији), а знатно чешћи на налазиштима у српском и румунском Подунављу и северозападној Бугарској. Назван је Босут-Басараби комплекс по два добро истражена налазишта: Босут – вишеслојно налазиште у источном Срему и Басараби – велика некропола у Олтенији (Румунија). Временски траје, укључујући његову рану фазу (Калакача-Горнеа), од почетка па до средине I миленија, када на простору Војводине и непосредно уз Дунав на југу долази до краткотрајног продора скитских племена (налази из околине Вршца, са некрополе код Дорослова, из околине Београда – Ритопек, налази са подручја Ђердапа као што су украси из Бараचा). Налази који се у литератури помињу јужно од Дунава (Злотска пећина или Атеница код Чачка) могли су да доспеју и као предмети трговине између скитских и палеобалканских племена.

Без обзира што је продор скитских племена кратко трајао, он је био несумњиво пресудан за дубље промене које су довеле најпре до нестанка Босут-Басараби комплекса, затим до краткотрајне појаве сремске групе (коју између осталих налаза илуструје и чурушка остава) и првог таласа продора келтских племена из средње Европе у јужну Панонију и српско Подунавље. Стабилизација Келта припада нешто млађем времену, почетак III века пре н. е., после њиховог пораза код Делфа 279. године, када се враћају на север и у српском Подунављу оснивају бројна насеља. У античким изворима они су забележени као Скордисци, који су у Срему и јужно од Дунава у северној Србији основали своју државу.

Petar POPOVIĆ – Borislav JOVANOVIĆ  
Institut archéologique,  
Belgrade

## LA SÉPULTURE 1-3/378 DE LA NÉCROPOLE DE PEĆINE PRÈS DE KOSTOLAC

*Sommaire:* La nécropole du site de Pećine près de Kostolac (sur le territoire de la future Viminicum) offre le plus ancien horizon de tombes celtiques dans le Podunavle serbe. On notera en particulier l'ensemble funéraire 1-3/378 daté de la première décennie du III<sup>e</sup> siècle av. J.-C. Une des trouvailles remarquables en provenant est un bracelet orné de corail qui se range parmi les rares exemplaires issus d'un artisanat exceptionnel par sa qualité artistique. C'est à l'époque de la migration celte, ayant emprunté les régions orientales de la cuvette des Carpates, que cette parure féminine est parvenue dans la partie centrale des Balkans.

Le processus d'expansion celtique, après avoir, dès le début du IV<sup>e</sup> siècle av. J.-C., englobé progressivement de vastes contrées dans la cuvette des Carpates, atteignit, vers la fin de ce même siècle, la frange septentrionale de l'espace central des Balkans.<sup>1</sup> D'après les données archéologiques, ses principaux axes conduisaient vers le sud, en s'avancant le long du Danube, de la Tisa et des promontoires du massif des Carpates. De fait, les trouvailles celtes les plus méridionales peuvent être considérées comme des témoins de la dernière poussée de ce grand mouvement de migration<sup>2</sup>. C'est donc à cette phase ultime que peuvent certainement être rattachées quelques tombes de la nécropole de Karaburma à Belgrade<sup>3</sup> et les tombes celtes de la nécropole birituelle de Pećine, près de Kostolac<sup>4</sup>. De fait, plus au Sud, au-delà de ces deux sites localisés à proximité du Danube, le territoire central des Balkans n'a livré aucune trouvaille de ce type. La nécropole de Pećine, découverte 1981, a permis, grâce à la richesse de son mobilier funéraire, une analyse détaillée des événements historiques liés à l'apparition des Celtes

---

<sup>1</sup> Kruta 2000, 249pp.

<sup>2</sup> Popović 1996, 124.

<sup>3</sup> Todorović 1972, cf. tombes 22, 63, 66. 67.

<sup>4</sup> Jovanović 1984; Jovanović 1985.

dans cette région et, en particuliers, de leurs rapports avec les populations locales<sup>5</sup>. Une monographie consacrée aux recherches effectuées sur ce site est actuellement en préparation et nous nous intéresserons ici à une trouvaille exceptionnelle, livrée par la tombe G1-3 378 de cette nécropole.

La localisation, à une profondeur de 0,55 m, d'un petit groupe de tombes celtes (deux à inhumation, une à incinération), a amené le dégagement d'une fosse rectangulaire (de dimensions 1,25 x 1,55 x 1,35 m) orientée nord-ouest - sud-est (Pl. 1, fig 1). Le fond de cette tombe, où reposait la totalité de l'inventaire funéraire, se situe à une profondeur de 0,9 m. Dans sa partie ouest on a identifié les restes d'un défunt incinéré, déposés à même la terre libre. Parmi les os calcinés se trouvaient également deux objets en fer: une fibule endommagée (3) et un bracelet orné de corail (4). Ce dernier, à la différence de la fibule, ne présente aucune trace d'incendie et de cendres ce qui suggère qu'il a été déposé ici ultérieurement. Ses mutilations sont uniquement dues à la pression exercée par la terre et, surtout, à la forte corrosion du métal. Les appliques de corail offraient une couleur marron foncé, propre à l'oxyde de fer, et ce n'est que dans la partie centrale, ornée d'une rosette, qu'apparaissent quelques traces rosâtres. Lors de la conservation de cette parure la couche d'oxyde n'a été retirée que sur la plus grande partie de la rosette, alors que les autres éléments ornementaux, en raison de leur délicatesse et fragilité, ont été simplement consolidés dans l'état où ils étaient. Parmi les autres objets en métal nous mentionnerons une paire de fibules en bronze, déposées dans la partie centrale de la tombe (1-2), et un couteau à lame de fer légèrement courbe, d'une longueur de 12,2 cm, posé à côté des restes d'un squelette de porc (5). Du côté Est se trouvaient une grande écuelle, à bord rentrant, d'un diamètre d'environ 40 cm, et une écuelle de forme identique, deux fois plus petite (10, 6). Toutes deux révèlent une mauvaise cuisson et sont à tel point fragmentées que leur reconstruction n'a pas été possible. Le mobilier de cette tombe est complété par deux vases d'une hauteur de 38 cm et 27 cm, et un pseudocanthare de 22,5 cm de haut (7-9). Ces récipients, réalisés au tour, étaient déposés l'un à côté de l'autre le long de la paroi orientale de la tombe.

Par ses caractéristiques ce mobilier funéraire correspond aux sépultures féminines de la fin du IV<sup>e</sup>me et de la première décennie du III<sup>e</sup>me siècle av. J.-C. enregistrées dans le vaste espace de la Cuvette des Carpates. Les deux fibules côtelées appartiennent à la grande famille des fibules semblables de l'horizon Duchcov-Münsingen, et on les trouve depuis le nord des Alpes jusqu'en Slovaquie, Transdanubie et Transylvanie,<sup>6</sup> et, au-

---

<sup>5</sup> Jovanović 1992.

<sup>6</sup> Kaenel 1990, 239; Kruta 1979, 83, Fig. 1; Nemeti 1989, 103.





Fig. 1

delà de la Pannonie du Sud-Est, jusqu'à Karaburma<sup>7</sup> et Pećine. Les deux vases en céramique sont de production celte, alors que le pseudocanthare présente certains traits caractéristiques de l'espace balkanique (canthares danubiens<sup>8</sup>). Il en est de même pour le couteau à lame courbe, qui n'est pas un ustensile celte habituel, et dont la forme est originaire des contrées balkano-pannoniennes de l'époque du premier Age du Fer. Il est donc permis de dire que le rituel funéraire et l'inventaire de la tombe de Pećine, tout en dénotant certaines formes locales, sont caractéristiques des nécropoles celtiques de la cuvette des Carpates.

<sup>7</sup> Todorović 1972, cf. tombe 66.

<sup>8</sup> Kruta, Szabo 1982.

Le bracelet en fer orné de corail, par chance bien conservé, mérite une analyse particulière. Cet objet appartient en effet, par ses caractéristiques typologiques, stylistiques et technologiques, aux rares exemplaires connus de l'art celtique. Ce bracelet à fermoir (7,7 cm x 5,6 cm) se compose d'une monture scindée en sections discoïdales ou ovales obtenues par martelage d'une tige de fer, relativement massive, de section carrée. L'ensemble de la composition répond à une conception claire et offre une symétrie parfaite: au centre, un grand plateau circulaire, prolongés, de chaque côté, d'une extension tripartite, à laquelle succèdent plusieurs petites sections discoïdales (Pl. 3). Cette monture en fer, munie de rivets, a servi de support pour la fixation d'appliques de corail en forme de timbale. En dépit de légères mutilations, ces ornements ont pour l'essentiel gardé toutes leurs caractéristiques. On note deux motifs principaux, répartis selon les deux formes de sections – circulaire et ovale. Au centre se trouve un cabochon hémisphérique avec motif floral. Il est constitué d'éléments en forme de perles/boules: 4 petites au centre (autour du rivet) et trois plus grandes, en forme de triscèle, ou d'une variante en esse. Autour de ce cabochon sont répartis 5 éléments couverts de stries arquées, constituant, avec la rosette, le motif central. Les 11 autres sections discoïdales, pour autant qu'il est possible d'en juger par leur degré de préservation, présentent des motifs floraux identiques ou semblables. Un second motif complexe apparaît sur les deux médaillons ovales qui affrontent la rosette flanquée de deux paires d'éléments floraux. Ces médaillon se décomposent en une paire de motifs circulaires, à côtes transversales, alors qu'un motif, plus grand, occupe un champ circulaire inférieur divisé par un esse (ou yin-yang) en deux zones hachurées. Cette composition est complétée par des nervures curvilignes s'enroulant autour de ses trois éléments principaux. Ce bracelet est d'une facture d'ensemble exceptionnellement soignée conçue autour d'un ornement principal, constitué du cabochon à rosette, de part et d'autre duquel sont disposés, de façon rigoureusement symétrique, une paire d'éléments géminés, un médaillon oval, puis respectivement trois puis un renflement circulaire.

Bien que très rares les bracelets en fer de cet type ne peuvent être considérés comme des pièces uniques. A Pećine, une autre tombe à incinération, vraisemblablement féminine, a livré une monture endommagée de bracelet en fer présentant un plateau circulaire dans sa partie centrale et, de part et d'autre, plusieurs sections circulaires plus petites. Chacune de ces surfaces porte en son centre des rivets qui servaient à fixer des appliques incrustées. Dans la nécropole de Pişcolt, au nord-ouest de la Roumanie, on a trouvé dans une sépulture à incinération, contenant un riche mobilier (entre autre, une paire de fibules côtelées), un bracelet en fer de 6,8 cm de diamètre. Sa partie centrale est constituée par un plateau circulaire, de part et d'autre

duquel se succèdent, symétriquement, une section ovale et plusieurs sections circulaires ou ovales.<sup>9</sup> Sur le plan morphologique, le bracelet de Pećine trouve ses plus fortes analogies dans une parure du même type provenant de la tombe 71 de la grande nécropole de Pişcolt. Ce bracelet présente au centre un plateau circulaire avec extensions symétriques munies de rivets: deux sections circulaires géminées prolongées par un plateau ovale.<sup>10</sup> Ici aussi l'ensemble de la composition est subordonnée à la rosette centrale avec ses sections latérales symétriquement disposées.

Sur tous ces exemplaires les éléments décoratifs sont mutilés, détruits ou perdus. Toutefois, compte tenu de la présence des pièces de corail fixées sur notre bracelet, on peut se demander quelle type de décoration avaient reçu ces montures de bracelets en fer, munies de rivets. Il semble permis à présent, du moins théoriquement, d'envisager une finition recourant à utilisation de l'ambre ou de corail.

Sur l'espace celte, la liste des parures présentant un tel type de décoration fait avant tout état de fibules du type Münsingen et beaucoup plus rarement de bracelets. Sur ces fibules l'ambre ou le corail ornait l'extrémité – ou pied – où un plateau recevait un cabochon soigneusement taillé dans le matériau organique. Seul un petit nombre de ces objets nous sont parvenus intacts en raison de mutilations physiques et chimiques, et de la fragilité même des matériaux employés. Ce processus de dégradation est encore plus prononcé dans le cas de réalisations combinant l'ambre ou le corail avec le fer. De fait, la production de telles parures recourait principalement à l'utilisation du bronze, compte tenu du procédé technologique plus simple et mieux approprié. Le fer, exigeant un procédé plus complexe, offrait des possibilités d'ornementation nettement plus limitée. En bref, la finition minutieuse autorisée par le bronze était inconcevable en cas d'utilisation du fer.

Il est bien connu que l'ambre, en plus de sa beauté et de grandes facilités de taille, était apprécié en raison de ses qualités apotropaïques et propriétés médicinales.<sup>11</sup> Il en était de même pour le corail. Dans les deux cas les objets réalisés avec ces matériaux précieux reflétaient le prestige et l'importance sociale de leurs possesseurs. L'utilisation du fer pour toutes les montures de bracelets ici mentionnées est particulièrement intéressante et amène à se demander si la production de ces objet est simplement le fait de forgerons exceptionnellement habiles, ou bien si ce métal, de par sa dureté même, était porteur d'une signification spéciale.

---

<sup>9</sup> Nemeti 1989, 75, Fig. 1, M. 1.7.

<sup>10</sup> Nemeti, 1992, 74, fig. 10, M. 71.2

<sup>11</sup> Palavestra 1993, 9pp.

La taille du corail et de l'ambre relevait d'un artisanat spécifique, particulièrement apprécié en raison du caractère précieux et délicat de ces matériaux mêmes, et de la qualité artistique des réalisations. L'apparition au nord des Alpes du corail, originaire de Méditerranée, est avant tout liée aux objets luxueux provenant des tombes des «princes celtes». Toutefois, à la suite de modifications survenues au sein de la structure sociale à l'époque Hallstatt tardive – La Tène ancien, et après le déplacement des Celtes en direction de la Cuvette des Carpates, l'emploi du corail se limite, pour l'essentiel, à la décoration des fibules du type Münsingen. Un détail caractéristique de ces agrafes est constitué par les rosettes ornant leur pied, et présentant, en dépit de certaines variantes, un mode de réalisation semblable, tant en ce qui concerne leur aspect artistique que la technologie employée.<sup>12</sup> Les tombes de l'horizon Duchcov-Münsingen illustrent parfaitement la large diffusion de ces objets qui peuvent être mis directement en relation avec les principaux axes de l'expansion celtique. Les mécanismes de la propagation de ce type d'ornement, plus ou moins uniforme, apparaissant sur les fibules peuvent s'expliquer par l'établissement de communications intensives à l'époque de l'expansion progressive des Celtes et par l'expression d'un besoin ayant fait que cette «mode» d'objets prestigieux a touché jusqu'aux enclaves celtes les plus éloignées.

Le bracelet de Pećine porte dans sa partie centrale une rosette dont l'aspect, et en particulier les éléments circulaires, présentent de nombreuses analogies avec les fibules du type Münsingen ornées d'un cabochon de corail. Les trois autres montures de bracelets, mutilées ou fragmentées (Pećine, Pişcolt), s'avèrent être de réalisation approximativement identique. S'il est pour l'instant difficile, voire impossible, d'établir quel matériau a été employé pour leur décoration, il est néanmoins largement permis de supposer qu'elles présentaient des motifs semblables, réalisés en corail. Si à l'origine la confection de tels ornements semble devoir être recherchée plus à l'ouest, du côté de la Slovaquie ou de la Bohême, la réalisation de bracelets ainsi ornés peut également être attribuée à des ateliers situés dans les parties nord-est de la Cuvette des Carpates.<sup>13</sup> En l'occurrence, il est fort possible que les pièces de corail, fruits d'un artisanat spécialisé, étaient ultérieurement montées dans les ateliers mêmes produisant les parures de bronze ou de fer. Une telle supposition est notamment suggérée par les trouvailles de la nécropole de Pişcolt, tandis que la présence de tels bracelets à Pećine pourrait trouver une explication plus simple: toutes ces tombes semblent en effet correspondre chronologiquement au début, ou à la première moitié du III<sup>e</sup> siècle, c'est-

---

<sup>12</sup> Champion 1985, 143pp.

<sup>13</sup> Zachar 1987, fig. 19, 20, 21, 85, 86, 88.

à-dire à l'époque de l'avance des Celtes en direction du centre des Balkans. On note d'ailleurs avec intérêt la fréquente présence d'un riche mobilier dans les tombes de la frange orientale du bassin des Carpates, comme si les guerriers celtes et leurs familles avaient voulu éblouir et impressionner leurs voisins plus pauvres, à l'aide de leurs armes et parures éclatantes.

Par sa facture stylistique et son contenu symbolique le bracelet de la tombe Gr 1-3 378 est un des rares exemples de l'art de La Tène provenant de cette partie du Podunavlje. On y relève une prédominance des motifs floraux en forme de triscèle, tandis que les médaillons ovales appartiennent à une catégorie plus ambiguë, présentant peut-être des détails caractéristiques du style «Cheshire cat».<sup>14</sup> Nous nous trouvons ici sur un terrain mouvant évoluant entre le motif floral, ou végétal, et les associations libres proches de l'anthropomorphisme. La forme ovale du médaillon et la disposition de ces motifs donnent en effet, à première vue, l'impression d'un masque, toutefois cet anthropomorphisme s'estompe de plus en plus lors de l'analyse de chaque détail. Ceci constitue, simultanément, un des meilleurs arguments suggérant que nous avons ici affaire à un exemple de l'imagination et du symbolisme si difficilement perceptible et si caractéristique des Celtes. Il va sans dire toute l'importance du fait que ce bracelet n'ait pas connu le sort des autres objets, exposés aux flammes du bûcher funéraire avant d'être déposés dans la tombe. S'il a lui aussi, en tant que parure personnelle de la défunte, été déposé parmi les os calcinés, on a toutefois veillé, pour quelque raison, peut-être par respect envers son caractère précieux, à ce qu'il reste non endommagé.

---

<sup>14</sup> Megaw 1989, 135pp.

Pl. 1; Éch. 2:3

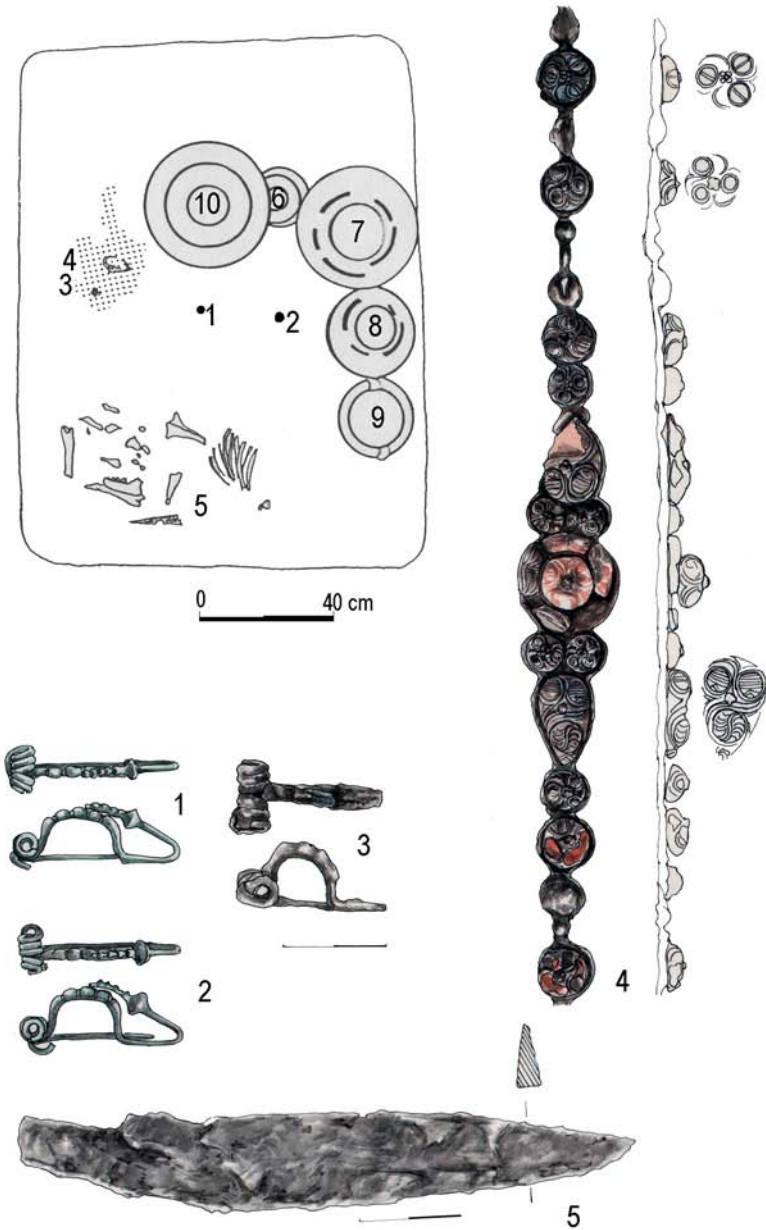

Pl. 2; Éch. 1:5



8



9



7



Pl. 3; Éch. 1:1



4a



4b

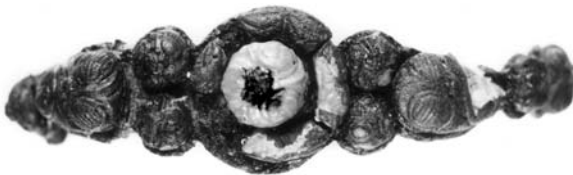

4c



4d

BIBLIOGRAPHIE

**Champion, S.**

1985 Production and exchange in Early Iron Age central Europe, *Settlement and Society: aspects of West European prehistory in the first millennium B.C.*, in T. C. Champion, J. V. S. Megaw (eds), Leicester University Press, 133-159.

**Jovanović, B.**

1984 Les sépultures de la nécropole celtique de Pećine près de Kostolac (Serbie du nord), *Études celtiques XXI*, 63-93.

1985 Nekropola na Pećinama i starije gvozdeno doba Podunavlja, *Starinar n.s. XXXVI*, 13-18.

1992 Celtic Settlement of the Balkans - Dolazak Kelta na Balkan, *Scordisci and the Native Population in the Middle Danube Region - Skordisci i starosedeci u Podunavlju*, in N. Tasić (ed.), Beograd, 1992, 19-33, 83-94.

**Kaenel, G.**

1990 *Recherches sur la période de La Tène en Suisse occidentale*, Lausanne.

**Kruta, V.**

1979 Duchcov-Münsingen: nature et diffusion d'une phase laténienne, *Les mouvements celtiques du Ve au Ier siècle avant notre ère*, in P.-M. Duval, V. Kruta (eds.), Paris, 81-115.

2000 *Les Celtes. Histoire et dictionnaires*, Robert Laffont, Paris.

**Kruta, V., Szabo, M.**

1982 Canthares Danubiens du IIIe siècle avant notre ère . Un exemple d'influence hellénistique sur les Celtes Orientaux, *Études celtiques XIX*, 1982, 51-67.

**Megaw R. & V.**

1989 *Celtic Art*, Thames and Hudson.

**Nemeti, I.**

1989 Necropola Latène de la Pişcolt, jud. Satu Mare. II, *Thraco Dacica X*, 1-2, 75-114

1992 Necropola Latène de la Pişcolt, jud. Satu Mare. III, *Thraco Dacica XIII*, 1-2, 59-112.

**Palavestra, A.**

1993 *Praistorijski ćilibar na Centralnom i Zapadnom Balkanu*, Beograd.

**Popović, P.**

1996 Early La Tène Between Pannonia and the Balkans, *Starinar n.s.* XLVII, 105-125.

**Todorović, J.**

1972 *Praistorijska Karaburma I*, Beograd.

**Zachar, L.**

1987 *Keltské umenie na Slovensku*, Tatran.

**ГРОБ 1-3/ 378 СА НЕКРОПОЛЕ ПЕЋИНЕ КОД КОСТОЛЦА****Резиме**

Приликом археолошких истраживања на локалитету Пећине (територије будућег Виминацијума) 1981. откривена је латенска некропола која припада најстаријем хоризонту келтских гробова у овом делу српског Подунавља. Овом приликом приказана је гробна целина 1-3/378 у којој су се, поред остатака спаљеног покојника, налазили три фибуле, наруквица, мањи нож и пет керамичких посуда. Према бројним аналогијама налази из овог гроба датују се у прве деценије III века пре н. е. Посебна пажња посвећена је анализи наруквице израђене од гвожђа и украшене коралима. Представља један од ређих примера занатске вештине и маштовитог уметничког израза карактеристичног за Келте. У време келтске миграције овај део луксузног женског накита је преко источних делова карпатског басена доспео до централног Балкана.

Растко ВАСИЋ  
Археолошки институт,  
Београд

## БЕЛЕШКЕ О ГЛАСИНЦУ – АУТАРИЈАТИ

*Апстракт:* Грчки географ Страбон наводи да су Аутаријати једном били највеће и најјаче илирско племе. Историјска збивања у којима се помињу датују у другу половину IV века пре н.е. где се они не одликују ни снагом ни величином. После овога датума више се не помињу у изворима. Стога је логично закључити да њихове звездане часове треба датовати пре IV. века пре н. е.

Према археолозима и модерним историчарима Аутаријати су живели у југоисточној Босни, југозападној Србији и северној Црној Гори, односно на територији где је идентификована моћна група старијег гвозденог доба, названа гласиначка, по висоравни Гласинац, источно од Сарајева. Врхунац моћи ове групе датује се од средине 7. до средине 5. века пре н. е., на основу насеља и гробова и великог броја покретних налаза, оружја, керамике, накита, бронзаног увезеног посуђа итд. На основу тога, ових хронолошких и хоролошких паралела, аутор претпоставља да би се гласиначка група могла повезати са Аутаријатима.

Аутаријати, највеће и најмоћније илирско племе, како их је окарактерисао грчки географ Страбон,<sup>1</sup> релативно су мало познати у античким писаним изворима. Једва да се помињу на тридесетак места у вези са збивањима у којима су учествовали или, чешће, у вези са збивањима у којима су важнију улогу играли њихови суседи, којима су писци поклонили више пажње. Модерни историчари се нису освртали много на њих, говорили су такође у контексту других догађаја у вези са којима се помињу Аутаријати, има доста размимоилажења у мишљењима о томе где су Аутаријати живели и када су доживели врхунац моћи о којој говори Страбон. Тек у последње време више пажње им је поклонили познати историчар Фанула Папазоглу, која је у оквиру своје велике студије о средњобалканским племенима у предримско доба

---

<sup>1</sup> Strabo, VII, 5, 11.

детално анализирао све релевантне податке о њима и покушала да отклони недоумице које се појављују у погледу њихове територије и историјског развоја<sup>2</sup>. Многи од њених закључака, због недостатка података, и даље се не могу прихватити са пуном сигурношћу, негде су остали знаци питања, сви одговори нису дати. Из тих разлога, желели бисмо да се укратко поново осврнемо на оно што се може рећи о овом племену на основу историјских извора, и још више на основу археолошког материјала и његовог поређења са историјским изворима.

Према Страбону,<sup>3</sup> Аутаријати беху једно време највећи и најмоћнији илирски народ који је, покоривши Трибале, завладао и другим Трачанима и Илирима. Касније су били покорени од Скордиска, а онда од Римљана, који су покорили Скордиске. Поставља се питање када је било то време када су Аутаријати били најмоћније и најјаче илирско племе?

За хронолошки најстарији помен Аутаријата сматра се њихов сукоб са Ардијејима око сланих извора о коме говоре Псеудоаристотел, Страбон и Апијан<sup>4</sup>. Како су оба народа живела далеко од мора и слани извори им били веома важни, они су их користили наизменично али би заратили једни на друге чим би једна страна прекршила договор. Пошто се сматра да је племе Ардијеја живело на Јужном приморју, ове слане изворе су модерни историчари лоцирали изнад ушћа Неретве у близини Коњица у Херцеговини. Фанула Папазоглу је с правом приметил да се изричито каже да су оба племена, и Аутаријати и Ардијеји, живели далеко од мора, због чега им је со била тако важна.<sup>5</sup> Она претпоставља да су Ардијеји првобитно живели дубље у унутрашњости копна и касније тек избили на море. Стога би ти слани извори морали бити лоцирани источније од ушћа Неретве па би се и територија Аутаријата, по њој, пружала источније, пре свега око реке Таре и планине Таре, од којих потиче, што је опште прихваћено, њихово име.<sup>6</sup> На истоку, према Фанули Папазоглу, њихова територија се ширила долином Западне Мораве.<sup>7</sup>

Сигурно датована збивања у којима они играју одређену улогу везана су искључиво за другу половину IV века пре н. е.

<sup>2</sup> Papazoglu 1978, 87–129; 545–550 (A1–26).

<sup>3</sup> Strabo, VII, 5, 11.

<sup>4</sup> Ps.-Arist. De ausc. mir. 138; Str. VII, 5, 11: App. Ill. 3.

<sup>5</sup> Papazoglu 1978, 91

<sup>6</sup> Ibid., 126–128.

<sup>7</sup> Ibid., 106–107

Године 335, према Ариану<sup>8</sup>, Александар Македонски на повратку са Дунава, из експедиције против Трибала, сазна да га Аутаријати желе да нападну. Како за њих раније није чуо, одлучи да убрза своје кретање и избегне их, али га Лангар, краљ Агријана, који је био у његовој пратњи, умири. Он му каже да су од свих тамошњих народа Аутаријати најнератоборнији и да ће он сам са својим људима упасти у њихову земљу и смирити их, што се и догоди. Правац повратка Александрове експедиције није могуће тачно утврдити, па тако ни територију Аутаријата али је свакако могуће да су тада живели на Морави или негде у близини те реке. Важно је такође истаћи да они у то време не представљају никакву нарочиту војну силу.

Године 310. велика и несносна најезда жаба и мишева на њихову земљу приморала је Аутаријате да напусте своја огњишта. Тако се на границама Македоније појављује 20.000 Аутаријата, које краљ Касандар, у бојазни да не зарате на њега, насељава на планини Орбелу. Орбел је идентификован са планином Беласицом у Македонији. О најезди жаба говоре Агатархид, Хераклид и Јустин, а о сеоби Аутаријата у Македонију Диодор и Јустин.<sup>9</sup>

Године 302/1, уочи битке код Ипса, према Диодору,<sup>10</sup> две хиљаде Аутаријата, који су били најамници у Лизимаховој војсци, пребегне Антигону, док Полијен<sup>11</sup> наводи да је 5.000 аутаријатских најамника сам Лизимах побио после битке код Лампсака, бојећи се побуне јер су изгубили пратњу и опрему. Питање како су ови Аутаријати стигли у Лизимахову војску, Фанула Папазоглу објашњава миграцијом дела Аутаријата у земљу Гета, односно у близину Лизимахове територије.<sup>12</sup>

Апијан,<sup>13</sup> на једном месту, комбинујући и мешајући догађаје и народе из различитих времена, каже да су Аутаријати због намере да опљачкају Аполонов храм у Делфима доживели велике несреће. Заједно с Келтима званим Кимбри напали су храм али је већина страдала од киша, муња и непогода пре него што су извели своју намеру, док је оне који су успели да се врате кући напало мноштво жаба, доносећи болести, тако да су побегли и населили се двадесет три дана одатле у мочварним и ненастањеним пределима Гета. Читав овај текст, како историчари износе, проблематичан је.<sup>14</sup> Кимбри се јављају много

<sup>8</sup> Arr. Anab. I, 5, 1–5.

<sup>9</sup> Diod. XX, 19, 1; Iust. XV, 2,1. Cf. Papazoglu 1978, 110–115

<sup>10</sup> Diod. XX, 113, 3.

<sup>11</sup> Polyæn. IV,12, 1.

<sup>12</sup> Papazoglu 1978, 122–124.

<sup>13</sup> App. III.4.

<sup>14</sup> Papazoglu 1978, 116–120.

касније и не могу се везати за Аутаријате. Аутаријати су ратовали са Келтима, који су их покорили, али је у крајној линији могуће да се нешто покорених Аутаријата придружило Келтима у њиховом походу на Делфе 279. године. С друге стране, најезда жаба и миграција Аутаријата одиграла се пре било какве келтске експедиције на југ. Једино што је могуће јесте да је један број Аутаријата пред навалом жаба кренуо и на исток до ушћа Дунава и тамо касније ступио у Лизимахову војску.

Како на основу ових података историја Аутаријата током друге половине IV века не изгледа нарочито бриљантна а после IV века се више не помињу, логично је претпоставити да су звездани час свог политичког и војног развоја доживели пре тога. Ипак, неки историчари склони су, држећи се утврђених историјских оквира, да јачање Аутаријата датују у две деценије после Александрове војне на Трибале.<sup>15</sup> Та претпоставка изгледа нам мало вероватна већ због краткоће времена које је у питању.

У дискусију о Аутаријатима умешали су се и археолози који су на основу археолошког материјала покушали да реше нека питања из аутаријатске историје. Аутаријате је са Гласинцем повезао први још крајем XIX века Ђиро Трухелка,<sup>16</sup> док је касније више археолога такође заступало ову идеју. Тако је Милутин Гарашанин,<sup>17</sup> говорећи о великим украшеним појасевима од сребрног лима типа Мраморац, покушао да објасни њихову појаву у долини Велике Мораве као знак сеобе Аутаријата на исток после победе над Трибалима. Своју претпоставку је засновао на налазима сличних бронзаних наруквица, сиромашније украшених, у источној Босни и западној Србији, у гласиначкој културној групи. Боривој Човић<sup>18</sup> је с друге стране неке паралеле у оружју и накиту између Гласинца и некропола Басараби и Балта Верде на румунској страни Ђердапа, датованих у VII век пре н. е., покушао такође да објасни продором Аутаријата на исток и њиховим потискивањем Трибала, док смо и ми указали на ширење карактеристичног гласиначког материјала на исток и запад, што би се могло повезати са јачањем Аутаријата.<sup>19</sup> Коначно и Фанула Папазоглу у поменутој студији о палеобалканским племенима изнела је претпоставку да би се Аутаријати могли повезати са гласиначком културном групом, чији су центри били у источној Босни око висоравни Гласинац и у западној Србији око

<sup>15</sup> Ibid., 103.

<sup>16</sup> Truhelka 1893, 115–116; cf. Benac 1987, 784–787.

<sup>17</sup> Гарашанин 1949, 126–136.

<sup>18</sup> Човић 1967, 103–122.

<sup>19</sup> Васић 1972, 119–133 ; исти 1992, 393–399.



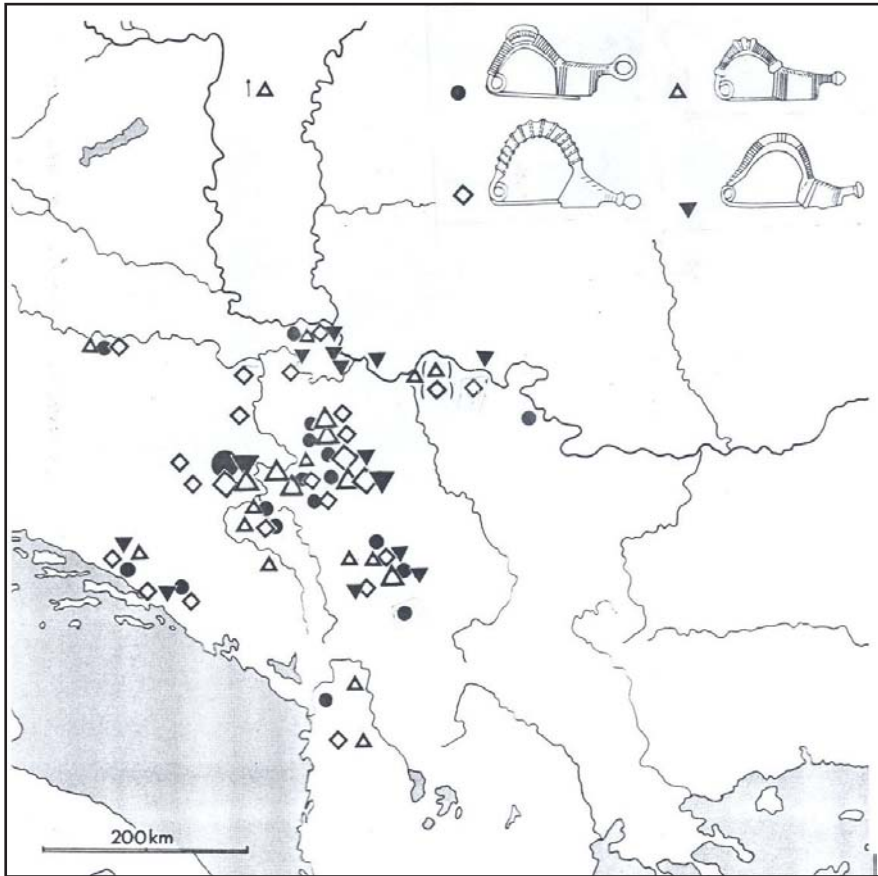

Сл. 1. Распрострањење гласиначких једнопетљастих фибула са издуженом троугластом или трапезоидном ногом

Ужица, односно у непосредној близини реке Таре и планине Таре, по којима је племе добило име.<sup>20</sup>

Повезивање гласиначке културне групе, раширене махом у источној Босни и западној Србији, са Аутаријатима има извесног основа.

На висоравни Гласинац, источно од Сарајева, као и око саме висоравни, откривено је више хиљада гробних хумки и стотинак градина – утврђених насеља на брежуљцима, чија су истраживања почела

<sup>20</sup> Papazoglu 1978, 106–109.

1880. године и трајала са различитим интензитетом до краја XX века.<sup>21</sup> Хронолошку поделу овог обимног материјала у пет фаза извршили су Алојз Бенац и Боривој Човић педесетих година XX века, који су дефинитивно утврдили да је живот на овом простору трајао непрекидно од краја енеолита до млађег гвозденог доба.<sup>22</sup> Значајну студију о хронологији старијег гвозденог доба на Гласинцу дала је нешто касније Нора Лучентини.<sup>23</sup>

Каснија истраживања су показала да Гласинац не представља јединствени организам који је функционисао равномерно и правилно него су се на овом широком простору од више десетина километара поједини делови у различитим временима различито развијали.<sup>24</sup> То је нарочито видљиво у бронзано доба када се на Гласинцу јавља више мањих скромних заједница које су само делимично показивале сличности међу собом и више биле усмерене ка суседним областима. Тек се негде почетком гвозденог доба, крајем VIII и у VII веку, запажа појачан интензитет културног развоја и прилив становништва на читавом гласиначком простору. То је време када се формира гласиначка група у правом смислу те речи. Велики број скелетних гробова са доста оружја и накита јавља се на више места на висоравни и око ње док су богати „кнежевски“ гробови са мачевима и кнемидама, накитом, керамиком и бронзаним посуђем, импортованим из Италије и Грчке, познати само са једног локалитета – Илијака, јужно од висоравни.<sup>25</sup>

Крај VII и прва половина VI века представља на неки начин врхунац културног и политичког развоја гласиначке висоравни. Највећи број гробова се датује у то време, док се јавља више гробова који се могу означити као кнежевски на читавом простору, са богатим прилозима у оружју, грчком и домаћем, накиту, коњској опреми, керамици и бронзаном посуђу. Нађени су у Талинама, Читлуцима, Брезју, Осову, док је најмлађе датован међу њима кнез у Араревој громили, спаљен у великој хумци, пречника преко 20 м, са изузетним прилозима: коринтским шлемом, накитом и главарским инсигнијама, као и оружјем, које носи слуга сахрањен у истој хумци.<sup>26</sup>

<sup>21</sup> Čović 1987, 575–643.

<sup>22</sup> Benac – Čović 1956; 1957.

<sup>23</sup> Lucentini 1981, 67–165.

<sup>24</sup> Васић 2002, 7–36.

<sup>25</sup> Benac – Čović 1957, T. XV–XX; Čović 1979, 143–149.

<sup>26</sup> Benac – Čović 1957, T. XXIII, XXIV, XXVI–XXVIII, XXX–XXXII, XXXX–XXXXI; Čović 1979, 143–149.

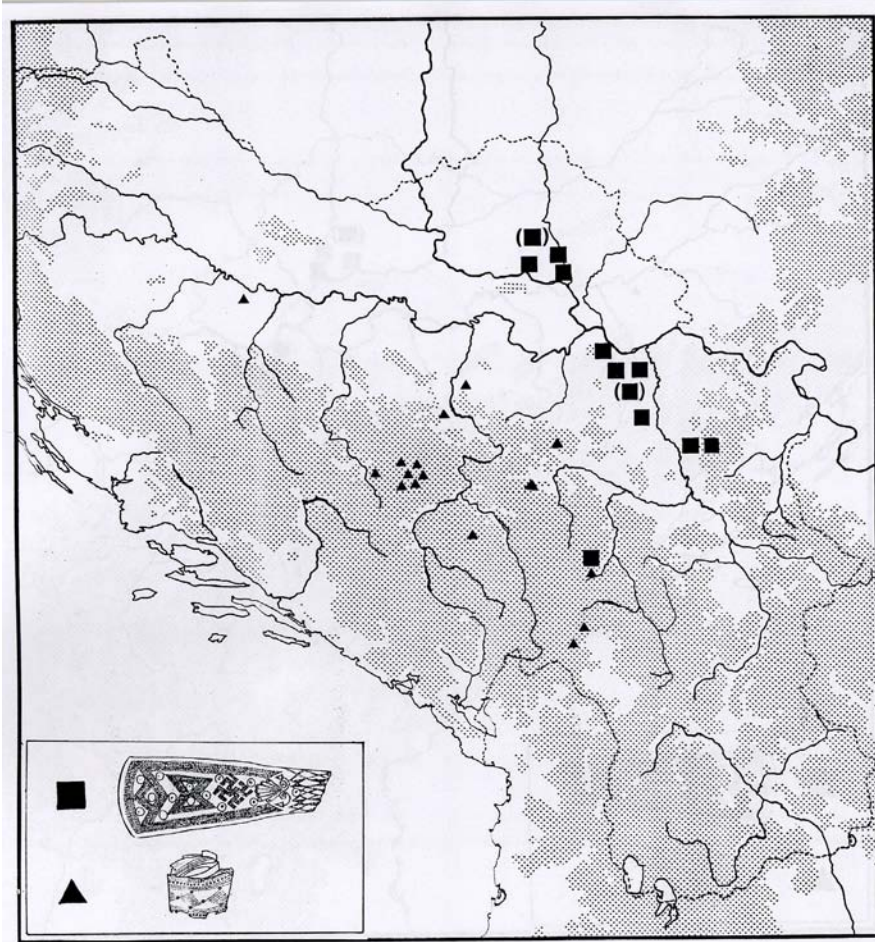

Сл. 2. Распрострањење накита типа Мраморац

Од краја VI века, међутим, континуитет културног развоја на Гласинцу не може се више пратити на целом простору.<sup>27</sup> Интензитет живота се запажа једино на самој висоравни око Арареве громиле и Читлука, где се већи број гробова датује у V век, међу њима један гроб из друге половине V века са бронзаним посуђем и импортованом керамиком.<sup>28</sup> У току IV века појачана активност се примећује опет јужно

<sup>27</sup> Vasić 2002, 26–29.

<sup>28</sup> Fiala 1893, 139.

од висоравни и делимично источно али не и на самој висоравни. На основу тога могло би се рећи да крајем VI века настаје прекид развоја на читавом Гласинцу, да долази до поновног кретања и расељавања на различите стране, делом због пренасељености, делом због занимљивијих и изгледнијих збивања у суседству, богатства југа и плодности севера, који су мамили оснажене и амбициозне гласиначке поглавице.

У југозападној Србији, око Прибоја и Ужица, откривено је више некропола под хумкама које по начину сахрањивања и гробним прилозима у потпуности одговарају онима на Гласинцу и несумњиво припадају гласиначкој групи.<sup>29</sup> При томе налази из некропола у долини Поблаћнице, близу Прибоја, датују се махом у VII и почетак VI века (ту је нађен и један ратнички гроб са бронзаним кнемидама), док је број гробова знатно мањи у VI и V веку, да би се у IV веку опет повећао.

У широј околини Ужица један број гробова из Пилатовића код Пожеге припада VII веку док на осталим некрополама, оближњој Средњој Добрињи, затим Кривој Реци код Чајетине, Ражани код Косјерића и Вранама код Ариља највећи број налаза потиче из VI и прве половине V века пре н. е. Трагови живота после тога нису констатовани на овим налазиштима. Једина кнежевска хумка је откривена у Пилатовићима, где се гроб кнегиње са накитом, керамиком и бронзаним посудама, датује у средину или почетак друге половине VI века, док се за гроб кнеза са египатским скарабејем, вероватно увезеним из Италије, датум не може одредити са сигурношћу. Све то говори да су пуни културни развој ове некрополе доживеле у другој половини VI и почетком V века пре н.е., односно нешто касније него на Гласинцу.<sup>30</sup>

Гласиначкој групи припадају са сигурношћу још неки налази у североисточној Херцеговини и северној Црној Гори, од којих је најзначајнија некропола у Готовуши код Пљеваља,<sup>31</sup> као највероватније и велика кнежевска хумка у Новом Пазару, откривена испод средњовековне цркве.<sup>32</sup> Богати прилози су садржали много накита од сребра и злата, више грчких бронзаних посуда и керамике, велики број ћилибарских перли увезених из Италије, од којих су многе фигурално обрађене – међу њима троугаона плочица са представом борбе грчког хоплита са североиталским ратником, чији је један део тек недавно нађен<sup>33</sup> – и други материјал, но такође осам типичних гласиначких бронзаних фи-

<sup>29</sup> Zotović 1985, 68–100.

<sup>30</sup> Vasić 1997, 45–62.

<sup>31</sup> Čović 1967, 35–40; Марковић 1966, 215–229.

<sup>32</sup> Mano-Zisi – Lj. Popović 1969, 67–132

<sup>33</sup> Palavestra 2003, 213–223.

була, на основу којих би се овај кнез могао повезати са гласиначком групом.<sup>34</sup>

Сличности са гласиначким облицима материјалне културе, од којих су неки веома карактеристични и препознатљиви, показују многи налази, односно културне групе, у Босни, Херцеговини, Црној Гори, Срему, Централној Србији, Косову и северној Албанији, због чега се сви они приписују гласиначком културном комплексу и најбоље одсликавају сферу утицаја и ширење моћи гласиначке групе.<sup>35</sup> Распростирање једног од најтипичнијих елемената гласиначке групе, једнопетљастих лучних фибула са издуженом троугаоном или трапезастом ногом, које датују од прве половине VI до прве половине V века и јављају се у неколико варијаната, један је од најбољих примера у том смислу.<sup>36</sup>

Други карактеристичан пример су већ поменути мраморачки појасеви. Милутин Гарашанин је претпоставио пре више година да велики, богато украшени мраморачки појасеви од сребрног лима, нађени махом у долини Велике Мораве означавају продор Аутаријата на исток јер су сличне бронзане наруквице у великом броју нађене на Гласинцу и Западној Србији.<sup>37</sup> Међутим с правом су изражене сумње да су скромно украшене бронзане наруквице могле да инспиришу стварање монументалних сребрних појасева.<sup>38</sup> Стога је највероватније треће решење. Једини златни појас типа Мраморац нађен је у кнежевској хумци у Новом Пазару, заједно са мноштвом другог накита од злата и сребра, неких облика локалних и оригиналних, што указује на постојање златарских радионица при „дворовима“ неких аутаријатских главара, чији су главни мајстори врло могуће били Грци или Македонци.<sup>39</sup> У тим радионицама је створен тип мраморачког накита – појасева, наруквица и наушница од сребрног и златног издуженог лима, како сведоче налази из Новог Пазара, Пећке Бање и Љубожде, који се затим раширио по целој аутаријатској територији и био израђиван у локалним радионицама према могућностима мајстора и захтевима клијентеле. На Гласинцу су постале популарне бронзане наруквице, у долини

<sup>34</sup> Vasić 1999, 44 Nr. 270–273; 93 Nr. 722; 95 Nr. 780,781; 97 Nr. 807.

<sup>35</sup> Čović 1987, 575–643. Скрећемо овде пажњу да термин културни комплекс Гласинац – Мати, који је једно време био у моди, не одговара стварном стању истражуивања. Иако између гласиначке групе и групе Мати у северној Албанији постоје сличности, уочљиве су значајне разлике због којих се две појаве не могу посматрати заједно.

<sup>36</sup> Vasić 1999, 88–98.

<sup>37</sup> Garašanin 1949, loc. cit.

<sup>38</sup> Срејовић 1981, 62.

<sup>39</sup> Vasić 1988, 43–46.

Мораве сребрни појасеви. Да ли су њихови власници били Аутаријати досељени у ове крајеве или локални главари, питање је на које ће дати одговор нова истраживања. У сваком случају може се рећи да је ширење гласиначких елемената на исток довело и до појаве ових појасева у Моравској долини.

По свом распрострањењу, карактеру насеља, погребном ритуалу, покретном материјалу, јасно утврђеним етапама развоја, гласиначка културна група је потпуно детерминисана група која би се на основу више елемената могла идентификовати са племеном Аутаријата. Врхунац њиховог успона, на основу података о гласиначкој групи, може се ставити у другу половину VI века, па би сукоб Аутаријата са Трибалима, њиховим главним ривалима на истоку, одиграо на основу тога крајем VI или почетком V века пре н. е.

На Гласинцу и његовој околини формира се током VII века једна снажна заједница, састављена од домаћег становништва и придошлих група са централном влашћу, оличеној у једној моћној кнежевској породици. Идућа етапа, од друге половине VII до друге половине VI века, означава даље јачање ове групе стицајем повољних околности, њено ширење на суседне области и стварање једног савеза племенских група које су могле да имају исто име. Вероватно је нека врста номиналне централне власти постојала и даље али се уместо једног кнеза сада јавља више локалних главара, богатих и моћних, на читавој гласиначкој територији. Идућа етапа, од друге половине VI до средине V века, означава време експанзије Аутаријата и покоривање суседа милом или силом. Тако, као пример, кнежевски гробови у Атеници код Чачка,<sup>40</sup> који такође обилују мноштвом прилога у керамици, бронзаном посућу, оружју и накиту од сребра и злата, не би се на основу погребног ритуала и карактера прилога могли приписати гласиначкој групи, али неке паралеле у накиту и бронзаном посућу говоре да су постојале пријатељске везе између кнегиње у Новом Пазару и кнегиње у Атеници, односно да је атеничка кнегиња вероватно приступила гласиначком савезу племена.

Ово ширење на различите стране значило је истовремено и нестанак централне власти. Поједине оснажене поглавице воде сваки своје ратове и освајају нове територије на југозападу, североистоку, југоистоку, док неке остају на гласиначкој висоравни. Неке од ових група се и даље називају Аутаријати, друге узимају мање позната локална имена.<sup>41</sup> Десидијати, чије се име јавља касније, у време доласка Римља-

<sup>40</sup> Djuknić – Jovanović 1965, 1–25.

<sup>41</sup> Papazoglu 1978, 109.



на, могли су првобитно бити једно од аутаријатских племена. Током друге половине V и прве половине IV века Аутаријати губе своју снагу и моћ, велики племенски савез се распада на више мањих група, и први подаци о њима у писаним изворима су истовремено последњи помен овог некада моћног племена.

Негде од половине V века ситуација се мења и у погледу материјалне културе. На централном балканском подручју, односно источно од Ужица и Прибоја, нема више налаза који би говорили о јасном континуитету гласиначке културне групе. Материјал је измешан и недовољно издиференциран, ретко се може говорити у то време о одређени неким групама. На читавом простору се примећује све више хеленизација материјалне културе, како керамике тако и накита. Грчке односно македонске утицаје и производе шире трговци и занатлије, па и групе имиграната који продиру долинама Вардара и Мораве све више на север. Нова истраживања све више откривају грчку керамику док доминирају македонске форме фибула и наруквица, све чешће од сребра, што индицира, како је речено, експлоатацију домаћих рудника под руководством страних стручњака.

Све то не мора да значи да у некој ближој или даљој будућности нова ископавања неке мање некрополе из IV века или откриће неких непознатих налаза у музејским депоима неће утврдити постојање гласиначке традиције на појединим комадима керамике, накита или оружја. Јер, да су Аутаријати били ту негде у то време, јасно говори Арианов податак да су се они спремали 335. године да нападну Александра који се враћао са Дунава. Та група Аутаријата, део некадашњег великог савеза, сигурно није обитавала гласиначку висораван или околину Прибоја. Они су морали бити знатно источније, највероватније негде у близини Моравске долине.

И поред великог броја аргумента који говоре у прилог идентификацији Аутаријата са гласиначком групом, она ипак остаје само претпоставка, мање или више прихватљива. Идентификације ове врсте су увек несигурне. Ипак, ако се на централном Балкану уопште нека археолошки утврђена група може да идентификује са неким у античким изворима поменутиим племеном, онда су то свакако гласиначка културна група и илирско племе Аутаријати.

Међутим, питање треба посматрати и из другог угла. Наиме, и поред релативно јасно утврђене хронологије гвозденог доба на централном Балкану, са јасно издвојеним етапама развоја и карактеристичним облицима материјала за сваку хронолошку етапу, регионалне групе су још увек слабо уочљиве. Једино се гласиначка група на западу јасно издваја као одређена културна целина у свим својим развојним фаза-



ма, док у осталим деловима и поред бројних налаза сигурно издвајање група, због мало познатих гробних целина, за сада није у потпуности могуће. Због тога се о материјалној култури Трибала, Дарданаца па и Пеонаца, да поменемо само главне етничке групе, не може да говори са сигурношћу, или боље речено у овом тренутку не постоје толико јасно издиференциране групе као што је гласиначка које би се могле идентификовати са овим племенима.<sup>42</sup> Будућа истраживања ће свакако расветлити ове недоумице. Дотле треба бити стрпљив и прихватити оно што је тренутно вероватно, односно гласиначку групу довести у везу са Аутаријатима.

#### БИБЛИОГРАФИЈА

**Benac, A., 1987**

*O etničkim zajednicama starijeg željeznog doba u Jugoslaviji, [y] Praistorija jugoslavenskih zemalja V, Željezno doba, Sarajevo 737–804.*

**Benac, A., Čović, B.,**

1956 *Glasi nac 1, Zemaljski muzej Sarajevo.*

1957 *Glasi nac 2, Zemaljski muzej Sarajevo.*

**Čović, B.,**

1967 *O izvorima za istoriju Autarijata, Godišnjak. Centar za balkanološka ispitivanja 3, Sarajevo, 103–122.*

1967a *Nalazi iz tumula u Gotovuši (Plevlja) – 1906, Članci i građa za kulturnu istoriju Istočne Bosne 7, Tuzla, 35–40.*

1979 *Кнежевски гробови гласиначког подручја, Сахрањивање код Илира, Београд, САНУ, 143–149.*

1987 *Glasi nac 1, [y] Praistorija jugoslavenskih zemalja V, Željezno doba, Sarajevo, 575–643.*

<sup>42</sup> Доста је основана претпоставка да се група Злот-Софрониево у источној Србији и северозападној Бугарској, датована у 7. и 6. век пре н. е., може да повеже са Трибалима, на основу археолошког материјала (вид. Васић 1987, 660–667), али њен даљи континуитет и веза са богатим налазима из околине Враце из 4. века пре н. е. који су сигурно трибалски, није још потпуно утврђена.

**Djuknić, M., Jovanović, B., 1965**

*Illyrian Princely Mounds in Atenica*, Archaeologia Iugoslavica VI, Beograd, 1–25.

**Fiala, F., 1893**

*Die Ergebnisse der Untersuchung prähistorischer Grabhügel auf dem Glasinac im Jahre 1892*, Wissenschaftliche Mitteilungen aus Bosnien und der Hercegowina 1, Wien, 126–168.

**Гарашанин, М., 1949**

*Налаз првог гвозденог доба из Мраморца и проблем Илира у Србији*, Музеји 2, Београд, 126–136.

**Lucentini, N., 1981**

1981 *Sulla cronologia delle necropoli di Glasinac nell' eta del ferro*, Studi di Protoistoria adriatica 1, Quaderni di cultura materiale 2, Roma „L'Erma“ di Bretschneider, 67–165.

**Мано-Зиси, Ђ., Поповић, Лј., 1969**

*Novi Pazar, The Illyrian-Greek Find*, Narodni muzej Beograd.

**Марковић, Ч., 1966**

*Илирска хумка у Готовуши*, Старине Црне Горе III/IV, 215–229.

**Palavestra, A., 2003**

*A composite Amber Jewelry Set from Novi Pazar*, „Amber in Archaeology”, Proceedings of the Fourth International Conference on Amber in Archaeology Talsi 2001, Riga, 213–223.

**Parazoglu, F., 1978**

*The Central Balkan Tribes in the pre-Roman times. Triballi, Autariatae, Dardanians, Scordisci and Moesians*. Amsterdam Adolf M. Hakkert.

**Срејовић, Д., 1981**

*Гвоздено доба*, [у] *Историја Срба I*, Београд, Српска књижевна задруга, 51–70.

**Truhelka, Ć., 1893**

*Poblíže odredjivanje prehistoričkih nahodjaja u Bosni i Hercegovini iz željezno doba*, Glasnik zemaljskog muzeja V, Sarajevo, 111–116.

**Vasić, R.,**

1972 *Notes on the Autariatae and Triballi*, Balcanica III, 119–133

1987 *Moravsko-timočka oblast*, u *Praistorija jugoslavenskih zemalja V, Željezno doba*, Sarajevo, 651–672.

1988 *Ein neuer späthallstattzeitlicher Silbergürtel vom Typ Mramorac*, Archäologisches Korrespondenzblatt 18, 43–46.

1992 *Nekoliko stranica iz istorije Autarijata i Tribala*, Balcanica XXIII, 393–399.

1997 *The Early Iron Age Regional Groups in the Užice area*, Balcanica XXVIII, 45–62.

1999 *Die Fibeln im Zentralbalkan*, PBF XIV, 12, Stuttgart Franz Steiner Verlag.

2002 *Белешке о Гласинцу. Хронолошка и територијална питања*, Balcanica XXXII/XXXIII, 7–36.

**Zotović, M., 1985**

*Arheološki i etnički problemi bronzanog i gvozdеног doba Zapadne Srbije*, („Dissertationes et monographiae“ XXVI), Zavičajni muzej Titovo Užice/Savez arheoloških društava Jugoslavije, Beograd.

NOTES ON GLASINAC – THE AUTARIATAE

Summary

The Greek Geographer Strabo says the Autariatae used to be the largest and the strongest of Illyrian tribes. The historical context in which they are mentioned is dated to the second half of the fourth century BC, but the tribe is described as neither strong nor large. After that date, there is no further record of them. Therefore the inference seems reasonable that their acme should be dated to a period prior to the fourth century BC.

According to archaeologists and modern historians, the Autariatae lived in south-eastern Bosnia, south-western Serbia and northern Montenegro, i.e. in the territory where a powerful Early Iron Age group has been identified and named the Glasinac group after the Glasinac plateau east of Sarajevo. It was at the peak of its power between the mid seventh and mid fifth centuries BC, as dated by settlements and graves as well as a large number of small finds, weapons, pottery, jewellery, imported bronze vessels etc. On the strength of these chronological and chorological parallels, numerous instances of correspondence that cannot be coincidental, the author presumes a possible link between the Glasinac group and the Autariatae.

And yet, despite many arguments for the identification of the Autariatae with the Glasinac group, it remains a hypothesis, more or less plausible. Identifications of the kind are always tentative. But if there is in the central Balkans an archaeologically attested group that may be identified with a tribe referred to in classical sources, then it certainly is the case of the Glasinac culture and the Illyrian tribe of Autariatae.

The issue should be viewed from a different angle too. Namely, despite the relatively clear chronology of the Iron Age in the Balkans, with precisely delineated developmental stages and with classes of material typical of each stage, regional groups are difficult to differentiate. The only one that stands out as a distinctive cultural whole in all of its developmental phases is the Glasinac group in the west, while in other areas the small number of graves still makes reliable identification of groups impossible despite plentiful finds. For that reason one cannot speak with

any certainty about the material culture of the Triballi, the Dardanians or even the Paeonians, to mention but the main ethnic groups. Or, more precisely, at present there are no groups as clearly differentiated as the Glasinac culture that may be identified with those tribes. Further research will undoubtedly clarify these obscurities. Meanwhile, patience is needed and the acceptance of what seems plausible at the moment – a connection between the Glasinac group and the Autariatae.



Иван ЈОРДОВИЋ  
Балконолошки институт САНУ,  
Београд

### ПРАВО ЈАЧЕГ – ДРАМА СИСИФ И КРИТИЈА

*Апстракт:* Као једна изразито деструктивна теорија, учење о праву јачег још у доба свога појављивања у последњим деценијама 5. века пре наше ере изазвало је снажне реакције. У овом раду се разматра питање да ли се у сатирској игри *Сисиф* износи ова теорија, и да ли је Критија заиста био поборник овог учења.

Однос сатире *Сисиф* и Критије према учењу о праву јачег изазива у научним круговима велико интересовање, пошто одговор на ово питање може да послужи као индикатор распрострањености и утицаја ове чувене теорије. Интересовање додатно подстиче околност да није потпуно сигурно да је Критија писац *Сисифа*, пошто се ова сатирска игра приписује и Еурипиду,<sup>1</sup> и што у погледу њиховог односа према теорији о праву јачег постоје бројна опречна мишљења. У науци преовлађује мишљење да је драму *Сисиф* написао Критија (DK 88B 25).<sup>2</sup> И наша пажња биће концентрисана једино на Критију. Разлог за овакав приступ јесте тај што се Еурипид не може довести ни на који начин у везу са моралом господара и теоријом о праву јачег. За разлику од њега Критија је, услед свог кратког али изразито насилног политичког ангажмана, и те како довођен у везу са етиком силе и учењем о праву јачег.<sup>3</sup> У исто време ни за једног другог претечу Млађе тираниде

---

<sup>1</sup> Уп. Dihle A., 1977, 28–42. За детаљнији преглед расправе у науци о томе ко је могући аутор овог дела види Hoffmann F., 1997, 273f.

<sup>2</sup> Уп. Ђурић М. Н., 1988, 332; Wilamowitz-Moellendorff U. v., 1875, 161–172; Diels H. — Kranz W., 1952; Winiarczyk M., 1987, 35–45; Davies M., 1989, 24–28; de Romilly J., 1992, 108; Hoffmann F., 1997, 273f.; Scholten H., 2003, 238–241.

<sup>3</sup> Тако, на пример, Menzel A., 1922, 1–84 мисли да се иза Платоновог Каликла у *Горгији* крије Критија. У вези са овом проблематиком упореди и Dodds, 1959, 12; Apelt O., 1920–1922, 168; Roßner C., 1998, 177f.; Guthrie W. K. C., 1969, 299.

није осведочено тако широко образовање и снажно интересовање за интелектуална кретања, што питање могућег утицаја учења о праву јачег на политичко делање овог чувеног Атињанина чини посебно интересантним. Зато се сама по себи намеће потреба да питање да ли се у *Сисифу* заступа право јачег испитамо у контексту претпоставке да је Критија творац тог дела.

Критија, син Калесхров, рођен је око 460. године пре наше ере и припадао је најстаријој и најугледнијој атинској аристократији. Био у сродничким везама са Платоном и Хармидом (Diog. Laert.; 3.1; Plat. Tim. 20e–21b; Charm. 154b–155a; 157e).<sup>4</sup> Очигледно је да је био у прилици да стекне, за то доба, изванредно образовање. Слушао је најпознатије софисте и једно време припадао Сократовом кругу (Plat. Prot. 316a; Tim. 20 a; Schol. Plat. Tim. 21a; Philostr. ep. 73; soph. 501–503; Xen. mem. 1.2,12–18; 24–26; 29–39; Aischin. 1,37).<sup>5</sup> Дrame, политички, филозофски и културно-историјски списи који му се приписују показују широку сферу интересовања, као и то да није био софиста у ужем смислу речи.<sup>6</sup> За чувеног и утицајног Алкибијада везивало га је дугогодишње пријатељство (DK 88B 4–5).<sup>7</sup> Критија је, међутим, остао највише упамћен по свом учешћу у злогласној владавини Тридесеторице 404/403. године пре наше ере.<sup>8</sup> За време ове колективне тираниде убијено је преко 2500 људи, од чега је око 1500 било атинских грађана (Aischin. 3,235; Aristot. Ath. pol. 35,4; Isokr. or. 7,67; 20,11; Schol. Aischin. 1,39).<sup>9</sup> У току ове релативно кратке страховладе Критија се међу Тридесеторицом нарочито истакао својом бескрупулозношћу, властољубљем и насилношћу (Xen. Hell. 2.3,15–4,1).<sup>10</sup>

<sup>4</sup> Уп. Davies J. K., 1971, 326–328.

<sup>5</sup> Уп. Guthrie W. K. C., 1969, 299–300. Да је Сократово познанство са Критијом један од главних ако не и главни узрок што је чувени филозоф 399. године пре наше ере изведен пред суд види Scholz P., 2000, 159–164.

<sup>6</sup> За литерарну делатност Критије види Ђурић М. Н., 1990, 215–217; Lesky A., 1971, 406–407; Patzer H., 1974, 3–19. За разлику од софиста Критија није подучавао. Његов филолаканизам у директној је супротности са за софисте карактеристичним релативизмом и дистанцом према државним уређењима. Најзад и карактер већине његових дела није уобичајен за једног софисту. Зато је тешко у Критији видети представника софистике; уп. Guthrie W. K. C., 1969, 301; Patzer H., 1974, 3–4; Momigliano A., 1976, 466–467; Kerferd G. B., 1981, 52–53; de Romilly J., 1992, 108f.; 216; Scholten H., 2003, 228.

<sup>7</sup> Уп. Nestle W., 1948, 259–261; Ostwald M., 1986, 403; 428; 464; 543.

<sup>8</sup> Уп. Krentz P., 1982, 45–88; Lehmann G. A., 1972, 201–233.

<sup>9</sup> Уп. Lehmann G. A., 1995, 145; Krentz P., 1982, 78–86.

<sup>10</sup> Уп. Lenschau Th., 1937, 2366–2368.



Пре него што се испита однос сатире *Сисиф* и Критије према учењу о праву јачег, потребно је да се ова теорија у најосновнијим цртама прикаже. Најпре је неопходно истаћи да постоје два учења о праву јачег: једно предсофистичко и друго софистичко. Предсофистичко, тј. традиционално право јачег је неразвијено и не садржи ниједан морални квалитет у виду једне филозофске етике, јер није ни свесно, ни апстрактно, нити теоријски образложено. По њему је право јачег само једна од бројних могућности понашања, која се уз то по правилу негативно оцењује. Пример оваквог права јачег јесу јастреб у Хесиодовим *Пословима и данима*, Ахилов одговор Ликаону у *Илијади* и говор Атињана у Спарти пред почетак Пелопонеског рата код Тукидида (Hes. *erg.* 203–250; Hom. *Il.* 21.106–113; Thuk. 1.73–78). Наведене особине указују на то да се у случају предсофистичког права јачег не може говорити о учењу, тј. теорији у ужем смислу, већ само о једном релативно распрострањеном схватању, које своје порекло у првом реду води од агоналне етике грчке аристократије. Софистичко право јачег полази од потпуно другачијег становишта. По њему, поступање по принципима права јачег није само једино могуће, већ и једино праведно јер кључни елеменат и теоријски фундамент ове теорије чини номос-фисис антитеза,<sup>11</sup> која каже да су људски закони (νόμοι) у супротности са начелима природе (φύσις).<sup>12</sup> Полазећи од ове антитезе, заступници софистичког права јачег тврде да су праведност, самосавлађивање, пожртвованост, разборитост, умереност итд. лажне вредности, које су *слаби*, из сопственог страха и немоћи, измислили како би се заштитили од *јаких*, односно да би их покорили. Сходно томе, постојећи закони представљају противприродне ропске окове, којих се треба ослободити. Због тога, у складу са начелима природе, *јаки* треба да одбаце сва постојећа друштвена ограничења, као и сваки вид самосавлађивања. Пошто би на овај начин раскинули ланце који их везују, *јаки* би коначно били у стању да загосподаре већином и заузму место које им припада.<sup>13</sup> Због ових погледа не изненађује чињеница да

<sup>11</sup> За порекло и особине номос-фисис антитезе види Heinemann F., 1945.

<sup>12</sup> Да је номос-фисис антитеза од есенцијалног значаја за софистичко право јачег види се по томе што би излагања Каликла, Глаукона и атинских посланика на Мелосу, без ове тезе била незамислива. Чак и противник безакоња, тираниде и права јачег, Аноним Ијамблихов користи ову антитезу да би егзистенцију постојећих друштвених одредби образложио њиховом утемељеношћу у самој природи (DK An. Iambl. 6,1–5).

<sup>13</sup> Ђурић М. Н., 1997, 276–279; Ђурић М. Н., 1990, 204–206; Brandt R., 1984, 563–571; Roßner C., 1998, 183–190; Guthrie W. K. C., 1969, 101–106; Hoffmann F., 1997, 110–150.

је идеал овог учења апсолутна власт односно тиранида.<sup>14</sup> Најпознатији поборници оваквог права јачег су Каликле из Ахарне, и атински посланици у Мелијском дијалогу (Plat. Gorg. 482c–484c; 488b–492d; Thuk. 5.84–113).<sup>15</sup> Због наведених карактеристика предсофистичког и софистичког права јачег за ову расправу је од значаја само ово последње.

Од сатирске игре *Сисиф* остао је сачуван једино следећи одломак:

Човеков живот беше некад без реда,  
 к'о живот звери: само сила владаше;  
 нит' беше награда за људе честите  
 нит' казна икаква злочинце стизаше.  
 Тек тада себи поставише законе  
 к'о осветнике, нека Правда царује  
 а осиност нека њојзи робује;  
 за грехе своје свако казном плаћаше.  
 Не беше, дакле, јавних насиља к'о пре  
 јер то је закон забрањив'о људима,  
 ал' беше тајних. Тада, мислим, некаква  
 мудрином обдарена глава увиде  
 да измислити треба страх од богова  
 к'о ужас онима што тајно снују грех  
 ил' делом или речју или мислима.  
 Тај, дакле, овим речима бога уведе:  
 „Постоји биће које живи вечито,  
 и умом чује, посматра и размишља  
 и, осим тога, божанске је природе,  
 те сваку реч чује што људи кажу је  
 и свако људско дело може видети.  
 А неко ако снује зло и у себи,

<sup>14</sup> Да је у последњим деценијама 5. века пре наше ере у Атини и у целом грчком свету било распрострањено упоређивање доминације атинског демоса са тиранидом види: Raaflaub K., 1979, 237–252; Raaflaub K., 1984, 45–86; Barceló P., 1990, 416; 419ff.; Seaford R., 2003, 107–111; Kallet L., 2003, 117–153; Henderson J., 2003, 155–179; Morawetz T., 2000, 49–131.

<sup>15</sup> За Каликла и право јачег види: Ђурић М. Н., 1990, 204–206; Kriegsbaum S., 1913; Dodds E. R., 1959; Guthrie W. K. C., 1969, 101–107; Kerferd G. B., 1974, 48–52; Hoffmann F., 1997, 110–150. За Мелијски дијалог и право јачег види: Macleod C. W., 1974, 385–400; Rengakos A., 1984, 93–102; Pouncey P. R., 1980, 83–104; Crane G., 1998, 237–257.

и за то знаће бог, јер мудрост његова  
 ненадмашна је.“ Такве гласе растури  
 у људе и најслађе створи учење  
 кад велом лажних речи зави истину.  
 А за стан божији оно место одреди  
 што људима беше извор плашње највеће,  
 јер отуд — зна он добро — људе хвата страх,  
 и користи за јадан живот падају:  
 одозго с неба — види — муње севају  
 и разлеже се страшна хука громава;  
 небески чадор осуо се звездама,  
 а саздало га време, мудри неимар.  
 Одавде кружи сјајна лопта сунчева  
 и житка дажда разлива се на земљу.  
 И таквим страхом душу људску окружи,  
 Те њим и лепом речју даде богу стан,  
 Да има дворе који њему пристају.  
 И законима угуши безакоње. —  
 На такав начин, мислим, неки мудрица  
 човёку створи прву веру у бога.

(превео М. Н. Ђурић)

Теза да Критија у овом одломку заступа учења о праву јачег  
 наишла је на доста присталица у науци.<sup>16</sup> Ово становиште је недавно  
 учврстила Н. Scholten. Она је мишљења да се учење о настанку људске  
 културе (Kulturentstehungslehre) у *Сисифу* иронизира и самим тим  
 разоткрива као лажно. Услед тога је, по аутору ове сатире, важеће  
 једино право јачег, које постоји од најдавнијих времена.<sup>17</sup>

Пошто је номос-фисис антитеза централни елемент учења  
 о праву јачег, изненађује да се у самом фрагменту она ни на једном  
 месту експлицитно не спомиње. Строго узевши она се да извести  
 једино из контекста.<sup>18</sup> У погледу схватања функције закона у људској  
 заједници, поред подударности постоје и непремостиве разлике

<sup>16</sup> Уп. Nestle W., 1948, 284f.; 314ff.; Untersteiner M., 1954, 334ff.; Schmid W., 1940, 179ff.; 184f.

<sup>17</sup> Scholten H., 2003, 228–257; 272. Да ово дело није пародија мисли Patzer H., 1974, 16. Мишљење да сачувани фрагмент не репрезентује схватања самог аутора деле Sutton D. F., 1981, 33–38, и Davies M., 1989, 30. Kerferd G. B. — Flashar H., 1998, 83, имају мишљење као и Pöhlmann E., 1984, 7–20, који претпоставља да у сачуваном фрагменту Сисиф не говори оно што заиста мисли, већ да овим говором покушава да превари хор Сатира, како би ови везали Бога смрти (Θάνατος). Scholten H., 2003, 252–253, не дели њихово мишљење.

<sup>18</sup> Уп. Hoffmann, 1997, 275; 287f.

између *Сисифа* са једне стране и гледишта Антифонта из Рамнунта,<sup>19</sup> Каликла и Глаукона из Платонове *Државе* са друге стране.<sup>20</sup> Заједничко им је убеђење да су закони резултат људског конзенсуса. Слажу се и да људске одредбе не могу да спрече тајне преступе, због чега се људи у односу на законе другачије понашају када су сами а другачије када су пред сведоцима. Међутим, док Антифонт и Глаукон кажу да су ове тајне неправде корисне за појединца, оне се у *Сисифу* недвосмислено осуђују (DK. 87 B44 A1–7; Plat. rep. 359b–362c). Штавише у драми је „измишљен“ страх од богова да би се оне спречиле (ст. 5–24).<sup>21</sup> Овим је јасно истакнута конструктивна улога закона за целу заједницу, као и то да људи суштински законе не доводе у питање.<sup>22</sup> То што је, притом, дато једно рационално објашњење за веру у богове и што је она проглашена производом људске инвенције не треба схватити као критику, односно напад на постојеће друштвене конвенције. У супротном, аутор не би „изумитеља вере“ назвао мудром и разумном главом (ст. 12). Да је „изум“ богова, иако је лаж (*ψεудής λόγος*), у овој сатири позитивно оцењен, видљиво је по томе што оно по мишљењу писца представља једну веома корисну лаж која је у служби праведног поретка који добро функционише (ст. 9–25).<sup>23</sup> И разлог због којег је дошло до превазилажења прапочетка, када су владали безакоње и закон јачег, и до стварања првих закона, дијаметрално је супротан оном, који наводе Каликле и Глаукон.<sup>24</sup> Код Каликла и Глаукона *слаби* се удружују зато што сами нису довољно јаки и стварају законе да би се од *јаких* заштитили и њима доминирали (Plat. Gorg. 483b–484c; rep. 358e–359b). Услед тога се по њима намеће закључак да циљ ових закона није правда, већ сигурност и владавина *слабих*, односно лоших. Насупрот томе, у сатиурској игри закони су створени да би заштитили

<sup>19</sup> Антифонт из Рамнунта иначе није присталица права јачег. Он се овде наводи само у вези са номос-фисис антитезом пошто је један од њених најчувенијих присталица.

<sup>20</sup> Платонов брат Глаукон, иако у *Држави* износи учење о праву јачег са свим његовим елементима, није поборник ове теорије (Plat. rep. 358c–362b). Његово излагање има само за циљ да укаже како су софистичке теорије подстакле настанак учења о праву јачег, што је нарочито видљиво у његовом коришћењу номос-фисис антитезе.

<sup>21</sup> Уп. Döring K., 1978, 48; Hoffmann F., 1997, 280.

<sup>22</sup> Уп. Patzer H., 1974, 17; Dihle A., 1977, 38; Döring K., 1978, 44; 48; Roßner C., 1998, 220; 223f.; Dreher M., 1983, 64–66; Hoffmann F., 1997, 274–289; Kerferd G. B. — Flashar H., 1998, 83–84.

<sup>23</sup> Уп. Dreher M., 1981, 65; Hoffmann F., 1997, 281–286; G. B. Kerferd – H. Flashar, 1998, 83–84.

<sup>24</sup> Уп. Hoffmann F., 1997, 278f.

честите и да би једна људска заједница уопште постала могућа (ст. 1–8). Они који доносе законе означени су само као ἄνθρωποι (људи) а не као *слаби*, лоши или гомила (ст. 5). Чињеница да је δίκη (правда) названа тиранином, чији је роб ὄβρις (осионост, охолост, обест), није доказ за угњетавање *јаких* од стране закона (ст. 6–7).<sup>25</sup> Овако означена δίκη само је одраз наде да ће људи успети да обуздају осионост *јаких* и лоших. На то указује и да се ὄβρις, о којој је у тим стиховима реч, не односи на правду већ на њих. Поред тога, важно је истаћи да ни у једном тренутку није наговештено да су генерално угњетавани друштвеним конвенцијама или да се људске одредбе налазе у непомирљивом сукобу са неизбежним законитостима природе.<sup>26</sup> Једина сврха закона је да спрече *јак*е да почине даље неправде.

Поред наведених аргумената постоје и други, који у науци до сада нису узети у обзир, а који показују да у *Сисифу* није изнето учење о праву јачег без обзира ко је његов аутор и са којим циљем је овај одломак написан. Најпре, ту је начин на који су приказани *јаки*. У овом погледу творац дела у потпуности одступа од учења о праву јачег. Каликле изједначаје *јак*е са бољим и разумнијим личностима.<sup>27</sup> Сходно томе су ови појединци супериорни, у односу на *слабе*, како у физичком тако и духовном погледу. У сатирској игри, међутим, под *јаким* подразумевају се једино телесно јаки. То јасно произлази из описа доба које претходи доношењу првих закона и инвенције богова.<sup>28</sup> *Јаки*, наиме, нису прозрели „превару“ о свезнајућим божанствима и страх од богова спречава их не само да у тајности почине неправде, већ и да снују какво зло (ст. 9–26). Интелектуално супериоран у овој драми је присталица закона, тј. изумитељ свезнајућих богова, који је противник *јаких* односно лоших и који је описан као мудар и паметан. Ово говори у прилог томе, да *јаки* из *Сисифа* немају ништа заједничко са надмоћним природама Каликла.

<sup>25</sup> Тако Scholten H., 2003, 242ff.

<sup>26</sup> Уп. Roßner C., 1998, 218; другачије Nestle W., 1956, 87.

<sup>27</sup> Plat. Gorg. 489c: „Мислиш, ли можда, да ја правим разлику између *јаких* и *бољих*? Зар ти нисам већ хиљаду пута поновио да је за мене боље исто што и снажније? Или можда верујеш да ја мислим, кад се скупи гомила робова и свакојаких људи који немају ништа осим телесне снаге, и кад ови нешто кажу, да ће њихове речи бити закон?“; Plat. Gorg. 490a: „То је управо оно што тврдим! Ја мислим да је то природно право — наиме, да бољи и разумнији влада и да има више од мање вредних.“ (превели М. Драшковић и А. Вилхар); види и Plat. Gorg. 489e; 491b–d. У том погледу су значајни и термини које Каликле за користи описивање *јаких* природа (Plat. Gorg. 483d–e; 484c; 488b–d; 489c–490a; 491a–b); уп. Hoffmann, 1997, 128f.

<sup>28</sup> Уп. Scholten H., 2003, 242.

Заслужује да буде ближе испитана и чињеница да аутор ове сатире на два места *јакe* назива какоі (лоши, рђави, злочинци, неплеменити) (ст. 4; 14). Ово такође представља суштинско одступање од схватања Каликла, који за појединце који не поштују и дижу се против закона користи без изузетка позитивне термине (Plat. Gorg. 483d–e; 484c; 488b–d; 489c–490a; 491a–b). Ово одступање указује на то да се коришћење речи какоі не може објаснити једноставно тиме да лоши чине преступе који се у овом одломку осуђују (ст. 1–15; 23). Тим пре што се у истим стиховима, у којима се описује предцивилизацијско доба и доминација *јаких*, користи и антоним појма какоі, термин, ἕσθλοί (одлични, честити, племенити) (ст. 3).<sup>29</sup> Ови појмови имају изразито друштвену, моралну и интелектуалну конотацију. Тако је термин ἕσθλοί један од најраспрострањенијих синонима за аристократију.<sup>30</sup> У најранијим временима се уз овај појам асоцирају особине као што су: богатство, добро порекло, лични успех, углед, утицај итд. У току 6. века пре наше ере у Грчкој долази до промена у аристократском вредносном систему и статусној симболици.<sup>31</sup> Услед економских промена богатство је и даље било високо цењено, али не фигурира више само по себи као обележје припадности ἕσθλοί. Аристократе се сада дефинишу кроз интелектуалне, моралне и етичке критерије. Сада се уз термин ἕσθλοί везују особине као што су разборитост, умереност, самосавлађивање, мудрост, праведност итд.<sup>32</sup> У исто време се појединци, који су успели да се попну на друштвеној лествици и који елити припадају само на основу материјалних ресурса, означавају као какоі.<sup>33</sup> Ове какоі карактерише по схватању представника традиционалне елите, грамзивост, лакомост, неправедност, бестидност, разузданост, себичност, незахвалност, нелојалност итд. Пребацује им се и да својим деструктивним понашањем угрожавају стабилност и добробит полиса.<sup>34</sup> Између овог описа какоі

<sup>29</sup> Уп. Hoffmann F., 1997, 287. Да су ἀγαθοί и ἕσθλοί антоними појмова δελοί види Stein-Hölkeskamp E., 1989, 91–92.

<sup>30</sup> Уп. Stein-Hölkeskamp E., 1987, 8–9; 54–55; 90; 92; 110; 129; 132; 187; Donlan W., 1980, 77–113; v. der Lahr St., 1992, 19–22.

<sup>31</sup> До оваквог развоја долази услед тога што субројне „старе“ аристократе, услед економских промена, изгубиле своје богатство и дотадашњи друштвени статус док је многим „новобогаташима“, који дотада нису припадали елити, пошло за руком да постану њен део. Још један разлог је тај што је у то доба аристократски вредносни систем и стил живота био изложен оштрој критици. Уп. Donlan W., 1980, 35–111; Stein-Hölkeskamp E., 1987, 57–93; 123–133.

<sup>32</sup> Уп. Stein-Hölkeskamp E., 1987, 135–138.

<sup>33</sup> Уп. Stein-Hölkeskamp E., 1987, 84; 87–93; 116; 135–138.

<sup>34</sup> Уп. Stein-Hölkeskamp E., 1987, 135–138; v. der Lahr St., 1992, 20–22; Donlan W., 1980, 93.

и ἔσθλοί и оног у *Сисифу* постоје упадљиве паралеле. И у драми какои су противници једног добро уређеног друштва, који злоупотребљавају непостојање закона а касније њихове слабости. Закони су створени и богови измишљени управо да би се њихова разузданост, осиноност и насилност обуздала (ст. 1–15). Насупрот њима, ἔσθλοί су приказани као присталице закона и реда (ст. 1–4). Њима, за разлику од лоших, у сатирској игри и од Каликлових бољих и разумнијих личности, доба безакоња не доноси никакву корист, због чега је погрешно у њима видети „господарски сој“ (Herrenmenschen) права јачег.

Поред поделе на какои и ἔσθλοί и релативно песимистичка слика људског рода указује на утицај аристократских схватања.<sup>35</sup> У сатирској игри људска природа је приказана као амбивалентна. Са једне стране су људи творци закона, док са друге стране исти ти људи морају бити, путем казни и награда, мотивисани ка моралном понашању, што одражава њихову нагонску и несавршену природу. Из описа прапочетка произлази да свима, осим ἔσθλοί, недостаје самоконтрола, умереност и чврст вредносни систем. Поврх тога потребан је и разуман и мудар појединац, како би се коначно превазишло доба безакоња. Ова слика људског рода јасно указује на елитистичко размишљање. У овом погледу између *Сисифа* и других дела, за које је загарантовано Критијино ауторство, постоји подударност. И у овим делима самосавлађивање, разборитост, умереност чине централне идеале.<sup>36</sup> У њима се, такође, заступа и мишљење да гомили недостаје развијени морални поглед на свет.<sup>37</sup> Утицај аристократских вредности, поред тога што указује на могуће Критијино ауторство индицира и могући узрок за становиште да је овај Атињанин заступао право јачег и да се ово учење у пропагира *Сисифу*. Изгледа да су поједини научници погрешно протумачили

<sup>35</sup> Уп. Hoffmann F., 1997, 286–287; Patzer H., 1974, 18; Döring K., 1978, 48–49; Scholten H., 2003, 254.

<sup>36</sup> Уп. Momigliano A., 1976, 475–476; Patzer H., 1974, 3–19; Roßner C., 1998, 225–227.

<sup>37</sup> Уп. Patzer H., 1974, 3–19; није искључено да је ово елитистичко размишљање било разлог за „пуритански“ карактер, тј. за радикалност владавине Тридесеторице; Уп. Lehmann G. A., 1987, 37; Scholz P., 1998, 77; Ostwald M., 1986, 465. Тако су по Лисији нови властодршци пропагирани да ће Атину ослободити од неправедних људи и да ће остале грађане подстаћи на један моралнији и праведнији живот (Lys. 12,5). Платон каже како је веровао да ће долазак Тридесеторице на власт означити крај неправде и да ће полис учинити праведнијим (Plat. Ep. 7,324d); уп. Scholz P., 1998, 77. Утицај елитистичког размишљања на Критијино делање 404/403. године пре наше ере ипак се због стања извора не да доказати, због чега то мора остати само претпоставка.



њихов елитизам, као израз права јачег, превидевши при том етичку страну тог елитизма који је најизраженији у виду супериорне моралне индивидуе која влада собом, што је у очитој контрадикцији са Каликловим моћним али себичним, необузданим и разузданим појединцем.<sup>38</sup>

Постоји низ других индиција које указују на то да се, без обзира на драму *Сисиф*, Критија не може убројати међу протагонисте учења о праву јачег. Најпре треба имати у виду да је Критија тек у модерно доба доведен у везу са учењем о праву јачег. У самој антици није ни покушано да се његова немилосрдна политика објасни утицајем учења о праву јачег, штавише није ни наговештено да је присталица ове теорије.<sup>39</sup> Ово је посебно индикативно када се има у виду да су његова дела у антици била у целости сачувана и да је античка перцепција Критије била неповратно искривљена „славом“ вође једног од најозлоглашенијих режима.

Сам Платон даје један релативно благ суд о Критији. У својим дијалозима он приказује Критију као образованог и даровитог аристократу, али истовремено наговештава и његово прекомерно честољубље.<sup>40</sup> Иако Платон у *Седмом писму* не крије своју разочараност тиранским режимом из 404/403. године пре наше ере, он не спомиње Критију поименично, већ каже једино да је са неким од властодржаца у рођачким везама (Plat. ep. 7,324b–325a).<sup>41</sup> Аристотел у свом опису кржаве владавине Тридесеторице не спомиње Критију ни једном речју.<sup>42</sup> За најмоћнијег члана овог гремијума он једино каже да ако би неко желео похвалити Критију, онда би требао помињати његова дела, која су, међутим, позната само малом броју људи (Aristot. Rhet. 1416b 28). Платонов став се највероватније да објаснити рођачким везама, као и Сократовим познанством са Критијом. Могуће је да су ови фактори утицали и на Аристотелов суд. Па ипак, како је један од главних узрока за Сократову осуду било његово познанство са Критијом,<sup>43</sup> не би изненадило да је Платон указао на негативан утицај

<sup>38</sup> Уп. Patzer H., 1974, 3–19.

<sup>39</sup> Уп. Patzer H., 1974,3.

<sup>40</sup> Уп. Scholz P., 1998, 77–78; Scholten H., 2003, 236–237.

<sup>41</sup> Уп. Scholz P., 1998, 77–78.

<sup>42</sup> Уп. Rhodes P. J., 1981, 420–421; 429–430; Wolpert A., 2002, 19; Guthrie W. K. S., 1969, 299–300.

<sup>43</sup> Види Dihle A., 1977, 31–32; Baumann R. A., 1990, 114–115; Welwei K.–W., 1999, 256–257; Scholz P., 2000, 157–173; уп. и Vlastos G., 1996, 25–44. Rubel A., 2000, 345–363, мисли да је Сократово непоштовање религиозних традиција стварно главни мотив за подизање оптужбе против њега.

софистичких учења на вођу Тридесеторице да би тако поткрепио одбрану свога учитеља. Он иначе у својим дијалозима износи бројне и тешке оптужбе на рачун софиста,<sup>44</sup> а двојицу угледних представника софистике, Горгију и Трасимаха, доводи индиректно у везу са учењем о праву јачег.<sup>45</sup>

Ако су Платон и Аристотел према Критији благи из личних разлога, онда се овај мотив да искључити за Ксенофонта. Као што је V. J. Gray у својој студији закључила, Ксенофонт у својим *Успоменама о Сократу* брани чувеног филозофа од оптужбе да је одговоран за политичка злодела Критије и Алкибијада тако што истиче њихову моралну исквареност, уместо да покушава да је умањи или прикрије.<sup>46</sup> Ксенофонт истовремено наглашава да је Сократ код Критије и Алкибијада подстицао разборитост и самоконтролу и да је славном филозофу пошло за руком да код њих потисне појуду и осиноност док су са њим саобраћали (Хеп. мет. 1.2,17–18; 24–25). Изразито негативан опис Критије у *Успоменама о Сократу* и *Хеленској историји* не остављају ни трачак сумње да би Ксенофонт оклевао да тврди како је Критија био следбеник учења о праву јачег.<sup>47</sup> Такво објашњење узрока

<sup>44</sup> Уп. Woodruff P., 2001, 264–284.

<sup>45</sup> Наиме, Платон у *Горгији* и *Држави* користи излагања Каликла и Глаукона како би показао да су Горгијине и Трасимахове тезе посредно подстакле настанак учења о праву јачег. Међутим, то не значи да су ови утицајни софисти заиста биле присталице ове теорије. Што се тиче Горгије он се, у разговору са Сократом, на време повлачи признајући да се беседништво мора заснивати само на правом познавању ствари и да се беседник не сме служити својом вештином на штету полиса и да би другима нанео зло (Plat. Gorg. 452d–e; 456a–457c; 460a). Уп. Ђурић М. Н., 1997, 274. У погледу Трасимаха, три аспекта његовог излагања говоре против тезе да је поборник права јачег. Прво, он одбацује правду управо зато што од ње само *јаки* имају корист. Друго, он свој став износи само у дескриптивном смислу, а не као Каликле и у нормативном. Треће што пада у очи је да се ни на једном месту не позива на номос–фисис антитезу. Уп. Leppin H., 1999, 142; Raaflaub K., 1992, 45; Brandt H., 1984, 563–565 de Romilly J., 1992, 120; 158–159; Kriegsbaum S., 1913, 19–24.

<sup>46</sup> Уп. Gray V. J., 1998, 41–59.

<sup>47</sup> Тако Ксенофонт, нпр., каже да је Критија био најпохлепнији, најнасилнији и најкрвожеднији од свих олигарха (Хеп. мет. 1.2,12). Он је, по Ксенофонтовом мишљењу, исказивао велики понос због свог порекла, као и претерано честољубље (Хеп. мет. 1.2,14). Ксенофонт тврди и да је глава Тридесеторице дошао до Сократа само да би од њега научио методу вођења дијалога, јер је већ тада имао намеру да влада државом (Хеп. мет. 1.2,14–16; 39). Причу о Критијиној заљубљености у Еутидема користи Ксенофонт да би приказао његов мањак самослађивања и интерес само са физички аспект (Хеп. мет. 1.2,29–30). Да је Критија у Тесалији саобраћао са индивидуама које су незаконе више неговали него праведност за Ксенофонта је још један

Критијине политике 404/3. године пре наше ере ослободило би Сократа сваке одговорности за дела које је његов „ученик“ починио. Додуше Сократ је 399. године пре наше ере био оптужен за асебију и вероватно је немали број његових суграђана веровао да је он заиста атеиста или да његове религиозни ставови одступају од традиције. Упркос томе, Сократов живот и учење јасно демонстрирају да није био присталица права јачег.<sup>48</sup> С тога је, упркос свему, мало вероватно да су га његови суграђани доживљавали као представника овог учења. Најзад, треба узети и у обзир да Ксенофонт није презао од тога да претерује у својој критици Критије.<sup>49</sup>

Један коментар познохеленистичког аутора Филострата исто тако указује на то да у Критијиним списима није заступана етика силе и морал господара. Он, наиме, констатује да Хелени нису узимали за озбиљно Критијине мисли и мудрост пошто су им били неспојиви са његовим злочинима (Philostr. soph. 1,502).<sup>50</sup> Филострат се несумњиво не би усудио да изнесе овакву тврдњу да је Критија, у неком свом делу, пропагирао право јачег или да је неко у антици тврдио да је то случај. Сем тога, Филострат не развија даље свој коментар да Критијини злочини нису последица недостатка доброг образовања већ тврди да је управо његова интелектуална поткованост била узрочник његових злодела (Philostr. soph. 1,501). Из наведеног се са великом сигурношћу да закључити да и Филострат није видео везу између Критијиних политичких активности и софистике односно учења о праву јачег.

---

доказ његове искварености (Хеп. мет. 1.2,24). Критијину бескрупулозност и злочиначки карактер Ксенофонт и у *Хеленској историји* тематизује и истиче (Хеп. Hell. 2.3,13–18; 21–24; 32; 38–43; 47–55; 4,1; 8–10; 20–22).

<sup>48</sup> Ово је у Платоновом дијалогу *Горгија* јасно видљиво. Управо злогласни Каликле пребацује Сократу да води живот недостојан правог човека (Plat. Gorg. 484c–485d). Сократ са друге стране одговара да је Каликле његова потпуна супротност и да самим тим представља идеално искушење за његова схватања (Plat. Gorg. 486d–488b; 500c). Чињеница да управо Сократ критикује принцип талиона показује колико је његово учење далеко од Каликлових погледа. За Сократово одбијање принципа одмазде, који чини интегрални део грчких моралних схватања, види Vlastos G., 1991, 179–199; уп. и Ober J., 1998, 165–189.

<sup>49</sup> Мишљење да је Критија био политички активан пре прогонства нема упориште. Сходно томе неистинита је тврдња Ксенофонта да је Критија тежио политичкој каријери још пре него што је слушао Сократа. Исто важи за изјаву да Критија није био заинтересован за етичку страну Сократовог учења. Ово оповргавају како Платонов дијалози тако и фрагменти који се наводе под Критијиним именом; уп. Patzer H., 1974, 6–12.

<sup>50</sup> Уп. Guthrie W. K. C., 1969, 300; Patzer H., 1974, 12.

Драма *Сисиф* и Критија, свако на свој начин, дошли су несумњиво у сукоб са доминантним схватањима своје епохе.<sup>51</sup> Упркос томе било би погрешно ово тумачити као доказ да су заступали учење о праву јачег. Анализа сачуваног одломка *Сисифа* показала је, наиме, да без обзира на то ко је и са каквом намером написао овај фрагмент, он у потпуности одступа од учења о праву јачег. Слика Критије у античким изворима (Платон, Аристотел, Ксенофонт и Филострат) и схватања које он у својим делима износи противе се исто тако становишту да је био присталица ове чувене теорије.

## ЛИТЕРАТУРА

### Apelt O., 1920–1922

O. Apelt, *Platons Dialog Gorgias*, у: O. Apelt (ур.), Platon, Sämtliche Werke, Bd. 1, Herausgegeben und mit Einleitungen, Literaturübersichten, Anmerkungen und Registern versehen von O. Apelt, Hamburg 1920–1922.

### Barceló P., 1990

P. Barceló, *Thukydidés und die Tyrannis*, Historia 39 (1990), 401–425.

### Brandt R., 1984

R. Brandt, *Naturrecht (Antike)*, HWPPh VI, 1984, 563–571.

### Baumann R. A., 1990

R. A. Baumann, *Political Trials in Ancient Greece*, London/New York 1990.

### Crane G., 1998

G. Crane, *Thucydides and the Ancient Simplicity: The Limits of Political Realism*, Berkeley/Los Angeles 1998.

### Davies J. K., 1971

J. K. Davies, *Athenian Propertied Families 600–300 B.C.*, Oxford 1971.

### Davies M., 1989

M. Davies, *Sisyphus and the Invention of Religion* („Critias’ TrGF 1 (43) F 19 = B 25 DK), BICS 36 (1989), 16–32.

---

<sup>51</sup> Сатирска игра на пример људску природу приказује амбивалетном и проглашава постојање богова производом људске инвенције. Критија је био вођа најбруталнијег режима у атинској историји и дух његових дела у очитом је сукобу са доминантним демократским схватањима у његовом родном граду.

**Dihle A., 1977**

A. Dihle, *Das Satyrspiel "Sisyphos"*, Hermes 105 (1977), 28–42.

**Dodds E. R., 1959**

E. R. Dodds, *Plato, Gorgias, a Revised Text with Introduction and Commentary*, Oxford 1959.

**Donlan W., 1980**

W. Donlan, *The Aristocratic Ideal in Ancient Greece. Attitudes of Superiority from Homer to the End of the Fifth Century B.C.*, Lawrence (Kansas) 1980.

**Döring K., 1978**

K. Döring, *Antike Theorien über die staatspolitische Notwendigkeit der Götterfurcht*, A&A 24 (1978), 43–56.

**Драшковић М. — Вилхар А., 1968**

Драшковић М. — Вилхар А., [превод] *Протагора. Горгија*, Београд 1968.

**Dreher M., 1983**

M. Dreher, *Die Sophistik und die Polisentwicklung. Die sophistischen Staatstheorien des fünften Jahrhunderts v. Chr. und ihr Bezug auf Entstehung und Wesen des griechischen, vorrangig athenischen Staates*, Frankfurt a. M. 1983.

**Ђурић М. Н., 1988**

М. Н. Ђурић, *Историја хеленске књижевности*, Београд, 1988<sup>5</sup>.

**Ђурић М. Н., 1990**

М. Н. Ђурић, *Историја хеленске етике*, Београд, 1990<sup>2</sup>.

**Ђурић М. Н., 1997**

М. Н. Ђурић, *Филозофски списи*, Београд, 1997.

**Gray V. J., 1998**

V. J. Gray, *The Framing of Socrates: The Literary Interpretation of Xenophon's Memorabilia*, Stuttgart 1998.

**Guthrie W. K. C., 1969**

W. K. C. Guthrie, *A History of Greek Philosophy*, Vol. III, Cambridge 1969.

**Heinimann F., 1945**

F. Heinimann, *Nomos und Physis. Herkunft und Bedeutung einer Antithese im griechischen Denken des 5. Jahrhunderts*, Basel 1945.

**Henderson J., 2003**

J. Henderson, *Demos, Demagogue, Tyrant in Attic Old Comedy*, у: К. А. Morgan (ур.), *Popular Tyranny: Sovereignty and Its Discontents in Ancient Greece*, Austin (Texas) 2003, 155–179.

**Hoffmann F., 1997**

F. Hoffmann, *Das Recht im Denken der Sophistik*, Stuttgart/Leipzig 1997.

**Kallet L., 2003**

L. Kallet, *Dēmos Tyrannos: Wealth, Power, and Economic Patronage*, у: K. A. Morgan (yp.), *Popular Tyranny: Sovereignty and Its Discontents in Ancient Greece*, Austin (Texas) 2003, 117–154.

**Kerferd G. B., 1974**

G. B. Kerferd, *Plato's treatment of Callicles in the Gorgias*, *Proceedings of the Cambridge Philological Society* 200 (1974), 48–52.

**Kerferd G. B., 1981**

G. B. Kerferd, *The Sophistic Movement*, Cambridge 1981.

**Kerferd G. B. – Flashar H., 1998**

G. B. Kerferd – H. Flashar, *Die Sophistik*, in: H. Flashar (yp.), *Philosophie der Antike*, Bd. 2/1, Basel 1998, 1–138.

**Krentz P., 1982**

P. Krentz, *The Thirty at Athens*, Ithaca/London 1982.

**Kriegsbaum S., 1913**

S. Kriegsbaum, *Der Ursprung der von Kallikles in Platons Gorgias vertretenen Anschauungen*, Padeborn 1913.

**der Lahr St. v., 1992**

St. v. der Lahr, *Dichter und Tyrannen im archaischen Griechenland. Das Corpus Theognideum als zeitgenössische Quelle politischer Wertvorstellungen archaisch-griechischer Aristokraten*, München 1992.

**Lehmann G. A., 1972**

G. A. Lehmann, *Die revolutionäre Machtergreifung der „Dreißig“ und die staatliche Teilung Attikas (404–401/0 v. Chr.)*, у: R. Stiel – G. A. Lehmann (yp.), *Antike und Universalgeschichte. Festschrift Hans Erich Stier zum 70. Geburtstag*, Münster 1972, 201–233.

**Lehmann G. A., 1987**

G. A. Lehmann, *Überlegungen zur Krise der attischen Demokratie im Peloponnesischen Krieg: Vom Ostrakismos des Hyperbolos zum Thargelion 411 v. Chr.*, *ZPE* 69 (1987), 33–73.

**Lehmann G. A., 1995**

G. A. Lehmann, *Überlegungen zu den oligarchischen Machtergreifungen im Athen des 4. Jahrhunderts v. Chr.*, у: W. Eder (yp.), *Die athenische Demokratie im 4. Jahrhundert v. Chr. Vollendung oder Verfall einer Verfassungsform?*, Stuttgart 1995, 139–149.

**Lenschau Th., 1937**

Th. Lenschau, Οἱ τριάκοντα, PE 6A, 2, 1937, 2355–2377.

**Leppin H., 1999**

H. Leppin, *Thukydides und die Verfassung der Polis. Ein Beitrag zur politischen Ideengeschichte des 5. Jahrhunderts v. Chr.*, Berlin 1999.

**Lesky A., 1971**

A. Lesky, *Geschichte der griechischen Literatur*, Bern/München 1971<sup>3</sup>.

**Macleod C. W., 1974**

C. W. Macleod, *Form and Meaning in the Melian Dialogue*, *Historia* 23 (1974), 385–400.

**Menzel A., 1922**

A. Menzel, *Kallikles. Eine Studie zur Geschichte der Lehre vom Recht des Stärkeren*, *Zeitschrift für öffentliches Recht* 3 (1922), 1–84.

**Momigliano A., 1976**

A. Momigliano, *Lebensideale in der Sophistik: Hippias und Kritias*, y: C. J. Classen (yp.), *Sophistik*, Darmstadt 1976, 465–477.

**Morawetz T., 2000**

T. Morawetz, *Der Demos als Tyrann und Banause. Aspekte antidemokratischer Polemik im Athen des 5. und 4. Jahrhunderts v. Chr.*, Frankfurt a. M. u. a. 2000.

**Nestle W., 1956**

W. Nestle, *Die Vorsokratiker, Deutsch in Auswahl mit Einleitungen von W. Nestle*, Düsseldorf 1956.

**Nestle W., 1948**

W. Nestle, *Kritias. Eine Studie*, y: W. Nestle (yp.), *Griechische Studien. Untersuchungen zur Religion, Dichtung und Philosophie der Griechen*, Stuttgart 1948, 253–320.

**Ober J., 1998**

J. Ober, *Political Dissent in Democratic Athens. Intellectual Critics of Popular Rule*, Princeton 1998.

**Ostwald M., 1986**

M. Ostwald, *From Popular Sovereignty to the Sovereignty of Law. Law, Society, and Politics in Fifth-Century Athens*, Berkeley/Los Angeles/London 1986.

**Patzer H., 1974**

H. Patzer, *Der Tyrann Kritias und die Sophistik*, y: K. Döring – W. Kullmann (yp.), *Studia Platonica. Festschrift für Hermann Gundert zu seinem 65. Geburtstag*, Amsterdam 1974, 3–19.



**Pöhlmann E., 1984**

E. Pöhlmann, *Sisyphos oder der Tod in den Fesseln*, у: P. Neukam (yp.), Tradition und Rezeption, Klassische Sprachen und Literaturen, Bd. 18, München 1984, 7–20.

**Pouncey P. R., 1980**

P. R. Pouncey, *The Necessities of War. A Study of Thucydides Pessimism*, New York 1980.

**Raaflaub K., 1979**

K. Raaflaub, *Polis Tyrannos. Zur Entstehung einer politischen Metapher*, у: G. Bowersock – W. Burckert – M. C. J. Putnam (yp.), Arktouros, Hellenic Studies Presented to Bernard M. W. Knox on the Occasion of His 65<sup>th</sup> Birthday, Berlin/New York 1979, 237–252.

**Raaflaub K., 1984**

K. Raaflaub, *Athens >Ideologie der Macht< und die Freiheit des Tyrannen*, у: J. M. Balcer – H.-J. Gehrke – K. Raaflaub – W. Schuller (yp.), Studien zum attischen Seebund, Konstanz 1984, 45–86.

**Raaflaub K., 1992**

K. Raaflaub, *Politisches Denken und Krise der Polis. Athen im Verfassungskonflikt des späten 5. Jahrhunderts*, HZ 255 (1992), 1–60.

**Rengakos A., 1984**

A. Rengakos, *Form und Wandel des Machtdenkens der Athener bei Thukydides*, Stuttgart 1984.

**Rhodes P. J., 1981**

P. J. Rhodes, *A Commentary on the Aristotelian Athenaion Politeia*, Oxford 1981.

**de Romilly J., 1992**

J. de Romilly, *The Great Sophists in Periclean Athens*, Oxford 1992.

**Roßner C., 1998**

C. Roßner, *Recht und Moral bei den griechischen Sophisten*, München 1998.

**Rubel A., 2000**

A. Rubel, *Stadt in Angst. Religion und Politik in Athen während des Peloponnesischen Krieges*, Darmstadt 2000.

**Schmid W., 1940**

W. Schmid, *Geschichte der griechischen Literatur*, Bd. I. 3, München 1940.

**Scholten H., 2003**

H. Scholten, *Die Sophistik. Eine Bedrohung für die Religion und Politik der Polis?*, Berlin 2003.

**Scholz P., 1998**

P. Scholz, *Der Philosoph und die Politik. Die Ausbildung der philosophischen Lebensform und die Entwicklung des Verhältnisses von Philosophie und Politik im 4. und 3. Jahrhundert v. Chr.*, Stuttgart 1998.

**Scholz P., 2000**

P. Scholz, *Der Prozeß gegen Sokrates. Ein >Sündenfall< der athenischen Demokratie?*, y: L. Burckhardt – J. v. Ungern-Sternberg (yp.), Große Prozesse im antiken Athen, München 2000, 157–173.

**Seaford R., 2003**

R. Seaford, *Tragic Tyranny*, y: K. A. Morgan (yp.), *Popular Tyranny: Sovereignty and Its Discontents in Ancient Greece*, Austin (Texas), 2003, 95–115.

**Stein-Hölkeskamp E., 1989**

E. Stein-Hölkeskamp, *Adelskultur und Polisgesellschaft. Studien zum griechischen Adel in archaischer und klassischer Zeit*, Stuttgart 1989.

**Sutton D. F., 1981**

D. F. Sutton, *Critias and the Atheism*, CQ n. s. 31 (1981), 33–38.

**Untersteiner M., 1954**

M. Untersteiner, *The Sophists*, Oxford 1954.

**Vlastos G., 1991**

G. Vlastos, *Socrates: Ironist and Moral Philosopher*, Cambridge 1991.

**Vlastos G., 1996**

G. Vlastos, *The Historical Socrates and Athenian Democracy*, y: W. Prior (yp.), *Socrates, Critical Assessments Vol. II: Issues Arising from the Trial of Socrates*, London/New York 1996, 25–44.

**Welwei K.-W., 1999**

K.-W. Welwei, *Das klassische Athen. Demokratie und Machtpolitik im 5. und 4. Jahrhundert*, Darmstadt 1999.

**Wilamowitz-Moellendorff U. v., 1875,**

U. v. Wilamowitz-Moellendorff, *Analecta Euripidea*, Berlin 1875, 161–172.

**Winiarczyk M., 1987**

M. Winiarczyk, *Nochmals das Satyrspiel „Sisyphos“*, WS 100 (1987), 35–45.

**Wolpert A., 2002**

A. Wolpert, *Remembering Defeat. Civil War and Civic Memory in Ancient Athens*, Baltimore 2002.

**Woodruff P., 2001**

P. Woodruff, *Rhetorik und Relativismus: Protagoras und Gorgias*, у: A. A. Long (уп.), *Handbuch frühe griechische Philosophie. Von Thales bis zu den Sophisten*, Stuttgart 2001, 264–284.

## СПИСАК СКРАЋЕНИЦА

Имена античких аутора и наслови њихова дела, у скраћеном облику, у овом чланку цитирају се по DNP (H. Cancik – H. Schneider (уп.), *Der Neue Pauly. Enzyklopädie der Antike*, Bd. I, Stuttgart/Weimar 1996, XXXIX–XLVII).

A&A	Antike und Abendland
BICS	Bulletin of the Institute of Classical Studies of the University of London
CQ	Classical Quarterly
DK.	H. Diels – W. Kranz, <i>Die Fragmente der Vorsokratiker</i> , Bd. 2, Berlin 1952 <sup>6</sup> (spätere Nachdrucke)
HZ	Historische Zeitschrift
HWPph	Historische Wörterbuch der Philosophie
RE	Pauly's Real-Encyclopädie der classischen Altertums-wissenschaft
WS	Wiener Studien

THE RIGHT OF THE STRONGER, THE PLAY *SISYPHUS* AND CRITIAS

## S u m m a r y

The focus of this study is the standpoint of the play *Sisyphus* and Critias, the leader of the Thirty towards the right of the stronger. This is a question of constant interest in scientific circles, since its answer can serve as the indicator of the influence this famous theory has had. This interest has been encouraged by the fact that Critias' autorship of the play is questionable.

However, the question of the author is not of primary importance for this article, because there are some arguments, among some well known ones, which were not considered and which show that in this satire, regardless of the author and the purpose of this fragment, the right of the stronger is actually non-existent. The first argument to support this theory is that *nomos-physis* antithesis is nowhere

explicitly mentioned although it is the crucial element of the right of the stronger. In addition there is no claim in the play that the exploitation of the strong by the weak or by law accrued. The second argument is that despite the incapability of laws to prevent the secret injustice, they and their importance for the human society are depicted in a positive light. It should also be noted that, unlike Callicles and Glaucon, laws are created to stop the bad and not the good. The third argument is that the invention of religion is accepted as a positive achievement, which finally enables the overcoming of primeval times and lawlessness. The reflection of this argument is a positive characterisation of the individual who invented the fear of gods. The fourth argument, which has not been taken into consideration so far is the way the supporters and opponents of lawlessness are described and marked as *κακοί* and *ἔσθλοί*. In the satire only physically strong are considered as strong, as opposed to Callicles, where they are also spiritually superior. Intellectually superior in *Sisyphus* is the inventor of the fear of gods who is also in favor of law and order. The fact that the strong are described as *κακοί* while the supporter of law are recognized as *ἔσθλοί* is also of great importance. In other words, this division reflects strong influence of aristocratic set of values by which the *ἔσθλοί* are in every way superior to the *κακοί*.

Some other indications show that Critias cannot be listed as a advocate of the right of the stronger regardless of our previous conclusion about the play. We need to bear in mind the fact that Critias has only recently been linked with the theory of the right of the stronger. In the classical period there had been non attempt to explain his ruthless politics in Athens 404/403 BC by means of the right of the stronger. What is more, no indication that he supported this theory were found. Unlike Xenophon and Philostratus, it is very likely that Plato and Aristotle were mild to Critias due to his family ties with Plato and his friendship with Socrates. However, all the four of them would have stated that Critias was an upholder of the right of the stronger if he had actually been that. That way Socrates would have been completely acquitted of the responsibility for the crimes Critias had comitted, because of the possible assertion that Critias was misled by this theory and succumbed to the negative influence of the sophistic teachings.

Based on these arguments we can conclude that there is no trace of the right of the stronger in the play *Sisyphus* and that Critias did not support this theory. This satirical play and Critias were most probably under a great influence of aristocratic beliefs, which were often scientifically misinterpreted as the reflection of the right of the stronger.

Любинко Раденкович  
Институт балканистики САНИ,  
Белград

## ОПАСНОЕ ВРЕМЯ В НАРОДНЫХ ПРЕДСТАВЛЕНИЯХ СЛАВЯН

*Абстракт:* В традиционной культуре славян время воспринимается как живое существо. Оно закономерно истекает, как вода из источника, наполняет пространство и по уже установленному пути исчезает. Поскольку вода может быть прозрачной или мутной, медленной или быстрой, полезной или вредной для человека, время также наделяется определенной семантикой: оно может быть чистым или нечистым, благоприятным или опасным. В основном, дневное время принадлежит человеку, ночное время принадлежит покойникам и демонам. Но по поверьям славян полдень тоже – опасное время: днем существует опасный момент, „лих час“, своеобразная „дыра“ во времени, когда человека, если он попадает в нее, ожидает несчастье. В предлагаемой статье, анализируется соотношение времени и мифологических существ в поверьях славянских народов.

Время одна из базисных категорий модели мира, и в этом смысле занимает важное место в исследовании символики славянской народной культуры. В последние годы на эту тему появились очень содержательные работы, в первую очередь русских исследователей (Толстой 1997; Толстая 1997а; Толстая 1997б; Виноградова 1996; Виноградова 2000; Агапкина 2002; Плотникова 2004 и другие). Задача этой статьи состоит в подробном освещении соотношения времени и деятельности мифологических существ в славянских поверьях.

В славянской народной культуре „порог“ между сменяющимися друг друга временами наиболее значим в оценке времени *границы*: полдень и полночь, половина и конец недели, новолуние и полнолуние, конец мясоеда и начало поста, конец первой половины года и начало второй, конец года и начало года.

### СУТОЧНОЕ ВРЕМЯ

#### *День/ночь*

Самое широкое противопоставление в оценке времени в славянской народной культуре по оппозиции *свет/тьма* представлено

в противопоставлении *день/ночь*. День принадлежит человеку, это время его активности, ночь – потусторонним существам. Считается опасным для человека вторгаться в чужое, ночное время. В этом смысле показательны былички о встрече человека с мифологическим существом (в человеческом образе) в ночи на дороге, далеко от дома. Во время такой встречи ночное существо предупреждает человека: „Tvoj je din, ma je nuć“ (Твой день, моя ночь; Rezija, Matičetov 1968: 225); „Noć je moja, dan je tvoj“ (Ночь моя, день твой; Križna gora, Černigoj 1988: 40; Istra, Tomšič 1989: 76). По быличке в окрестностях Дубровника, человек встречается в ночи трех женщин, одетых в белое и подходит к одной из них. Дотронувшись до ее тела, он чувствует, что ее рука холодна, как лед, и тверда, как мрамор. Тогда, самая старшая из них, говорит ему: „Не иди, пријатељу, за туђим послом у незнано доба ноћи, да те зло не снађе, јер је наша ноћ, а твој дан“ (Не ходи, друг мой, за чужим делом в неизвестное время ночи, тебя постигнет несчастье, потому что наша ночь, а твой день“ (Вулетић-Вукасовић 1934: 186). Такие былички распространены на побережье Адриатического моря и в его окрестностях (словенцы в Резии – Италия, в Истрии; хорваты в окрестностях Дубровника).

Одним из наказаний человеку за нарушение ночного мира становится ситуация, когда он сбивается с дороги и всю ночь, до петухов, бродяжит, едва избежав гибели. Дорога является открытым и опасным пространством, но все-таки она имеет и элементы социального, упорядоченного мира. Человек на дороге обладает пространством, она его приводит к цели (в отличии от дикой природы, синонимом которой может быть хаос). Поэтому, при встрече ночью на дороге с нечистой силой, которая предупреждает, что ночь принадлежит ей, человек хитро отвечает: „Nuć tva, pot je ma“ (Ночь твоя, но дорога моя) (Matičetov 1968: 225).

Иногда мир нечистой силы показывается ночью как параллельный человеческому миру: она пирует, веселится, танцует, проводит свадьбу, даже рождает. В окрестностях Дубровника, запрещали ночью ходить под орехом: „Прикаже се црн човјек, па ће ти овако: – Што си дош’о, да ми дјецу крадеш? И сатрће те, ако се не одалечиш и зазовеш Бога у помоћ“ (Покажется черный человек, и скажет: – Почему ты пришел красть моих детей? И погубит тебя, если ты не удалишься и не помолишься Богу) (Вулетић-Вукасовић 1934: 177).

После захода солнца на поведение людей в доме накладывается ряд запретов, направленных на защиту имущества и оберег от влияния нечистой силы. В Сербии (Копанник, Лесковац) после захода солнца не дают из дома займы сито, уксус, дрожжи, простоквашу и

огонь (Милошевић 1936/XI: 47; Ђорђевић 1958: 548). В Белорусии не начинали резать новую буханку хлеба (Романов 1912/VIII: 312). Особенно, запреты должна учитывать роженица, чтобы ей и ее ребенку не навредила нечистая сила (не оставлять пеленки на ночь на дворе, не выходить из дома ночью без огня, держать рядом с собой апотропеические предметы и т. д.). Ребенку, когда он засыпает, поют колыбельные песни, чтобы его душа во сне не заблудилась.

Если мифологическому существу, чье имя часто выводится из основы существительных *ночь* и *мрак*, удастся вторгнуться в дом, оно, как правило, человека во сне давит (он всю ночь чувствует тяжесть, но не может проснуться) и сосет грудь, от чего ему распухают соски. У детей вызывает бессоницу, страх и плач. Такова на Русском севере *ночница* (Черепанова 1996: 67), у сербов *ноћница* (Караић 1986: 590), *ноћничина* (Милосављевић 1913: 108; Петровић 1948: 347), хорватов *поћница* (Ardalić 1902: 275), словенцев *počnina* (Zablatnik 1982: 16), болгарь (17–18 в.) *ношница* (БЕР 1995/IV: 694). У сербов и хорватов ночью грозит и мужское существо *ноћник* (Банат, Филиповић 1958: 280; Хомолье, Кошутић 1984/41: 50), *поћник*, *поћњак* (Тополовац, Дубровник, RЈAZU VIII: 219), у румынских сербов *ноћник* (Крстић 1987: 187). В отличие от *ночниц*, которые не видны ночью, *ноћник* является призраком в образе огромного человека. По поверьям подравских хорватов в Венгрии, на него похож *trak*, (Eperjessy 1999: 40), в Белой крайне в Словении – *tračnjak* (Möderndorfer 1964: 345). И в одном, и в другом случае его представляют себе как огромного, волосатого человека в большой шляпе.

### Полночь

Активность нечистой силы усиливается к полночи. Это промежуток времени, лучше сказать „безвременье“, который определяется по-разному. Обычно продолжается с 11 ночи до первых петухов. У сербов называется *глуво доба*, в локальной традиции в южной Сербии – *ниједно време* (Ђорђевић 1958: 559), у болгар (Сливенский край) – *по-тайно време* (Цанева 1989/2: 122). По поверьям, в это время не течет вода, и на мгновение останавливаются мельницы (Марковић С. 2004: 147). В полночь наступает разгул нечистой силы, и если человек окажется вне дома, он полностью в ее власти. По верованиям славян-католиков, тогда появляется свет в костёлах, и они наполняются покойниками. Существуют былички, по которым человек попадает в полночь в костёл и там присутствует на мессе. В определенный момент он замечает, что присутствующие имеют телесные недостатки – у некоторых нет головы или носа и т. п., и едва успевает убежать. Так, по быличке



словенцев из Резии в Италии, женщину в костеле в полночь узнает (покойная) крестница и предупреждает, что тут все души покойников и что ее растерзают если сразу не убежит домой и не спрячется в постель, положив на себя ногу мужа (Merkù 1976: 116).

По поверьям на Русском Севере в полночь является нечистый дух – *полуночница, полуноцница*, который беспокоит детей (Власова-Жекулина 2001: 486; Ивлева 2004: 211). У прекмурских словенцев упоминается *роитоџка, роитоџница, роупоџница* (Novak 1985: 78). В Сербии, в Среме, верили, что в полночь господствуют *полуноћани* (нечистые покойники). По сказке, они поймали девушку Яну и повели с собой. Она вспомнила, кто они и запела: „Петлови, браћо моја, што не запевате, одведоше лепу Јану полуноћани“ (Петухи, братцы, почему не оглашаетесь, полунотяни отведут Яну красавицу) (Шкарић 1939: 136). У болгар, *полунощници* – злые духи, которые упоминаются в заговоре (Геров 1901/IV: 151).

В полночь активизируются и другие мифологические существа. По поверьям из России (Рязанская область), *змеи* откажется ходить к девушке, если она станет волосы чесать в полночь (Ивлева 2004: 96). Волосы любимое место для душ, которые задерживаются на земле. В Санкт-петербургской области верили, что *домовой* в полночь выходит в образе солдата и начинает чистить лошадь (Ивлева 2004: 21). Верили и в то, что человек становится волком (*вовкулак*), если перекинется три раза в огороде, ровно в 12 часов ночи (Ивлева 2004: 52). Если родители проклянут своего ребенка, то в 12 часов ночи его утаскивают *нечистые* (Рязанска област, Ивлева 2004: 110). Под Новый год, в полночь *ворожили* девушки перед зеркалом, ждали, как покажется жених (Ряз. об., Ивлева 2004: 116). Под Ивана-травника (Купала) ровно в 12 часов ночи ходят искать цветок папоротника (чтобы знать всё) (Ивлева 2004: 104), и т. д. У Галипольских сербов *нерайде* (вилы) ходят в полночь (Филиповић 1946: 99) и т. д.

### Полдень

С окончанием полночи начинается „истекать“ новое время и до полудня оно „наполняет“ пространство человеческого мира. Именно в полдень суточное время имеет самый высокий уровень и с этого момента, оно тянет назад и до глухой поры ночи полностью вытекает.

Время нового дня зарождается после захода солнца, но оно начинается течь с окончанием глухой поры ночи. О том, что вечером начинается время нового дня свидетельствуют следующие факты: если запрещено работать в определенный день, то запрет начинается действовать накануне, вечером предыдущего дня, и кончается с заходом сол-

нца следующего дня. Так, женщинам запрещено прясть по средам и пятницам, но в действительности этот запрет начинает действовать уже во вторник и в четверг вечером, а кончается в среду и пятницу вечером, после захода солнца. По верованиям из Скопской котловины в Македонии, „Св. Неделя ‘прощает’, если кто работает в воскресенье во второй половине дня“ (Филиповић 1939/LIV: 513–514). Праздники, как правило, начинаются с вечера (с заходом солнца) накануне праздника: „Старие говорили, празник заходить из вечера“; „Як сонцэ зайде, то ужэ празник зайшоў“ (Полесье, Толстая 2005: 189). Известный сербский семейный праздник „слава“ начинается вечером и продолжается в течение следующих двух дней.

Время полдня обладает признаком „остановленного“ времени, и тем самым, если время неподвижно и не крутится, оно тоже имеет характер „безвременья“ и принадлежит существам, которые находятся вне течения времени, т.е. душам покойников и демонов. Поэтому людям запрещено работать в полдень, чтобы не нанести вред духам, которые выходят в это время на перекрестки, в поле, огород, во двор, на берег реки. Они наказывают людей, если те не соблюдают запрет на работу, ловлю рыбы или хождение по дороге. Купающиеся и рыболовы тонут, работающие на пашне ранят руки, путники и охотники блуждают. На Русском Севере в полдень даже окна закрывали.

У белоруссов мифологические существа, которые наказывают людей в полдень, называются *бесы полуденные* (Романов 1912/VIII: 286), у русских это делает *полудница* и *ржица* как разновидность полудницы, дух который прячется во ржи (Власова 1998: 414–415), еще и *полудзеник* (Черепанова 1983: 37); у лужицких сербов – *řipoldnica*, она также известна и под названием *serpownica*, *serpowa baba* (Їерну 1898/III: 29), у поляков – *południca*. У южных славян, такие существа почти отсутствуют. У хорватов на побережье Адриатического моря в полдень, по верованиям, появится призрак, то в образе осла без ног, то в образе бабочки или большого жука, под названием, *подне рогато* (Вулетић-Вукасовић 1934: 177; Масан 1975/46: 453–454); у болгарь (в XVII веке) зафиксированное название существа – *пладница* (БЕР/V 1999: 294). Со временем появления мотивированные названия водяника у белоруссов – *поўдзень* и *палудзённик* (БМ 2004: 389). По преданиям, он часто в полдень выскакивал из воды до пояса и кричал: „Рот есть, да некого есть!“ (Романов 1912/VIII: 289).

В полдень появляются и другие мифологические существа, названия которых не связаны с основной «полдень»: у словенцев (в Штирии) это призрак *preglavica*, женщина без головы, в белом одеянии, которая сбивает людей с дорог (Рајек 1884: 174); у сербов (в Банате)

12 вил (Филиповић 1958: 278); у хорватов (о. Млет) – *loroko* (Масап 1975/46: 454–455) и т. д.

Из сопостављенија полночи и полдња можно сделать выводы, что и в одном, и в другом случае идет речь об остановленном времени, которое перестало „вертеться“ и потому превратилось в „не-время“. Именно тогда активизируется нечистая сила и она начинает господствовать в этом пространстве с остановленным временем. Если человек в этот момент начинает или продолжает свою деятельность, и особенно, если при этом человек пользуется орудиями труда, то он рискует нанести ей повреждение и тем вызвать ее гнев и наказание.

### *Неровен, лих час*

В традиционной культуре славян существует представление о существовании неизвестного опасного момента, который можно понять как „дыру“ во времени. Если человек начинает определенную деятельность в момент когда „дыра“ появилась, это для него может иметь роковые последствия – несчастье или смерть.

Этот опасный момент на Русском Севере называется *неровен час* (Власова 1998: 429), в южной Сербии *лош сат* (Ђорђевић 1958: 548), у сербов в Герцеговине – *зао час* (Братић 1902: 292; Филиповић 1949: 206); у словенцев в Резии *hüda ura* (Matičeton 1968: 225) или *hud čas* (Cvetek 1993: 62–63), у болгарских мусульман в Родопах – *икси саат* (Троева-Григорова 2003: 167). В России, на Урале, существует выражение *дикой цяс*, которое может обозначать полдень, но и другой „лих“ час: „...Лешачиха, сидит на реке, волосы чешет (...). Забежал в дикой цяс, лешачиха в воду и бухнула (Востриков 2000/V: 153).

Если мать пошлёт ребёнка к лешему „в добрый и святой час“, для него это проклятие пройдет бесследно, но если „в лих час, то бес уведёт ребёнка“. Даже ругания скотины „под неровен час“ приводят к тому, что она, по поверьям, становится невидимой для хозяев (Ярославская губерния; Власова 1998: 429). По сербскому преданию, женщина проклинала человека выражением „Пусть без глаз останешься!“, но человек, зная, что лих час быстро сказал „Пусть ты останешься!“ и в этот час лопнули ее глаза (Ђорђевић 1958: 548). В Боснии (Високо) верили, что злой час имеется во вторник и в пятницу и потому, в эти дни не рекомендовалось начинать пахоту (Филиповић 1949: 206).

Считается очень опасным, если человек зачат или родился в злой час. По поверьям из Герцеговины, человек который зачат в злой час после смерти станет упырем (Братић 1902: 292). По преданию из Сербии (Косово), суденицы, которые определяют судьбу новорожденному ребенку, сказали: „Боље да се дете и није родило, јер није рођено у

добар час“ (Лучше бы ребенку не родиться, потому, что родился он в недобрый час) (Вукановић 2001: 483).

У словенцев, лихой час персонифицируется, наказывая или выполняя то, что определено судьбой человеку. По преданию (Толминско) никто из хозяев в деревне не хотел в своем доме принять женщину с ребенком переночевать, кроме бедного старика. В полночь пришла страшная „худа ура“ и, когда старик утром проснулся, не было ни жены ни отрока. Посмотрев около себя, старик увидел, что и деревни нет, только его бедный домик стоит, как остров среди озера (Dolenc 1992: 173). В словенском языке выражение *huda ura*, обозначает «грозу», «бурю», *hidournik* «поток», «горный ручей» (из древнеславянского *худыи* «плохой», «дурной», «некрасивый»). По поверьям словенцев из Резии в Италии, *Hüda ura* в образе бабушки появляется в горах перед началом бури (Matičeto 1968/XVI: 225). В Бохине зафиксированы выражения „Hud čas ga kliče“ (лих час зовет его), „Hud čas čaka“ (лих час ждет), т.е. ему уготовано несчастье. Так, по преданию, услышав голос „худого часа“, не пустили парня идти в горы, где бы он, в определенный момент погиб. Когда этот момент прошел слышали голос „Hud čas ja to, človeka pa ni!“ (Час прошел, человека не было) (Cvetek 1993: 62).

В древнерусском и в современных восточнославянских языках существует фразеологизм *рябинная ночь* (*воробьиная, рябиновая, горобина, оробина ночь* и т.д.), ночь со вспышками молний, с грозой или без нее, т.е. рябая, пестрая ночь. По белорусским поверьям, это время разгула нечистой силы, но и время, когда буря и удары молнии уничтожают чаровников и нечисть (Агапкина-Топорков 1989: 230–253).

### *Дни недели*

В народном календаре славянских народов каждый день недели имеет определенную семантику, в соответствии с которой он понимается как благоприятный или неблагоприятный для начала или совершения дел. Эта семантика, в основном, обосновывается на противопоставлениях *начало/конец* недели и *мужское/женское* название дня.

У южных славян неблагоприятными днями считаются *вторник* и *суббота*. В эти дни нельзя начинать такие важные дела, как пахота, строение дома, свадьба и т.д. Даже, по поверьям сербов, если человек умер во вторник, то в ближайшее время умрет еще кто-то из этого дома (Марковић 1898/I: 210). У болгар вторник по наименованию ассоциируется с „уморник“ (погубитель). Считалось, если начнется копанье ямы для фундамента дома во вторник, вымрет семья в новом доме (Сакар, Николов 2002: 136). Вторник понимается как „второе“, „нелицевое“

время, которое асоциируется с признаками „невидный“, „чужой“. Суббота представляет конец недели и считается днем покойников. Задушницы всегда отмечаются по субботам. У хорват на о. Млет не подстригали волосы по субботам, чтобы их души не проклинали (Масап 1932/XXVIII: 231). Люди и некоторые животные, родившиеся в этот день, по славянским поверьям, имеют способность видеть ведьм, упырей, самодив и т.д. По поверьям из Болгарии (Сакар), дети родившиеся по субботам, наделены способностью видеть самодив, потому, что при рождении им помогают девять сестер Субботы (*сѣботничевите девет сестри*) (Попов-Мицева 2002: 239).

У восточных славян часто неблагоприятными днями считаются *понедельник* и *четверг*, возможно потому, что воскресенье понимается как легкий, светлый и хороший день, а следующий за ним день должен быть противоположным по значению. В Белоруссии, пожилые люди часто держались поста в понедельник, считая, что после смерти, когда святой Понедельник будет проводить их душу до божьего престола, демоны не смогут его остановить (Романов 1912/VIII:310).

По средам и пятницам запрещена женская деятельность, особенно прядение. Считается, что Среда и Пятница в облике женщин ходят накануне среды и пятницы и наказывают женщин, которые не соблюдают запрет работать в это время.

У славянских народов засвидетельствованы многие варианты сюжетов, как Среда (персонификация одноименного дня недели), или иная персонификация времени, посещает женщину, которая нарушает запрет на прядение, чтобы ее наказать. Женщину от верной смерти спасает хитрый совет соседки. Так, по русскому преданию, молодая баба прядла поздно вечером со вторника на среду. Перед сном она попросила „матушку Середу“, чтобы та ей помогла назавтра встать пораньше да допрясть. Поутру, до свету, ее разбудила незнакомая женщина и сказала, что она Среда и что все ее холсты допряла и выткала, и надо ей пойти на речку принести воды, полотно белить. По пути до речки, женщина зашла к соседке-старухе и рассказала о незнакомой помощнице: „Нехорошо это, – сказала старуха, – она тебя на этих холстах удавит, либо сварит. Ты ведра возьми, вернись домой и крикни под дверь: „На море серединские дети погорели! Она выбежит, а ты прежде нее заскочи в избу и дверь запри да закрести. Как она ни будет грозить, не выпускай, мелом крести и твори молитву“. Все так и вышло. С первым криком петуха Среда пропала (Новичкова, 1995: 517–518). По сербскому сюжету, женщина выгоняет из дома Среду криком „Изгорела горица и у гори Сриједа“ (Сгорела гора и в горе Среда!) (Чајкановић 1927: 444). У мусульман в окрестностях г. Ро-

жае в Черной Горе, *Сриједу* прогоняют выражением: „Изгоре шума, а у шуми Сијермина дјеча!“ (Горит лес и в лесу дети Сиермы!) (U riječima 1987: 67–68). У словенцев сюжет о попытке Среды наказать женщину за несоблюдение запрета прядения, связывается то с *Торковицей* (Rešek 1983: 181), которая появляется во вторник вечером, то с *Кватрницеј* (Kelemina 1997: 95), у болгарь с *бабой Тудуричкой* (Попов 1994: 85). Кватрница представляет персонификацию *квартной пятницы*, дня на первой неделе поста перед Рождеством, а баба Тудуричка – персонификацию времени любого дня на так называемой Тодоровой неделе (первая неделя великого поста). У болгар сохранилась уже указанная формула для обмана опасной посетительницы, здесь бабы Тудурички. По совету соседки, женщина, которой баба Тудуричка предлагает вместе варить полотно кричит: „Излез, излез Тудорова майко, че Тудорова деца изгоряха в Тудурово село!“ (Выходи, выходи, Тудорова мать, Тудуровы дети сгорят в Тудуровом селе) (Попов 1994: 85).

По воскресеньям запрещена любая деятельность, как женщин, так и мужчин, даже выпечка хлеба и охота. Несоблюдение этого запрета приводит к наказанию Святой Недели, которая в такой роли обычно появляется в образе змеи (Majewski 1892/VI: 133; Јоксимовићка 1900/II: 54; Stojković 1936/XXX: 62). В отличии от Среды и Пятницы, которые считают мстительными, Святая Неделя прощает людям, и к ней обращаются молитвой за помощью, называя ее *пресвета Неђељица* (Яйце в Боснии, Н. С. И. 1899/I: 242), *царица Неђеља* (Герцеговина, Черная Гора, RJAZU I: 759), *мајка слатка* (Серби, Лесковац, Ђорђевић 1958: 400); в заклятии в Черной Горе – *окрашеница* („Тако ми свете *окрашенице* – ја то знала нијесам“, Стијовић 1990/XXXVI: 270).

## ЛУННОЕ ВРЕМЯ

Полнолуние и безлуние в славянской культуре считаются опасным временем, якобы тогда можно у восточных славян встретить водяного, лешего, русалку, у южных – вилу, юду (Троева-Григорова 2003: 120). В Белоруссии, под полнолуние пекли хлеб и ночью клали горбушку булки домовику в хлев, чтобы любил скот. Войдя в хлев, хозяин говорил: «Домовик, домовой! Прыми ат мяне хлеб-соль, любии моих лашадей и жалуй! И я буду тябе любить и жаловать!» (Романов 1912/VIII: 288).

### *Время года*

По мифологическим представлениям славян, существуют четыре календарных периода, когда особенно активна нечистая сила, ме-



жду ними два самые важные – *святки* и дни перед *Троицей* (в первую очередь *Русальная неделя*). Следующие два бывают накануне *великого поста* и *Ивана Купалы*. В это время падают и дни почитания покойников, так как считается, что они в эти периоды выходят из потустороннего мира или уходят туда, навещая своих родственников или с ними прощаясь.

У всех славян считается, что очень опасный двенадцатидневный период от Рождества до Богоявления (рус. *святки*, серб. *некрштени дани*, болг. *погани дни* и т.д.), потому что тогда шатается по дорогам нечистая сила. По поверьям на Русском Севере, тогда выходят из воды *шуликуны*, или бродят другие нечистники – *святки*, *дьяволы*, *черти*, бывают *бесовские потехи* и т.д. (Зеленин 1999: 82–99). Согласно сербским, болгарским и македонским поверьям, в святочные дни появляются духи, которые чаще всего называются *караконджулы*. У словенцев под Рождество, как считалось, ходит опасная *Перхта баба*, с которой обычно связывается и *divja jaga* (дикая охота), стая душ умерших, которые ночью шумно то охотничают, то куда-то переселяются. В это время нельзя вечером выходить из дома, собираться на вечеринки, женщинам запрещено прясть. По славяно-балканскому сюжету, группа девушек, не соблюдая такой запрет, собирается вечером в пустом доме, на мельнице, в бане, на углу деревенской улицы. Вдруг появляются незнакомые парни, как правило, точно столько, сколько бывает девушек, и садятся напротив них. Чаще всего, девчонка, младшая сестра одной из этих девушек, видит их в истинном свете (как прячут хвосты под лавкой или в сапогах, что у них зубы длинные или железные, что огонь во рту) и предупреждает свою сестру. Сестрам (или одной из девушек) удастся добратся до дома или спрятаться в другом помещении и закрыть дверь. Демоническое существо преследует их, стучит и приказывает им открыть двери. Сестры (или одна девушка) обычно спасаются, рассказывая апотропеический текст, известный как „повесть о мучении конопли или льна“, т. е., рассказывая обо всех этапах обработки („мучения“) конопли и приготовления полотна (этот текст в широком ареале и в разных аспектах исследован в статье Н. И. Толстого *Vita herbae et vita rei*; см. Толстой 2003: 37–72). Проходит опасное время (глухая пора ночи), оглашаются петухи, нечистая сила исчезает и девушка (с младшей сестрой) спасается. Остальных девушек находят утром растерзанными (Филиповић 1986: 54–55; Franković 1990/9: 35; Попов 1994/2: 84; Босић 1996: 222, 2001/5: 50–77; Марковић С. 2004: 146–147).

У словенцев в связи с уже упомянутой „дывём ягом“ (*divja jaga*, *popočna jaga*, *duga jaga*, *nočni jag*, *nočni lov*, *divji lov*) чаще всего встреча-



ются два сюжета. По одному, человека ночью на дороге настигает „дывя яга“. Он не соблюдает правило лечь в левую колею на дороге лицом к земле, поэтому один из предводителей „диких охотников“ (*перхта баба, хорни мож, дивји ловец*) забивает ему топор в крестец. Вследствие этого, он чувствует боль все лето и хромает. По совету, человек в этот же день следующего года и на том же месте опять ложится в левую колею. Появляется „дывя яга“ и тот, кто бросил топор, говорит: „Lani sem bila tu nekaj pozabila, moram jo spet vzeti“ (В прошлом году я здесь была и кое-что забыла, должна теперь это обязательно взять) (Slovan 1884/I: 303–304); „Lani sem dala, letos sem vzela!“ (В прошлом году дала, в этом взяла!) (Zablatnik 1984: 63); „Tu sem lani pustil, letos bom pa vzela“ (В прошлом году бросил, в этом возьму!) (Hudales – Stropnik 1991: 50–51). После этого человек возвращается домой здоровым. Этот сюжет, в определённом смысле имеет свои параллели в Сербии, где периодическое переселение покойников, приказывается в виде свадьбы. По преданию из Шумадии (Топола), два парня останавливаются ночью на лугу, и один из них засыпает. Вдруг, откуда ни возьмись появляется шумная свадьба. Кто-то говорит, что у коляски кума сломалось колесо: „Д’ узмемо, каже, овем ногу за годину дана“ (Возмём, говорят, ногу у этого на год). После этого свадьба ушла, а когда заснувший парень проснулся, он не мог встать на ногу. На следующий год, в то же время на этом же месте, здоровый парень приносит своего друга и опять останавливается свадьба, и из колеса возвращают ногу больному. Он просыпается здоровым (Кнежевић 1981: 40–41).

По другому сюжету, человек в доме ночью, услышав лай собаки диких (мертвых) охотников, не соблюдает молчание и имитирует их голоса или приказы охотников к собакам. Вдруг все затихает и через дымоход в дом попадает „krvavo stegno“ (кровоное бедро) или другая часть человеческого тела и доходит приказ демонического охотника: „Si z nami lovil, se boš z nami gostil!“ (Ты с нами охотничал, с нами будешь и гоститься) (Tonejec 1882/II: 89); „Ste pomagali vajati, pa pumogate tista noga uberati“ (Помогали лаять, помогите и эту ногу грызть) (Piko 1996: 72–74); „Če si pomagal loviti, pa še pomagaj pojesti!“ (Помогал охотиться, помогай и поесть) (Glosenčnik 1998/17: 62). Интересно, что в некоторых областях Словении, уже не существует выше упомянутое демонологическое предание, но осталось выражение *krvavo stegno*, обозначающее страшилище, пугало, для детей: „Starši so nas strašili: – Ko bo zvonilo Avemarijo, moraš biti doma, ker te bo drugače *krvavo stegno*!“ (Старшие нас пугали: – Когда колокол огласит вечернюю молитву, ты должен быть дома, в противном случае тебя схватит кровоное бедро) (Kastelic – Primc 2001: 62). По-видимому, в качестве третьей степени де-

митологизации, появляется, также в роли пугала для детей, *шкоренце* (škorence) – легучий сапог (Cvetek 1993/5: 40).

Демоны, появляющиеся на первую неделю великого поста (сербы и румыны в Банате, влахи в северо-восточной Сербии и северо-западной Болгарии) называются – *тодорцы*, *сентодери* и т.д. и представляются в виде лошадей, всадников или людей с некоторыми признаками лошадей (копыта, хвост, длинные зубы). Они наказывают девушек, которые собираются на вечеринки или для прядения, но и остальных, если окажутся на улице вечером и ночью в эти дни. Одним из признаков тодорцев является цепь, указывающая на возможность их толкования как связанных, проклятых душ, которые возвращаются в подземное царство после временного пребывания на земле. Обрядовую гонку лошадей в субботу (Тодорова суббота) от деревни к полям, можно трактовать как образ собирания тодорцев и их выведение из социального мира (Раденковић 1998/IV: 119–123).

Один из периодов в году, когда, по народным поверьям, отпускают души с того света, и они возвращаются на землю – время от *Великого четверга до Троицы*. В воскресенье после Троицы собираются и души нечистых покойников и отправляются вне социального пространства. В окрестностях Пловдива в Болгарии люди накануне Троицы, отправляясь на задушници, оставляют двери домов открытыми, чтобы все души могли уйти, а по пути до кладбища молчат (Беновска-Събкова 1996/XXII/3: 85). В этот период особенно активны женские мифологические существа: у восточных славян это *русалки*, у южных – *вилы*, *самодивы*, *юди*.

На *масленице*, накануне *Ивана Купалы*, но также и накануне других великих праздников в году (*Рождество*, *Юрьев день*) считается, что *ведьмы* развивают свою вредоносную активность и потому в эти дни принимаются многие магические образы защиты от их деятельности.

По народным представлениям славян, в году бывают и другие *недобрые дни*. Так, по поверьям из Полесья, злыми днями являются 4 августа, 14 декабря и 1 апреля, потому что тогда Бог сверг дьявола с неба. Детям, рожденным в эти дни, суждено погибнуть страшной смертью. Списки таких «злых» дней обычно хранят в «заветных» тетрадах вместе с молитвами, заговорами, лечебными рецептами, календарными записями и т. п. (Толстая 2005: 91–92).

## ЛИТЕРАТУРА

**Агапкина, 2002**

Т. А. Агапкина, *Мифопоэтические основы славянского народного календаря. Весенне-летний цикл*, Москва 2002.

**Агапкина – Топорков, 1989**

Т. А. Агапкина, А. Л. Топорков, Воробьиная (рябиновая) ночь в языке и поверьях восточных славян // *Славянский и балканский фольклор*, Москва 1989.

**Беновска-Събкова, 1996/XXII/3**

М. Беновска-Събкова, Апокрифни мотиви и народно вярване („Разпускането“ на мъртвите души) // *Българска етнология XXII*, кн. 3, София 1996.

**БЕР, 1971–2002/I–VI**

*Български етимологичен речник I–VI*, София 1971–2002.

**БМ, 2004 .**

*Беларуская міфалогія. Энцыклапедычны слоўнік*, Мінск 2004.

**Босић, 1996**

М. Босић, *Годишњи обичаји Срба у Војводини*, Нови Сад 1996.

**Братић, 1902**

Т. А. Братић, Пабирци из народног ветеринарства, ГЗМ XVI, Сарајево 1902.

**Виноградова, 1996**

Л. Н. Виноградова, Календарные переходы нечистой силы во времени и пространстве // *Концепт движения в языке и культуре*, Москва 1996.

**Виноградова, 2000**

Л. Н. Виноградова, *Народная демонология и мифо-ритуальная традиция славян*, Москва 2000.

**Власова, 1998**

М. Власова, *Русские суеверия. Энциклопедический словарь*, Санкт-Петербург 1998.

**Власова-Жекулина, 2001**

*Традиционный фольклор Новгородской области*. Издание подготовили: М. Н. Власова, В. И. Жекулина, СПб. 2001.

**Востриков, 2000/5**

О. В. Востриков, *Традиционна култура Урала*, вып. 5, Екатеринбург 2000.

**Вукановић, 2001**

Т. Вукановић, *Енциклопедија народног живота, обичаја и веровања у Срба на Косову и Метохији*, Београд 2001.

**Вулетих-Вукасовић, 1934**

В. Вулетих-Вукасовић, *Призријевање, СЕЗб L*, Београд 1934.

**Геров, 1901/IV**

Н. Геровъ, *Речникъ на блъгарскый языкъ с тлъкувание речи-ты на блъгарскы и на русскы, ч. четвърта, издадено под редакция-тъ на Теодоръ Панчевъ*, Пловдивъ 1901.

**Ђорђевић, 1958**

Д. М. Ђорђевић, *Живот и обичаји народни у Лесковачкој Морави, СЕЗб LXX*, Београд 1958.

**Зеленин, 1999**

Д. К. Зеленин, *Загадочные водяные демоны „шуликуны“ у русских // Избранные труды. Статьи по духовной культуре 1917–1934*, Москва 1999.

**Ивлева, 2004**

*Представления восточных славян о нечистой силе и контактах с ней. Материалы полевой и архивной коллекции Л. М. Ивлевой*, СПб. 2004.

**Јоксимовићка, 1900/II**

М. Б. Јоксимовићка, *Ситне белешке: Не треба месити хлеб у петак и у недељу, Караџић II*, Алексинац 1900.

**Караџић, 1986**

В. С. Караџић, *Српски рјечник (1852)*// Сабрана дела Вука Караџића XI/1, Београд 1986.

**Кнежевић, 1981**

М. Б. Кнежевић, *Преља на месецу. Нови записи народних умотворина*, Београд 1981.

**Коштутић, 1984/41**

В. Р. Коштутић, *Хомољске бајалице, Расковник XI*, бр. 41, Београд 1984.

**Крстић, 1987**

Б. Ђ. Крстић, *Код Белог Брешка и око њега*, Букурешт 1987.

**Марковић, 1899/I**

М. С. Марковић, Српске народне празноверице, *Караџић I*, Алекси-  
нац 1899.

**Марковић, С., 2004**

С. Марковић, *Приповетке и предања из Левча. Нови записи*, Бео-  
град-Крагујевац 2004.

**Милосављевић, 1913**

С. М. Милосављевић, Обичаји српског народа из среза хомољског,  
*СЕЗб XIX*, Београд 1913.

**Милошевић, 1936/XI**

М. Ј. Милошевић, Народне празноверице у копаоничким селима у  
Ибру, *ГЕМ XI*, 1936.

**Николов, 2002**

И. Николов, Къща // *Сакар*, София 2002.

**Новичкова, 1995**

Т. А. Новичкова, *Русский демонологический словарь*, СПб. 1995.

**Петровић, 1948**

П. Ж. Петровић, Живот и обичаји народни у Грузи, *СЕЗб LVIII*,  
Београд 1948.

**Плотникова, 2004**

А. А. Плотникова, *Этнолингвистическая география Южной Сла-  
вии*, Москва 2004.

**Померанцева, 1978**

Э. В. Померанцева, Межэтническая общность поверий и быличек о  
полуднице // *Славянский и балканский фольклор*, Москва 1978.

**Попов, 1994/2**

Р. Попов, Светци демони // *Етнографски проблеми на народната  
духовна култура*, т. 2, София 1994.

**Попов-Мицева, 2002**

Р. Попов, Е. Мицева, Народен светоглед // *Сакар*, София 2002.

**П. С. И. 1899/I**

П. С. И(ванчевић), Народна молитва св. Недељи, *Караџић I*, Алек-  
синац 1899.

**Раденковић, 1998/IV**

Љ. Раденковић, Тодорица – „коњска слава“ // *Етнокултуролошки  
зборник IV*, Сврљиг 1998.

**Романов, 1912/VIII**

Е. Р. Романов, *Белоруский сборникъ*, вып. VIII, Вильна 1912.

**Седакова, 2003**

И. А. Седакова, Рождение и жизненный сценарий: „субботние“ люди на Балканах // *Славянское и балканское языкознание*, Москва 2003.

**Сикимић, 2001/5**

Б. Сикимић, Свечи прева мотају, *Лицеум 5*, Крагујевац 2001.

**Стијовић, 1990/XXXVI**

Р. Стијовић, Из лексике Васојевића, *Српски дијалектолошки зборник XXXVI*, САНУ, Београд 1990.

**Толстая, 1997а**

С. М. Толстая, Мифология и аксиология времени в славянской народной культуре // *Культура и история. Славянский мир*, Москва 1997.

**Толстая, 1997б**

С. М. Толстая, Время как инструмент магии: компрессия и растягивание времени в славянской народной традиции // *Логический анализ языка. Язык и время*, Москва 1997.

**Толстая, 2005**

С. М. Толстая, *Полесский народный календарь*, Москва 2005.

**Толстой, 1997**

Н. И. Толстой, Времени магический круг (по представлениям славян) // *Логический анализ языка. Язык и время*, Москва 1997.

**Толстой, 2003**

Н. И. Толстой, *Очерки славянского язычества*, Москва 2003.

**Троева-Григорова, 2003**

Е. Троева-Григорова, *Демоните на Родопите*, София 2003.

**Филиповић, 1939/LIV**

М. С. Филиповић, Обичаји и веровања у Скопској котлини, *СЕЗб LIV*, 1939.

**Филиповић, 1946**

М. С. Филиповић, *Галипољски Срби*, Београд 1946.

**Филиповић, 1949**

М. С. Филиповић, Живот и обичаји народни у Височкој нахији, *СЕЗб LXI*, Београд 1949.

**Филиповић, 1958**

М. С. Филиповић, Вера и црква у животу Банатских Хера, *Банатске Хере*, Нови Сад 1958.

**Филиповић, 1986**

М. С. Филиповић, *Трачки коњаник. Студије из духовне културе*, Београд 1986.

**Цанева, 1989/2**

Д. Цанева, Демонологични вярвања в Сливенскиа балкан // *Фолклорната традиција на Сливенскиа край, Регионални проучвања на български фолклор*, т. 2, БАН, София 1989.

**Чајкановић, 1927**

В. Чајкановић, Српске народне приповетке, СЕЗБ ХLI, Београд 1927.

**Черепанова, 1983**

О. А. Черепанова, *Мифологическая лексика Русского Севера*, Ленинград 1983.

**Черепанова 1996**

*Мифологические рассказы и легенды Русского Севера*, Составитель и автор комментариев О. А. Черепанова, Санкт-Петербург 1996.

**Шкарић, 1939**

М. Шкарић, Живот и обичаји «Планинаца» под Фрушком гором, СЕЗБ LIV, Београд 1939.

**Ardalić, 1902**

V. Ardalić, Bukovica, ZNŽO VII, Zagreb 1902.

**Cvetek, 1993**

M. Cvetek, *Naš voča so včas zapodval. Bohinjske pravljice*, Ljubljana 1993 (Zbirka Glasovi 5).

**Černigoj, 1988**

F. Černigoj, *Javorov hudič*, Ljubljana 1988 (Zbirka Glasovi 1).

**Černy, 1898/III**

A. Černy, *Mythické bytosti lužických Srbu, Národopisný sborník československý III*, v Praze 1898.

**Dolenc 1992**

J. Dolenc, *Zlati Bogatin. Tolminske povedke*, Ljubljana 1992 (Zbirka Glasovi 4).



**Eperjessy, 1999**

E. Eperjessy, Ispitivanje međusobnih utjecaja u pučkom praznovjerju jednog mađarsko-hrvatskog naselja, *Etnografija Hrvata u Mađarskoj* 5, Budimpešta 1999.

**Franković, 1990/9**

Đ. Franković, Mitska bića podravske Hrvata, *Etnografija južnih Slovena u Mađarskoj* 9, Budimpešta 1990.

**Glosenčnik, 1998/17**

I. Glosenčnik, *Strah me je gratalo: od Ojstrice nad Dravogradom do sv. Duha na Ostrem vrhu*, Ljubljana 1998 (Zbirka Glasovi 17).

**Hudales – Stropnik, 1991**

J. Hudales, I. Stropnik, *Mlinškovo berilo. (I)zbrani etnološki in slovstveni zapiski*, Velenje 1991.

**Kastelic – Primc, 2001**

Z. Kastelic, J. Primc, *Krvapivc. Vse sorte iz dežele Desetega brata, srednje Suhe krajine, domovanja Turjaških do Kočevskega*, Ljubljana 2001 (Zbirka Glasovi 24).

**Kelemina, 1997**

J. Kelemina, *Bajke in pripovedke slovenskega ljudstva*, Bilje 1997.

**Macan, 1932/XXVIII**

T. M. Macan, Čaranje, gatanje (Blato na Mljetu), *ZNŽO XXVIII*, Zagreb 1932.

**Macan, 1975/46**

T. Macan, Dubočka kazivanja u Dubcu, *ZNŽO 46*, Zagreb 1975.

**Majewski, 1892**

E. Majewski, Wąż w mowie, pojęciach i praktykach ludu naszego, *Wista* VI, Warszawa 1892.

**Matičetov, 1968**

M. Matičetov, Pregled ustnega slovstva Slovencev v Rezii (Italija), *Slavistična revija* XVI, Ljubljana 1968.

**Merkù, 1976**

P. Merkù, *Ljudsko izročilo Slovencev v Italiji*, Trst 1976.

**Möderndorfer, 1964**

V. Möderndorfer, *Ljudska medicina pri Slovencih*, Ljubljana 1964.

**Novak, 1985**

F. Novak, *Slovar beltinskega prekmurskega govora*, Murska Sobota 1985.

**Pajek, 1884**

Pajek, *Črtice duševnega žitka štajerskih Slovencev*, Ljubljana 1884.

**Piko, 1996**

M. Piko, *Iz semena pa bo lipa zrasla: pravlice, storije in basmi s Koroške*, Ljubljana 1996 (Zbirka Glasovi 14).

**Rešek, 1983**

D. Rešek, *Šege in verovanja ob Muri in Rabi*, Murska Sobota 1983.

**RJAZU**

*Rječnik hrvatskoga ili srpskoga jezika I–XXIII*, JAZU, Zagreb.

**Slovan, 1884/I**

*Slovan I*, Ljubljana 1884, št. 38 (Arhiv Inštituta za slovensko narodopisje, Ljubljana).

**Stojković, 1936/XXX**

M. Stojković, *Sretni i nesretni dani*, ZNŽO XXX, JAZU, Zagreb 1936.

**Tomšič 1989**

M. Tomšič, *Noč je moja, dan je tvoj (Istarske storije)*, Kmečki glas, Ljubljana 1989 (Zbirka Glasovi 2).

**Tonejec, 1882/II**

M. Tonejec, (Divji lov), *Kres II*, Ljubljana 1882, št. 2 (Inštitut za slovensko narodopisje, Ljubljana).

**U riječima, 1987**

*U riječima lijeka ima. Zbornik zapisa narodnih umotvorina iz Rožaja i okoline*, Rožaje 1987.

**Zablatnik, 1982**

P. Zablatnik, *Od zibelke do groba. Ljudska verovanja, šege in navade na Koroškem*, Celovec 1982.

**Zablatnik, 1984**

P. Zablatnik, *Čar letnih časov v ljudskih šegah. Stare vere in navade na Koroškem*, Celovec 1984.

## ОПАСНО ВРЕМЕ У СЛОВЕНСКИМ НАРОДНИМ ПРЕДСТАВАМА

## Резиме

У народној култури словенских народа време се материјализује и замишља слично води, која стално ритмично истиче из једног извора, прекрива простор овога света, а затим се повлачи на место одакле је истекла. На оном свету време не постоји и зато је тамо све вечно и не дешавају се никакве промене. Ако се случајно човек нађе на оном свету и поново врати у свет живих људи, затиче огромне промене. Он мисли да је тамо био врло кратко, а у ствари, на земљи је протекло неколико векова.

За један круг кретања времена, које чини дан и ноћ, код Срба постоји локални назив „један ред“, а код Руса – „сутки“. Целокупно време истиче и враћа се на свој почетак кроз четири концентрична круга, који се опајају као *дан-ноћ*, *недеља* (седам дана), *месец* (четири недеље) и *година* (дванаест месеци). У таквом поимању времена, важан моменат постају *границе*, тј. моменти када се време „зауставља“ да би променило ток свога кретања. Такво заустављено, или „слабо“ време, пошто се не „врти“, има карактер „безвремења“, тј. одређени простор остаје без њега и показује се као „откривен“. Простор са „заустављеним“ временом добија хтонична, онострана обележја, и због тога се на њему активирају хтонична бића (по правилу душе застрањених покојника, које нису отишле на онај свет), која тај простор препознају као „свој“. У исто време, такав простор постаје опасан за кретање и делатност човека. У раду се анализирају границе времена, као што су *подне*, *поноћ*, *крај недеље*, *пун месеци*, *крај године*, с позиција активности митолошких бића.

Време, према народним представама, у свом кретању може не покривати део простора, чиме се стварају својеврсне „рупе“ у времену, а тај простор, уколико се човек нађе на њему постаје опасан за њега, јер одатле може „пропасти“ на онај свет, тј. погинути. По тој основи, код словенских народа је створена представа о „злом часу“, који вреба човека. Сматра се такође, да се досуђе-на превремена смрт може избећи, ако се човек не нађе на одређеном простору када завлада „зао час“ (код Словенаца *hud čas*).

Посебна пажња обрађена је на активност митолошких бића у „годишњем времену“, која се подудара с периодичним кретањем душа покојника (*караконцуле*, *свјатки*, *дивја јага*, *баба Перхта*, *тодорци*, *русалке*, *виле*, *јуде*, *вештице* итд.). Такође је указано на три сижера, која се јављају у предању већине словенских народа. Један се тиче случајног ноћног сусрета човека с митолошким бићима, која га кажњавају дуготрајном болешћу, да би га онда те болести ослободила за годину дана на истом месту и у истом времену. Друга два се односе на кажњавање жена и девојака од стране демона, зато што пређу у „опасно“ време.

Милош ЛУКОВИЋ  
Балканолошки институт САНУ  
Београд

## ЗАЈЕДНИЧКА ГРАНИЦА ОБЛАСТИ КОСАЧА И ОБЛАСТИ БРАНКОВИЋА ЈУЖНО ОД РЕКЕ ТАРЕ

*Апстракт:* Поделом области српскога феудалног господара Николе Алтомановића 1373. године разбијено је старо политичко језгро матичних српских земаља, а границе босанске феудалне државе помакнуте су далеко на исток. Ту област пресекала је река Тара претежно „динарским правцем“ југоисток–северозапад. Иако је о линијама поделе Алтомановићеве области расправљано у разним приликама и у релативно дугом периоду, извршене анализе показују да идентификовање дела те границе јужно од реке Таре прати низ још недовољно разјашњених питања, о којима је управо реч у овом раду. А ваљано идентификовања ове историјске границе од значаја не само за историографију већ и за археологију, етнологију, филологију (нарочито за историју језика и дијалектологију) и друге сродне научне дисциплине.

### I. У ПРИСТУПУ ТЕМИ

„Расапом“ Николе Алтомановића 1373. године, само две године после пораза браће Мрњавчевић у Маричкој бици и изненадне смрти цара Уроша, последњег владара из династије Немањића, пространа жупанова област била је подељена међу његовим противницима. Тиме је разбијено старо политичко језгро матичних српских земаља, што је имало великог утицаја на потоњу политичку судбину српског народа.<sup>1</sup> Овом поделом границе босанске државе помакнуте су далеко на исток.<sup>2</sup> Линија деобе биће прво граница босанске државе краља Твртка I Котроманића и две суседне српске феудалне области — кнеза Лазара и Вука Бранковића (неке Алтомановићеве приморске жупе држаће при-

---

<sup>1</sup> Благојевић 2001, 232, Благојевић 2004, 285.

<sup>2</sup> Ћирковић 1964<sup>a</sup>, 135, 162. Благојевић 1983, 113.

времено [1373–1377] и Балшићи). Убрзо после Тврткове смрти 1391. и политичког слома Вука Бранковића 1396. године то ће бити граница поседа трију великашких породица (династија): с једне стране — Косача, а с друге стране — Бранковића и Лазаревића. Та ће граница после коначног потпадања ових области под турску власт бити овековечена у границама турских административних јединица.<sup>3</sup> Она ће се актуелизовати знатно касније — у време интензивирања антигурске борбе у XIX веку, а осећа се и данас у распореду граница Србије и Босне и Херцеговине и већих административних јединица (покрајина, ентитет) унутар њихових државних територија.<sup>4</sup>

Област Николе Алтомановића пресекала је река Тара претежно „динарским правцем“ југоисток–северозапад. О линијама поделе жупанове области и границама потоњих државних творевина које су обухватале и наслеђе Алтомановићевих земаља расправљано је у разним приликама и у релативно дугом периоду: у великим синтетичким делима о историји Срба<sup>5</sup> или у посебним (већим или мањим) монографијама о средњовековним феудалним државама и областима XIV и XV века и њиховим челницима на српском историјском простору;<sup>6</sup> ређе и у посебним расправама о њиховим границама,<sup>7</sup> а понекад и у расправама, студијама и огледима који се односе на поједина питања

<sup>3</sup> Ђирковић 1995, 168.

<sup>4</sup> Михаљчић 1975, 244.

<sup>5</sup> Вид. Јуричек 1984<sup>a</sup>, 320, 321, *Историја српског народа II* 1982 [Раде Михаљчић], 25–29.

<sup>6</sup> Од дела ове врсте вид. нарочито следеће библиографске јединице из литературе коришћене за овај рад: *Динић* 1932; *Динић* 1940, *Динић* 1960, *Динић* 1970 (= *Динић* 1978, 68–83, 148–269), *Повијест хрватских земаља БиХ* 1942, 309–312, 344, 366–373, 490–499, 511, 512; *Шабановић* 1952, 171–184, *Вего* 1957, 22, 23, 34, 35, 40, 41–47, 54–59, 76, 77, 84–87, 108–111, 126–127, 146, 147, 162, 163; *Ђирковић* 1964<sup>a</sup>, 133–164, 186–190, 266–288; *Ђирковић* 1964<sup>b</sup>, 1–8, 21–70, 74–80, 88–90, 103–108, 142–145, 196–199, 222, 223, 252–267; *Шабановић* 1964, XXVII, XXVIII, XLVII–XLIX, LIV–LVI, *Динић* 1967, 71–81; *Историја Црне Горе II/2* 1970<sup>b</sup> [Сима Ђирковић], 30–43. *Област Бранковића* 1972, XI–XXI; *Михаљчић* 1975, 200–207; *Божјић* 1979, 174–192; *Атанасовски* 1979, 9–17, 64–67, 114–125; *Вего* 1980<sup>b</sup>, 452–486; *Вего* 1982, 46–54, 69–71, 123–125; *Аличић* 1985, VI–X, *Динић-Кнежевић* 1989, 23–28; *Спремић* 1994, 23–26; *Калић* 1994, 19, 20; *Ђирковић* 1995, 168; *Веселиновић* 1995<sup>a</sup>, 101–150, 265; *Мандић* 1995, 322–331, 456–463; *Мишић* 1996, 69; *Ђирковић... 2000*; *Михаљчић* 2000; *Томовић* 2000; *Ђук* 2000; *Храбак* 2000; *Јанковић* 2000; *Тошић* 2000; *Миљковић-Бојанић* 2000; *Ковачевић-Којић* 2000; *Маловић-Ђукић* 2000; *Лучић* 2000; *Шуица* 2000, 24–27; *Благојевић* 2001, 287–297; *Благојевић... 2001*, 232, 242, 243, 262, 278–284; *Дашић* 2003, 54–56; 92–97; 114–150; *Благојевић* 2004, 285–295.

<sup>7</sup> Вид. *Шалипуровић* 1979; *Благојевић* 1983, 112–122; *Веселиновић* 1995<sup>b</sup>.

из политичког и привредног живота у средњем веку.<sup>8</sup> Такође су веома корисне и одреднице у историјским лексиконима<sup>9</sup> о средњовековним границама и личностима о којима је овде реч, као и историјски атласи и карте.<sup>10</sup>

Анализе садржане у наведеним делима показују да је, и поред оскудности расположивих историјских извора, заједничка граница области и области Бранковића северно од реке Таре знатно осветљена, док идентификовање те границе јужно од реке Таре прати низ још недовољно разјашњених питања. А ваљано идентификовања тог дела ове историјске границе није од значаја само за историографију већ и за археологију, етнологију, филологију (нарочито за историју језика и дијалектологију) и друге сродне научне дисциплине.

<sup>8</sup> Од дела ове врсте вид. нарочито следеће библиографске јединице из литературе коришћене за овај рад: *Јуричек* 1959, 248–253; *Динић* 1937, 122–124; *Божич* 1948, 66, 67; *Мијушкович* 1954; *Рокаи* 1969, 97–103; *Ђирковић* 1985, 164, 165; *Шћепановић* 1979, 56–67; *Веџо* 1978; *Веџо* 1980<sup>а</sup>, *Дашић* 1986, 88–96, *Ђирковић* 1989, 40, 41, *Благојевић* 1989<sup>б</sup>, 66–68; *Цемовић* 1992, 16–17, 118–121, 132–139; *Благојевић* 1994, 18–22; *Михаљчић* 1995, 197, 199; *Храбак* 1997<sup>а</sup>, 22–26; *Поповић* 1997, 24–26; *Ђук* 1997; *Маловић-Ђукић* 1997; *Спасић* 1997; *Тошић* 1997; *Мартиновић* 1997; *Влаховић* 1997; *Спасић* 1999; *Ђирковић...* 2002, 25–28; *Тошић* 1998, 14–16, 46; *Шекуларац* 2002, 25–28; *Благојевића* 2003<sup>а</sup>, 119–130, 136–142; *Мишић* 2003, 83–86;

<sup>9</sup> Вид. *Лексикон српског средњег века* 1999, *Енциклопедијски лексикон – Историја* 1970.

<sup>10</sup> Вид.: *Школски историјски атлас* 1980; *Историјски атлас* 1999— историјске карте: *Српско царство пре битке на Марици, Српске државе и области 1373–1395. године, Држава кнеза Лазара, Област Вука Бранковића и Ђурђа Башићам, Зета Балшића, Босна у XIV веку, Српска деспотовина у доба Стефана Лазаревића, Српска деспотовина у доба Ђурђа Бранковића, Босна 1412. године, Земље херцега Стефана Вукчића* [издање „Геокартс“, Београд, 1999], као и историјске карте у књигама: *Повијест хрватских земаља БиХ* 1942, 344; *Веџо* 1957 [на крају књиге]; *Шкриванић* 1959 [на крају књиге]; *Ђирковић* 1964<sup>а</sup>, 162; *Ђирковић* 1964<sup>б</sup>, *Историја Црне Горе II/2* 1970 [Сима Ђирковић], 32, 35, 205; *Енциклопедијски лексикон – Историја* 1970, 94, 186, 306; *Михаљчић* 1975, 158, 218; *Динић* 1978, 193; *Атанасовски* 1979, 14, 67, 124; *Историја српског народа II* 1982 [Раде Михаљчић], 29, [Сима Ђирковић], 40, [Јованка Калић], 93, [Момчило Спремић], 211, 259; *Шабановић* 1982, 32<sup>а</sup>, 128<sup>а</sup>, *Калић* 1994, 96<sup>а</sup>; *Благојевић* 1983, 111, 114, 115, 117, 120; *Ђирковић* 1995, 190; *Веселиновић* 1995<sup>а</sup>, 126<sup>а</sup>, 136<sup>а</sup> 150<sup>а</sup>; *Веселиновић* 1995<sup>б</sup>, 93; *Мишић* 1996 [на крају књиге];

II. ПРЕГЛЕД ДОСАДАШЊИХ ИСТРАЖИВАЊА  
ЗАЈЕДНИЧКЕ ГРАНИЦЕ  
ОБЛАСТИ КОСАЧА И ОБЛАСТИ БРАНКОВИЋА

У историографији су познате многе појединости које су утицале на стварање и поделу области Николе Алтомановића,<sup>11</sup> чији је политички успон био муњевит,<sup>12</sup> „не толико због његових личних способности колико због жеље српске властеле у матичним српским земљама да поново створи своју државу“, — како наглашава Милош Благојевић расправљајући о том периоду историје српске државности.<sup>13</sup> Међутим, за кратко време створене су две коалиције противника младога, борбеног и осиног жупана. Прво су се у табору Алтомановићевих противника нашли Браћа Балшићи с Мрњавчевићима (краљ Вукашин и „млади краљ“ Марко). Они су у јуну 1371. године код Скадра спремали војни поход према Оногошту с намером да се разрачунају с Николом Алтомановићем, али се одустало од тог похода због турских претњи територијама Мрњавчевића.<sup>14</sup> Трагичан исход Маричке битке крајем септембра исте године и погибија Браће Мрњавчевић приморали су Балшиће да привремено одустану од отвореног сукоба с младим жупаном. Другу по реду коалицију против Николе Алтомановића чинили су бан Твртко и кнез Лазар, које је одлучујуће подржао мађарски краљ шаљући у помоћ свога палатина Николу Горјанског (који је био и зет кнеза Лазара) с одредом 1000 коњаника (копљаника). Кнезу Лазару савезници су били и сестрићи Мусићи, али се разликују мишљења о томе да ли су они и учествовали у подели територија.<sup>15</sup> Браћа Балшићи су искористили прилику да одмах запоседну Алтомановићеве приморске жупе Требиње, Конавле и Драчевицу, вероватно и Сланско приморје.<sup>16</sup> Њих ће 1377. године преотети од Ђурђа Балшића бан Твртко, да би се исте године прогласио у Милешеви за „краља Срба, Босне, Поморја и Западних страна“.<sup>17</sup> Један део територија Николе Алтомано-

<sup>11</sup> О успону и паду Николе Алтомановића вид. више у: *Динић 1932, Михаљчић 1975*, 111–124, 185–207, *Михаљчић 1984*, 39, 40, 47, 56–59.

<sup>12</sup> *Михаљчић 1984*, 39, *Благојевић 2001*, 232.

<sup>13</sup> *Благојевић 2001*, 232.

<sup>14</sup> *Историја српског народа 1981* [Раде Михаљчић], 594, 595.

<sup>15</sup> Раде Михаљчић каже да су бану Твртку и кнезу Лазару приступили и Мусићи и Вук Бранковић, али да је „овај последњи учествовао и у подели жупанове земље“; вид. *Михаљчић 1975*, 201. Душанка Динић-Кнежевић каже пак да су „кнез Лазар, његови сестрићи Мусићи и Вук Бранковић запосели северне и источне делове Алтомановићевих земаља; тј. крајеве око Рудника до Косова...“; вид. *Динић-Кнежевић 1989*, 23.

<sup>16</sup> *Историја српског народа II 1982* [Раде Михаљчић], 26.

<sup>17</sup> *Ђурковић 1964<sup>a</sup>*, 137, 164, *Вего 1980<sup>b</sup>*, 113, *Благојевић 2003<sup>c</sup>*, 237.



вића запосео је Вук Бранковић, с тим што вести о томе потичу тек из година после Косовске битке (1389).<sup>18</sup> Од тада земље под Лазаревом и Вуковом влашћу Дубровчани називају Србијом, односно *Склавонијом* (*Sclavonia*), и сматрају да у њој постоје два господара.<sup>19</sup>

После Косовске битке Вук Бранковић је, заиста, једно време преузео улогу кнеза Лазара, али у изворима нема знакова који би наговештавали да је Вук у то време преотео неки део територија које су припадале кнезу Лазару.

Две и по године Вук се опирао потчињавању Турцима ослањајући се на сарадњу с босанским краљем Твртком. Али, већ у јануару 1391. године умире Твртко и Турци повећавају притисак на Вукову област. Они су тачно годину дана касније, у јануару 1392. године, запосели Скопље, до тада у саставу Вукове области. Вук се посебним уговорима морао обавезати на вазални однос према султану Бајазиту, што ће бити основа статуса целокупне области Бранковића све до њеног коначног пада под турску власт 1455. године.<sup>20</sup> Међутим, Вук касније није показивао очекивану лојалност према султану, па је Бајазит упао с војском у Вукову област и скршио његов отпор у јесен 1396. године. Тиме је његова политичка каријера била завршена, а он ће и физички бити ликвидан наредне године. Највећи део Вукове области, — иначе од изванредне стратегијске важности за Турке, — султан ће дати на управу Лазаревићима, док ће жени и синовима Вуковим оставити само мањи посед ради издржавања (у Дреници или у околини Вучитрна и Звечана).<sup>21</sup> Може се закључити да се, захваљујући Турцима, неколико година после Косовске битке десило да Лазаревићи (привремено) запоседну земље Бранковића, а не обрнуто. Тако је настао разлог за дуготрајно спорење и сукобе две феудалне породице у блиском сродству.

Смрћу моћнога краља Твртко 1391. године у босанској држави настају крупне промене. Поред Твртковога слабог наследника, краља Дабише, уздижу се три крупна феудална великаша — Хрвоје Вукчић, Сандаљ Хранић и Павле Раденовић. Они ће због своје моћи и утицаја на државни врх Босне („русак босански“) добити епитет „русашка господа“. <sup>22</sup> Током две деценије од Тврткове смрти заокружују се области „русашке господе“. Сандаљ Хранић је и титулу војводе и поседе (а они

<sup>18</sup> Благојевић 2004, 295.

<sup>19</sup> Уп. Благојевић 2004, 295.

<sup>20</sup> Динић 1978, 172.

<sup>21</sup> Динић 1978, 170.

<sup>22</sup> О „русашкој господи“ на путу феудалне еманципације вид. више у *Тирковић 1997, 306–307, Благојевић 2003<sup>6</sup>, 117–129.*

нису били компактни), наследио од свог стрица Влатка Вуковића,<sup>23</sup> који је већ средином 1392. године озбиљно оболео тако да је умро пре марта 1393. године.<sup>24</sup> Успон Сандаља Хранића био је несумњив од 1397. до 1404. године, о чему сведочи и растући респект који су му исказивали Дубровчани и устаљивање његове титуле „велики војвода русага босанског“.<sup>25</sup> О поседима Сандаља Хранића, — чија се активност, и то веома велика, примећује тек од 1395. године,<sup>26</sup> — знамо пак да су били пространи и да их је повељом потврдио мађарски краљ Жигмунд (Сигисмунда), као босански сизерен.<sup>27</sup>

Тако се све изразитије обликовала област породице Косача, којој ће најснажнији печат (а онда и име) дати Сандаљев наследник војвода Стефан Вукчић, потоњи „херцег [од] светога Саве“ (владао 1435–1466. године). Он је још више проширио своје поседе тако да је у његово време област Косача заузимала знатне територије у југоисточном и јужном делу некадашње Тврткове државе, повремено и прелазећи те границе. Од краја XIV века област Косача на истоку је имала заједничку границу с облашћу Бранковића, а на североистоку, — на неупоредиво мањем одсечку, — додиривала се с поседима Лазаревића. После обрачуна с локалном властелом у залеђу Дубровника (Санковићи, Павловићи) област Косача је на југосточним границама имала за суседа зетску област Балшића. Од 1421. године и Зета ће се наћи у саставу Деспотовине, али су се границе Зете мењале у преломним догађајима током владавине деспота Ђурђа Бранковића, што због освајачких настојања Венеције, што због осамостаљивања зетске властеле Црнојевића.

Како је област Бранковића све време задржала своју индивидуалност и посебан статус, — дакле и у време кад је била саставни део српске Деспотовине, — можемо говорити о заједничкој граници области Косача и области Бранковића све до коначног пада области Бранковића под турску власт 1455. године. Од тада ће област Косача имати за непосредног суседа османску државу, с тим што су Турци и пре тога деценијама утицали на догађаје у тој области, као и у другде у њеном суседству.

Према ономе што знамо о Сандаљу Хранићу, његова је територија у источном делу, према области Бранковића, била идентична с Твртковим тековима на рачун бивших територија Николе Алтомановића.

<sup>23</sup> Зашто: Вид. Ђирковић 1964<sup>а</sup>, 178, Динић 1978, 188, Михаљчић 2000, 318.

<sup>24</sup> Тошић 2000, 254.

<sup>25</sup> Благојевић 2003<sup>б</sup>, 128.

<sup>26</sup> Ђирковић 1964<sup>а</sup>, 178

<sup>27</sup> Вего 1980<sup>б</sup>, 69.

О поседима Сандаљевог синовца и наследника војводе Стефана Вукчића (који се 1448. године прогласио за *херцеза*) остало је неупоредиво више података у изворима, тако да дају основа за поузданија закључивања. За територију ове двојице војвода из рода Косача још је Константин Јиричек констатовао да представљају „велику новоформирану област“, која је „захватала северну страну Которског Залива, с Херцеговим и Рисном до границе которског градског подручја, затим град Оногшт (Никшић), град Сокол на саставу Пиве и Таре, Дробњаке на планини Дурмитору, област пљеваљску и пријепољску и околину манастира Милешеве“. Види се да К. Јиричек о источним и југоисточним границама области Косача има заправо исти став као и његов ученик Јован Радонић, на чији се рад о великом војводи Сандаљу Хранићу<sup>28</sup> и ослања. Обојица крајњим граничним подручјем на југоистоку области Косача сматрају Оногшт (Никшић).

Одређујући границе територије херцеза Стефана Вукчића, други Јиричехов ученик Владимир Ђоровић има нешто другачији став. Он каже да је херцегова територија обухватала „област од Цетине до Лима и Мораче, а на северу до Неретве и ушћа Лима са нешто мало поседа и изван тог подручја“, те да су то „границе старе Херцеговине које су у народу запамћене доста добро и које је све до краја XIX века чувала као своју дијазезу херцеговачко-захумска епархија“.<sup>29</sup> Дакле, према В. Ђоровићу гранична подручја на истоку су Лим и Морача, при чему Ђоровић несумњиво мисли на жупу Морачу, која обухвата само горњи ток ове реке, а помиње је још *Барски родослов*.

Границама земље херцеза (од) светог Саве посебно се позабавио Михаило Динић још 1940. године.<sup>30</sup> Истакавши оскудност историјских извора, М. Динић је своје закључке засновао понајвише на подацима из три повеље што их је још 1914. године објавио аустроугарски државник и историчар Лудвиг (Лајош) Талоци (Ludwig von Tallóczy). За те (и данас у историографији веома цењене) повеље Динић каже да су „изванредно значајне за историјску географију Херцеговине“.<sup>31</sup> То су: 1) повеља арагонско-напуљског краља Алфонса V од 19. фебруара 1444. године; 2) повеља „римског краља“ Фридриха III од 20. јануара 1448. године; 3) повеља краља Алфонса V од 1. јуна 1444. године. Овим се повељама Стефану Вукчићу, као вазалу, потврђују поименично набро-

<sup>28</sup> Вид. *Радонић* 1895.

<sup>29</sup> *Ђоровић* 1937, 883.

<sup>30</sup> Вид. *Динић* 1978.

<sup>31</sup> *Динић* 1978, 178.

<sup>32</sup> Вид. *Динић* 1978, 178–269.

јана утврђена места (*castra*) у његовој области. Прва повеља писана је на италијанском, а друге две на латинском језику.

Границу између земље херцега (од) светога Саве и српске Деспотовине<sup>32</sup> М. Динић одређује веома опрезно, и то по деоницама.<sup>33</sup> За њега је најмање неизвесан северни део ове заједничке границе: „Од Комарана до ушћа Лима, све што је лево од те реке несумњиво је припадало херцегу. На десној обали сигурни смо само за долину речице Милешевке, стару жупу Црну Стену, да је била у његовој власти. [...] Остављајући Лим, граница се провлачила, између Брезе и Коморана, а како је Маоче било херцегово, то је она свакако водила даље према Тари оним планинским венцем који чини вододелницу између Лима и Тяхотине.“<sup>34</sup> Ни одређивање средишњег дела те границе за Динића не представља тешкоћу, иако је у том делу она нешто неизвеснија: „Где је управо пресекала долину Таре може се одредити са приличном сигурношћу. [...] Брсково је 1433. године било у деспотовини, а у њој је остало свакако и доцније до пада под Турке [...] — то је граница на Тари између Херцеговине и деспотовине била између Брсковске жупе и Кричана, тако да Кричани остају херцегу. То се сасвим лепо слаже с чињеницом да је Маоче било његово.“<sup>35</sup> Уз то напомиње: „Доцнија Херцеговина на подручју између Лима и Таре знатно одступа од назначене. У Херцеговину је рачунато и Полимље све до изнад Бијелог Поља, затим читави Колашин.“

Пратећи границу херцегове територије од средњег тока Таре од Брскова према југу, Динић утврђује: „На подручју између Таре и Боке Которске, граничну зону чине жупе Морача са својим градом, Никшићка жупа са Сусједом, Острог, Будош и Драчевица са Новим и Рисном. Медун, Подгорица и Соко<sup>36</sup> била су само привремена херцегова завојевања. Пипери, Бјелопавлићи и Васојевићи били су деспотови поданици. Граница се овде свакако није мењала ни кад је Зета постала посебна државна јединица.“ Међутим, у односу на овај део границе Динић показује извесну резерву: „Ако се занемари извесна нестабилност која се запажа овде у пограничној зони, као вероватна граница која је преовладавала могу се узети Сињајевина, затим развође између Горњег тока Таре и Мораче, планина Прекорница јужно од Никшићке Жупе, даље изворни крај Зете — јужно од Острога и Будоша — одатле преко Цуца

<sup>33</sup> Динић 1978, 256–257.

<sup>34</sup> Динић 1978.

<sup>35</sup> Динић 1978.

<sup>36</sup> Соко је био на путу од долине Зете према Цетињу, Његушима и Котору (код села Штитара), на подручју касније названом *Љешанска нахија*.

на море код Рисна. То је углавном Херцеговина према Црној Гори до 1859. године. Једино би на Сињајевини нешто одступала према истоку, пошто је захватала и Колашин.“ Дакле, Динић, као и Ђоровић, сматра, уза све исказане резерве, да је жупа Морача у целини припадала херцегу Стефану (вид. приложену Динићеву карту).<sup>37</sup> Опрезни Динић ипак наглашава да су се крајеви у суседству Мораче – Колашин и источни део планине Сињајевине (који се већ налазе у горњем току реке Таре) накондоч почели да рачунају као делови Херцеговине.<sup>38</sup>

На резултате истраживања М. Динића, а тиме посредно и на податке из повеља које је објавио Л. Талоци, ослањали су се касније и други истраживачи и историчари. Тако, на пример, Сима Ђирковић у својој монографији о Стефану Вукчићу Косачи и његовом добу (1964), позивајући се на М. Динића, каже да је „херцегова држава у најбољим данима имала границе на Цетини, Неретви, вододелници слива Праче, негде близу Гласинца, у долини Лима, на Лиму и Увцу, на Тари, Морачи и северној обали Боке Которске.“<sup>39</sup> Позивајући се такође на М. Динића, Вељан Атанасовски (Трпковић) сматра да је Стефан Вукчић „задржао у својој власти десну обалу реке Лима, а одатле је гранична линија ишла вододелницом Лим–Ђехотина, пресекала реку Тару, а одатле до Боке Которске „граничну зону“ су чиниле жупе Морача, Никшићка и Драчевица са градовима Новим и Рисном.“<sup>40</sup>

М. Динић је посветио (1960) посебну студију и области Бранковића, — источних суседа Косача, — али је она је настала двадесет година после његове студије о земљама херцега светог Саве.<sup>41</sup> Динић је сматрао да „није могуће са сигурношћу установити шта је Бранко [родоначелник великашке лозе Бранковића — М. Л.] оставио синовима сем Дренице“, а констатовао је да је Вук Бранковић (који је био савременик првих Косача: Влатка Вуковића и Сандаља Хранића), кад је достигао свој највећи успон, имао пространу област: „држао је Приштину, Вучитрн, Трепчу, Звечан, Пећ, Призрен, Скопље, Сјеницу и Коморане на Лиму.“<sup>42</sup> Динић потом прецизира да је после слома Николе Алтомановића Вук Бранковић „држао и један део Полимља, јужно од Пријепоља, које је са Милешевом било босанско од 1373. године. [...] И тај крај Вукове области припадао је раније жупану Николи, пошто

<sup>37</sup> Динић 1978, 193.

<sup>38</sup> Динић 1978, 202.

<sup>39</sup> Ђирковић 1964<sup>6</sup>, 256.

<sup>40</sup> Атанасовски 1979, 10.

<sup>41</sup> Вид. Динић 1978, 148–177.

<sup>42</sup> Динић 1978, 149.

је имао на Лиму и жупу Будимљу, око Берана, јужно од Комарана.<sup>43</sup> За Динића су то поздано утврђене границе, али истиче да „на овом сектору постоји један доста велик комплекс територије за који не бисмо могли са сигурношћу рећи коме је припадао: Полимље јужно од Комарана, крај око Брскова на Тари, па чак и жупа Морача (око горњег тока реке). Као евентуални господари те области долазили би у обзир Вук Бранковић и Балшићи, који су после смрти Ђурђа I били потиснути ка приморју; али докле? [...] Ако ти крајеви нису припадали Балшићима, они су могли бити само у власти Вука Бранковића. Једино за такву претпоставку имамо некаквих индиција.“<sup>44</sup>

Из ових Динићевих исказа уочљиво је да он припадност жупе Морача види унеколико другачије у односу на време када је расправљао о земљама херцега (од) светог Саве (1940). У таквој Динићевој перспективи уместо Косача као „конкурети“ за поседника жупе Морача јављају се Вук Бранковић и зетски Балшићи. Индицију за то М. Динић налази у чињеници да су после пада Вука Бранковића Турци надзирали његову област, мада су ускоро већи њен део предали на управу Стефану Лазаревићу. Турски крајишки војвода Пашаит, – наглашава Динић, – већ је имао своју царинарницу на Лиму и 1399. године писао је Дубровчанима да шаљу своје трговце „у Србље на Морачу и Лим да греду“ дајући им веру „до Мораче“. Тако су Турци „вршили неку власт једино у бившој Вуковој области“ док је њихов однос према оном делу државе Стефана Лазаревића који је он наследио од оца био другачији: ту нису имали „никакве ингеренције“, а Стефан је плаћао данак и давао помоћну војску у ратним походима.<sup>45</sup> Ту оцену Динић ће поновити и десет година касније пишући о југозападној Србији у средњем веку.<sup>46</sup> Тиме је он скренуо пажњу на посебан статус наследне области Бранковића (па и онда када се налазила у саставу српске Деспотовине), која је уговорима била везана за султана још из Вуковог времена, што је констатовао још К. Јиричек, а наглашавали и други историчари.<sup>47</sup> Тако, на пример, Жарко Шћепановић, који је средњем Полимљу и Потарју посветио посебну историјско-етнолошку студију (1979) напомиње да су после Вуковог слома у Турци „задржали најважније саобраћајнице, могуће и нека утврђења“, те да „Турке утемељене на Тари налазимо већ

<sup>43</sup> Динић 1978, 151.

<sup>44</sup> Динић 1978, 154–155.

<sup>45</sup> Динић 1978, 154.

<sup>46</sup> Динић 1970, 239.

<sup>47</sup> Јиричек 1984<sup>a</sup>, 329, Динић 1960, 25, 26 [= Динић 1978, 172, 173], *Историја српског народа II* [Ј. Калић], 64, Веселиновић 1995<sup>a</sup>, 116, 123.

од 1398. године<sup>48</sup>. Он процењује да је Вук Бранковић господарио не само читавим Полимљем јужно од Пријепоља већ и Брсковом,<sup>49</sup> а то је део Потарја у непосредном суседству с Морачом.

Дајући преглед историјске географије средњовековне Србије, Милош Благојевић констатује да су при подели територија жупана Николе Алтомановића босанском бану Твртку припале простране територије које су лежале око горњег тока Дрине, средњег и доњег тока Таре и Пиве, затим и Гацко, те да је само четири године касније Твртко претео од Балшића Требиње, Конавле и Драчевицу, док је кнезу Лазару припало подручје између Рудника и Дрине, а јужно од Ђетиње и долина Увца.<sup>50</sup> Истовремено М. Благојевић одређује и границе области Вука Бранковића, која је обухватала: Трепчу, Вучитрн, Приштину, Скопље, Призрен, Пећ, Звечан, Јелеч, Глухавицу, Сјеницу и Горње Полимље.<sup>51</sup> И у другим својим радовима М. Благојевић понавља наведену линију поделе Алтомановићевих територија, али додатно наглашава да је у тој подели учествовао и Вук Бранковић, који је „успео да прошири своју област у правцу запада на горње и средње Полимље“.<sup>52</sup> При том М. Благојевић напомиње да је Вук Бранковић, „кад се осамосталио, опрезно ширио своје територије, најпре на мањи део територије Николе Алтомановића, а затим на Метохију, коју су неко време држали Балшићи, са градовима Призреном и Пећи, као и на територије краља Марка са градом Скопљем“.<sup>53</sup>

И Момчило Спремић у својој опсежној монографији о деспоту Ђурђу и његовом добу (1994) износи мишљење да је за Вука Бранковића „расап“ Николе Алтомановића био преломни тренутак у његовом животу, те да се „може, макар приближно, одредити шта је до 1397. године било под његовом влашћу“.<sup>54</sup> Позивајући се на М. Динића, Александра Соловјева и Ивана Божића, М. Спремић утврђује границе области Вука Бранковића, која „на северу почињала близу Звечана и додиривала се с поседима Мусића“. Као чворну тачку (у близини поседа Мусића) Спремић одређује планину Голију, а затим идентификује границе Области јужно и западно од Голије, да би их на крају оцртао у виду неправилне елипсе, с уздужном осом у правцу југозапад–североисток. Тако југоисточна избочина ове елипсе обухвата Скопље с

<sup>48</sup> Шћепановић 1979, 59.

<sup>49</sup> Шћепановић 1979, 58.

<sup>50</sup> Благојевић 1983, 113.

<sup>51</sup> Благојевић 1983, 114.

<sup>52</sup> Благојевић 2004, 285.

<sup>53</sup> Благојевић 2001, 243.

<sup>54</sup> Спремић 1994, 23.



ближом околином и долином реке Лепенац, а (југо)западна избочина обухвата горњи ток реке Таре и горњи ток реке Мораче (као и оближње извориште реке Тушине — источне притоке Комарнице, која се пак улива у Пиву).<sup>55</sup> При том каже: „Од Голије граница је ишла нешто на запад, с тим што је у Вуковој власти остајала Сјеница, па је скретала на југ, тако да су Пријепоље и Милешева од 1373. били у саставу Босне. Јужно од Пријепоља прелазила је Лим, те су Комарани, на левој обали, припадали Вуку, али је одмах на запад, код села Брезе, почињала босанска држава. По свој прилици, Вук је стекао Полимље јужно од Комарана, крај око Брскова и горњи ток Мораче, јер су после његове смрти господари тих области били Турци, у време кад су одузели Бранковићима највећи део поседа. Вук је држао и Будимље, око данашњег Берана, као и изворишну област Лима, око Плава и Гусиња.“<sup>56</sup>

Дакле, по Спремићевој процени на југозападу Вукове области нашли су се крај око Брскова у долини Таре и суседно подручје око горњег тока реке Мораче. Границе Вукове области на идентичан начин одређује и Јованка Калић, али у нешто краћим цртама.<sup>57</sup>

И овако сажет преглед досадашњих истраживања заједничке границе области Косача и области Бранковића јужно од реке Таре упућује нас на то да се морамо вратити анализи темељног историјског извора за нашу тему — трима повељама о поседима херцега Стефана Вукчића Косаче, које је још пре девет деценија први објавио Л. Талоци.

Све три повеље у оригиналном тексту и с преводом на „хрватско-српски језик“ објавио је Марко Вего 1980. године.<sup>58</sup> Свој допринос тумачењу ових повеља М. Вего види управо у томе што је објавио фото-снимке оригинала двеју повеља Алфонса V — из 1444. и 1454. године, до којих је, како сâм наглашава, „први дошао“. Изостао је, међутим, фото-снимак треће повеље — Фридриха III из 1448. године, до које М.

<sup>55</sup> Уп. *Спремић* 1994, 24, где је дата карта „Област Вука Бранковића“.

<sup>56</sup> *Спремић* 1994, 24–25.

<sup>57</sup> *Калић* 1994, 23.

<sup>58</sup> Повеље је М. Вего објавио прво у мостарском часопису „Мост“ 1980. године, али је две године раније у истом часопису најавио њихово објављивање и при том изложио своја мишљење о положају неких утврђења, жупа и области која се наводе у повељама (вид. *Вего* 1978, *Вего* 1980<sup>а</sup>, *Вего* 1980<sup>б</sup>). У својој књизи *Из историје средњовјековне Босне и Херцеговине* (Сарајево, 1980) Вего је објавио интегрални текст оба наведена чланка, тако да је поново штампан текст оригинала и превода све три повеље, а објављени су и фото-снимци повеља из 1444. и 1454. године. У тој књизи Вего констатује на крају да је „исправио штампарске и друге грешке“ у односу на своје претходно издање (уп. *Вего* 1980<sup>б</sup>, 486). Стога ћемо овде коментарисати текстове повеља који су објављени у Веговој књизи из 1980. године.

Вего очигледно није могао доћи.<sup>59</sup> По његовом уверењу ко се год буде бавио топографијом места средњовековне Херцеговине, „неће моћи заобићи студиозни Динићев рад“, а он својим прилозима само „допуњује Динићево излагање“.<sup>60</sup>

Поред тога, Вего се детаљније осврнуо и на три повеље које су претходиле повељи Фридриха III о поседима херцега Стефана, а то су повеља мађарског краља (и потоњег „римског“ цара) Жигмунда (Сигисмунда) и његових наследника на мађарском престолу: краља Албрехта (Алберта) II Хабзбуршког (владао 1438–1439) и његове жене краљице Елизабете (владао 1439–1440), које још нису пронађене.<sup>61</sup> Вегово је мишљење да је Сандаљ Хранић предложио свој текст повеље краљу Жигмунда на потврду у интервалу од 1407. до 18. маја 1418. године, када је с мађарским краљем био у врло „тесним и пријатељским односима“. Приближно датирање повеље краља Албрехта II и повеље краљице Елизабете знатно је лакше, јер су обоје веома кратко владали. То значи заправо да су све три ове повеље старије и од прве повеље Алфонса V (из 1444. године) о поседима херцега Стефана.

Вего је прокоментарисао „неке необјашњене податке о неким средњовековни градовима, жупама и областима на подручјуседа херцега Стефана и његових рођака кнезова и рођака Павловића“, али нема коментара о топонимима у граничном подручју с поседима Бранковића.<sup>62</sup>

Начин исписивања назива утврђења, жупа и области у све три повеље о поседима херцега Стефана задавао је доста муке истраживачима. Још је К. Јиричек утврдио да су „имена у овим повељама већи-

<sup>59</sup> Препис текста оригинала ове повеље М. Вего је очигледно дао на основу преписа Л. Талоција.

<sup>60</sup> Према томе, Фридрих III је четврти по реду владар Угарске који је потврдио поседе великаша из рода Косача, што се види и из уводног дела његове повеље, мада до сада нису пронађене три претходне повеље. Вид. *Вего 1980<sup>б</sup>*, 453, 454, 470, 471.

<sup>61</sup> Вид. *Вего 1980<sup>б</sup>*, 130, 131.

<sup>62</sup> Вего се у наведеним радовима осврнуо на следеће топониме (утврђења, области, жупе): *Дрина, Вратар, Винацац, Почитељ, Небојша у Вечерићу, Цим (Цим у Вечерићу), Мост, Мостићи (Кепри-хисар), Биоград у жупи Неретва, Ком-град, Обаљ, Јелеч у жупи Гозба, Ходидјед у Врхбосни, Севрин-утврђење, Ђурђевац-утврђење (Свети Ђурђе), Кључ-утврђење, Прелиеп (Прилеп, Прилеп-утврђење), Осип, Островица-утврђење, Љубушки, Подринац, Саслон-утврђење, Медвјед-утврђење, Горица-утврђење, Сир-утврђење, Нечањ, Ричине, Нови у жупи Горажде, Нови у жупи Лука, Бистрички град, Нечујно, Јелеч, Китан-град, Вјенчац у Невесињу, Подринац, Тођевац, Дријева, Висући. Вид. *Вего 1978, Вего 1980<sup>а</sup>, Вего 1980<sup>б</sup>, Вего 1982.**

ном унакажена“,<sup>63</sup> а и М. Динић је сматрао да су код Талоција „многа имена рђаво традирана, с тим што је у то време додатну тешкоћу представљала околност да Талоци није објавио и фото-снимке повеља. Упркос томе, Динић је успео да изванредно растумачи низ топонима замршене етимологије и графије.

Коментаришући језичке особине ових повеља М. Вего је нагласио да су „поједина имена утврђења преписана с оригинала у сва три штокавска наречја“ (мисли се на екавски, ијкавски и икавски изговор у оквиру штокавског наречја — М. Л.), што говори о постојању три зоне с различитим рефлексима старог гласа *jam* [ѣ] у пространој херцеговој области. Канцеларија краља Алфонса V у Напуљу издала је повеље херцегу Стефану „по диктату, с тим што је писар краља Алфонса V тражио слова или скуп слова да адекватно изрази име утврђења или жупе“, а „понекад краљев писар измишља нека слова“.<sup>64</sup> Такав начин исписивања ових топонима понекад није био успешан, а ни посланици херцега Стефана нису имали јединствену графију. Честа је појава да се предлог спаја с именицом која означава неки географски појам, што су радили и дубровачки писари, — подсећа Вего.

Вегова издања повеља Алфонса V и Фредерика III дају могућности за детаљну текстолошку анализу тих повеља, тј. за њихово, — може се рећи, — *ново читање*. Резултате те анализе треба довести у везу с подацима које нам нуде турски катастарски пописи некадашње области Косача и области Бранковића из друге половине XV века, јер се ради о осторијским изворима који су комплементарни повељама Алфонса V и Фредерика III, посебно кад се ради о територијалној припадности жупе Морача.

Да бисмо, пак, убицирали за нас кључне топониме из тих повеља и уопште ваљано разумели природу и правац протезања линије разграничења између области Косача и области Бранковића јужно од реке Таре, потребно је претходно размотрити географске и комуникацијске карактеристике тога граничног подручја.

Истовремено не смемо испустити из вида природу граница у средњем веку, о чему је код нас понајвише расправљао Андрија Веселиновић. Наглашавајући да се о томе може мало рећи због оскудности извора и њиховога најчешће секундарног карактера,<sup>65</sup> Веселиновић констатује да се „у ранофеудалном периоду граница чешће схватала као шири или ужи појас чија је ширина зависила од географских одлика терена“, те да је „погранични појас обично био ненастањен или

<sup>63</sup> *Јуричек* 1984, 361.

<sup>64</sup> *Вего* 1980<sup>6</sup>, 453.

<sup>65</sup> *Веселиновић* 1995<sup>а</sup>, 103.

пак слабије настањен због честих пограничних упада или харања гусарских и пљачкашких група.<sup>66</sup> Међутим, у доба Деспотовине државне границе утврђују се прецизно у свим деловима,<sup>67</sup> о чему се деспот Стефан Лазаревића нарочито бринуо после Ангорске 1402. године, када се привремено ослободио потчињености према Турцима: у брдовитим и планинским пределима, уколико је крај насељен, граница се протеже границама атара најистуренијих села, а уколико је крај ненасељен, онда је „граница вероватно ишла планинским гребеном, развођем, планинском реком или другим природним објектима“.<sup>68</sup> У последњем пограничном тргу и у време Деспотовине наплаћивала се *мимоходна царина*,<sup>69</sup> тако да је наплаћивање царине наговештавало постојање границе у близини. У сваком случају, границе Деспотовине одређиване су веома прецизно, а у насељеним местима водило се рачуна „о свакој *педи* земљишта“. Веселиновић је детаљно анализирао границе српске Деспотовине према свим суседима и осветлио околности под којима су се оне мењале, о чему су расправљали и други историчари.

Деспот Стефан је „обнављао и оснажио суверенитет владара у својој земљи“, а „истовремено је изразио и претензије на све српске земље“.<sup>70</sup> То ће посебно доћи до изражаја кад је деспоту Стефану „пошло за руком да примора Бранковиће да постану његови вазали (1411)“ и да истовремено „успостави чвршће везе са српским земљама под влашћу Сандаља Хранића“ (који му је тада постао зет), да би процес окупљања матичних српских земаља практично био окончан када је Балша Балшић 1421. године завештао Зету свом ујаку.<sup>71</sup> Наследник деспота Стефана Ђурађ Бранковић грчевито се борио да одржи своју државу током дуготрајних сукоба и трвења с Турцима и Венецијом, тако да се привремено опорављао и од тежих пораза. При том он није показивао намеру да босанском краљу или било ком од „русашке господе“, — па ни херцегу Стефану —, добровољно уступи делове Деспотовине. У светлу таквих настојања оба српска деспота треба посматрати и питање заједничке границе области Косача и области Бранковића.

<sup>66</sup> Веселиновић 1995<sup>а</sup>, 106. Веселиновић 1995<sup>б</sup>, 88.

<sup>67</sup> Веселиновић 1995<sup>а</sup>, 111, Веселиновић 1995<sup>б</sup>, 88.

<sup>68</sup> Веселиновић 1995<sup>а</sup>, 107–109.

<sup>69</sup> Веселиновић 1995<sup>а</sup>, 111.

<sup>70</sup> Благојевић 1994, 21.

<sup>71</sup> Благојевић 1994, 22.

### III. ГЕОГРАФСКЕ И КОМУНИКАЦИЈСКЕ КАРАКТЕРИСТИКЕ ГРАНИЧНОГ ПОДРУЧЈА ИЗМЕЂУ ОБЛАСТИ КОСАЧА И ОБЛАСТИ БРАНКОВИЋА

#### 1. Географске карактеристике

Јужно од средњег тока реке Таре (који приближно омеђавају Мојковац и Ђурђевића Тара) простира се у „динарском правцу“ планина Сињајевина (локално становништво назива је и *Сињавина*). То је прилично пространа планина: дуга је око 40 километара, а широка до 15 км. На источној страни такође је оивичава долина реке Таре (почев од града Колашина), с јужне стране долина (и то горњи ток) реке Мораче, а с југозападне стране долине река Тушиње и Буковице (које припадају сливу Пиве), док се на западној страни, преко висоравни Језера (просечна висина око 1.450 м), везује за масив Дурмитора (2.552 м).<sup>72</sup> Сињајевина представља велику карсну површ,<sup>73</sup> односно највишу кречњачку зараван у Црној Гори, висине 1.600 до 1.900 м<sup>74</sup>, „с безбројним врховима, брдима, повијарцима и косама“.<sup>75</sup> С ове планинске површи дижу се планински гребени: према Морачи се налази Бабин Зуб (2.277), нешто северније је Јабланов врх (2.203), а одатле северозападно Велики Старац (2.022 м), Велики Пећарац (2.027), Бабин врх (2.013 м) и Корман (1.923 м).<sup>76</sup> У источном и југоисточном делу Сињајевине усекле су се долине река Бистрице, Штитарице и Плашнице (долина Плашнице назива се *Липово*), које се уливају у Тару, где има више села. Развође чини линија гребена који се протеже од Бабиног Зуба и Јаблановог врха преко Великог Старца до Великог Пећарца. Западни (пространији) део Сињајевине нема трајних потоака и река, скоро да је безводан (стога се копају локве ради сабирања воде), а обилује кречњачким профилима, међу којима доминирају увале, назване пољима: Кричачко поље, Одраг поље, Суво поље и др. То су ненастањени предели, без шуме, али богати травом и стога су подесни за катунско сточарење. Познате су традиционалне границе катунарских пашњака: почев од западних падина па све до наведене линије вододелнице на Сињајевини простиру се катуни дробњачких и ускочких породица (припадају

<sup>72</sup> Радојичић 1996, 71, 74.

<sup>73</sup> Цвијић 2000, 326.

<sup>74</sup> Радојичић 1996, 74.

<sup>75</sup> Бешић 1953, 77.

<sup>76</sup> Радојичић 1996, 74. Да би дочарало сурове прилике на терену између ових планинских врхова локално становништво (по наводу Томаша Ђоровића из Шавника) радо користи ову изреку: „Намигује Старац на Пећарац, а обоје Јаблановом врху, — тешко оном ко је међу њима.“

територији општине Шавник), као и језерских и шаранских породица (припадају територији општине Жабљак). Источно од те вододелнице — око долине реке Плашнице — налазе се катуни морачких и липовских породица (припада територији општини Колашин), а око долина река Штитарице и Бистрице налазе се катуни мојковачких породица (припадају територији општине Мојковац), с тим што се међу мојковачким налазе и бројни катуни породица из Бјелопавлића (подручје Бјелопавлића, у долине Зете, припада општини Даниловград), који су им додељени крајем XIX века.<sup>77</sup> У ободним зонама Сињајевине има и шуме, а ту се налазе и насељена поља: Тушињско (на југозападу) и Шаранско (на северозападу).<sup>78</sup>

Јужно од Сињајевине протеже се, такође у „динарском правцу“ неколико паралелних (а испрекиданих) планинских ланаца.<sup>79</sup> Најсевернији ланац чине врхови: Крновска глава (1.634 м), Островица (1.836), Лола (2.032 м), Велики Зебалац (2.129) и Морачка капа (2.226 м). Нешто јужнији ланац чине врхови: Вјетерново брдо (1.559 м), Гацкове греде (2.004 м), Велики Журим (2.036 м), Мали Журим (1.984 м), Илијин врх (2.052 м), Божурни врх (1.923 м) и Стожац (2.147). Трећи ланац, још јужније, чине врхови: Јеињак (1.612 м), Влашко брдо (1.674 м) Боровик (1.935) и Суви врх (1.746 м). Четврти ланац, најјужнији, чине врхови: Студена (1.574 м), Дажик (1.625 м), Јаворак (1.463 м), Јејевина (1.555 м), Планиник (1.752 м) и Јерина глава (1.836 м). На југоистоку ових планинских ланаца, према реци Морачи, налази се планина Маганик (2.104 м).

Између свих наведених врхова протежу се високе планинске површи (заравни), које су повезане и степеничasto се спуштају према Никшићком пољу (на југозападу) и Никшићкој Жупи (на југу). То су Вучје (1.350 м), Крново (1.450 м), Лукавица (1.500 м), Баре Бојовића и Луке Бојовића (1.450 м) и Коњско (1.400 м).<sup>80</sup> Зато се и планински потоци с ових површи сливају југозападно према Горњој Зети (која тече кроз Никшићко поље) и јужно према Грачаници (која тече кроз Никшићку Жупу).<sup>81</sup> Овај простор богат је пашњацима, где су бројни катуни: на Вучју, Крнову и Коњском (ближе Никшићу) налазе се катуни породица из околине Никшића (из Озринића, Рубежа, Лукова

<sup>77</sup> Податке о распореду катуна на овом простору добили смо од Томаша Ђоровића и Милете Микића из Шавника.

<sup>78</sup> Радојичић 1996, 74.

<sup>79</sup> Радојичић 1996, 61.

<sup>80</sup> Радојичић 1996, 61.

<sup>81</sup> Душан Касалица из Шавника навео је народно предање да је „Бог створио на Лукавици 365 извора, тј. сваког дана у години по један“.

и других околних предела); највећи део Лукавице припада катунима породица из Никшићке Жупе, испод Малог Журима налазе се мањи број катуна породица из Загарача (у Катунској Нахији, с тим што Загарач сада административно припада општини Даниловград), а између Малог Журима и Требијеша (тзв. Пиперска Лукавица) налазе се бројни катуни породица из Пипера (подручје Пипера, северно од ушћа Зете у Морачу, припада општини Подгорица).<sup>82</sup> Овакав распоред катуна на Лукавици настао је у време кад се распламсавао ослободилачки покрет против турске власти, а раније је цео простор Лукавице (као и Вучје, Крново и Коњско) припадао никшићким агама, на шта подсећа и сам назив Капетановог језера (по капетану никшићког града Мушовићу).<sup>83</sup> Јужно од Лукавице налазе се Баре Бојовића и Луке Бојовића, где су такође катуни породица из Никшићке Жупе (међу којима су и Бојовићи). Северно од Лукавице, око врхова Велики Зебалац и Морачка капа, налазе се катуни породица из Горње Мораче, а од Требијеша према Капетановом језеру почињу катуни породица из Роваца (сви ти катуни налазе се на територији општине Колашин).

На превоју Требијеш, — на развођу река Горње Зете и Мораче, — налази се веома стари белег: велики дрвени крст (данас су ту само његови остаци, а крај њега је подигнут нов крст од метала), који је, понашем мишљењу, обележавао границу између области Косача и Бранковића.<sup>84</sup>

Река Грачаница настаје од врела изнад села Горње Мораково, код места Блаца (1.185 м),<sup>85</sup> тј. испод планинског масива који спаја Маганик (на северној страни) и Прекорницу (1.927 м), на јужној страни. Грачаница тече на запад према Никшићком пољу, где се улива у реку Горњу Зету. Долина Грачанице, која се данас назива *Никшићка Жупа*, припада територији општине Никшић.

После понора у дну Никшићког поља (*Сливље*) Зета поново избија на челенци клинасте долине (*Глава Зете*) и „динарским правцем“ тече поред Даниловграда и Спужа, а код Подгорице улива се у Морачу,

<sup>82</sup> Све податке о распореду катуна на овом простору прибавили смо од Томаша Ђоровића и Душана Касалице из Шавника, Драгана – Гаша Лаловића из Никшића и Алексе Павловића и Предрага Маројевића, обојица родом из Никшићке Жупе; о томе вид. и Поповић 1990, 10, 11, 17–19, 28.

<sup>83</sup> Пековић 1974, 13, Поповић 1990, 17.

<sup>84</sup> У непосредној близини овог крста налази се и *Никшин киљан*, који по предању обележава место погибије легендарног родоначелника племена *Никшићи* или пак место докле је допирао његов посед; вид. Пековић 1974, 10, Маројевић 1985, 34, Поповић 1990, 42.

<sup>85</sup> Радојичић 1996, 143.



тако да ова долина представља наставак простране Зетске котлине око Скадарског језера.<sup>86</sup>

Северо-источним и источним ободом планинских ланаца које смо описали тече река Морача, која извире између врхова Велики Зебалац и Морачка капа. Морача тече прво „динарским правцем“ северозапад–југоисток (тај изворишни део њене долине назива се Горња Морача), а код села Рашко и Миоска скреће према југу (или како Ј. Цвијић каже: „у метохијском правцу“),<sup>87</sup> где њена долина добија проширење, све до кањона Платије (то се подручје назива Доња Морача, у чијем се средишту налази манастир Морача).<sup>88</sup> На другој страни 38 км дугог кањона Платије Морача избија на обод простране Зетске котлине и сада већ као равничарска река тече према Скадарском језеру.<sup>89</sup> Као што је речено, вододелница између слива Мораче и Горње Зете (с Грачаницом) налази се на високом превоју Требијеш, одакле се воде сливају према Капетановом језеру (1.678 м), из којег (прво као понорница) истиче река Мртвица, која се код Међурјечја улива у Морачу.<sup>90</sup>

Правац тока реке Таре представља „антипод“ правца тока Мораче, јер од свог изворишта испод Комова (2.487 м), преко Колашина (где се „мимоилази“ с долином Мораче), па до Мојковца Тара тече „метохијским правцем“ југ–север, а одатле даље „динарским правцем“ југоисток–северозапад.<sup>91</sup>

<sup>86</sup> Радојичић 1996, 143, 144.

<sup>87</sup> Цвијић 2000, 325.

<sup>88</sup> Милојевић 1955, 58. Данас је долина Мораче у целини проходна. Савремени магистрални пут („Јадранска магистрала“) избија у долину Таре код Мојковца и том долином доспева до Колашина, где преко превоја Црквице избија на северну стрму страну долине Мораче. Код села Миоске, на размеђу Горње и Доње Мораче, одваја се један крак пута (регионални пут) уз Горњу Морачу (и Поље Драговића) и преко Крње Јеле и Боана води до Шавника (у сливу реке Пиве); од Миоске магистрални пут се наставља низ долину Мораче, пролази поред манастира Морача (у средишту Доње Мораче), затим улази у узак и дубок кањон Платије (дуг 38 километара) и излази у Зетску Котлину надомак Подгорице. Вид. Поповић 1990, 31, 32, Радојичић 1996, 75, 144, 145, Аутокорта Црна Гора 2002 .

<sup>89</sup> Радојичић 1996, 79.

<sup>90</sup> Радојичић 1996, 144, 145, 161.

<sup>91</sup> Овакав необичан ток двеју река у непосредној близини (при чему Тара тече на већој надморској висини од Мораче) подстакао је жељу неких „планинера“ који би да преведу воду из Таре у Морачу (тј. да преусмере део њеног тока из Црноморског у Јадрански слив) ради искоришћавања воденог пада и хидроенергетског потенцијала (изградњом електрана и образовањем језера). Том „потопу Мораче“ успротивили су се, међутим, многе угледне личности бројним протестима. Вид. Бећировић 2002.

Цео планински систем о коме је било речи Павел Аполонович Ровински, први темељнији истраживач планина Црне Горе, назвао је *Централни масив*, а описао га је речима: „На путу од Колашина к Тушињи преко Сињајевине ви видите, у врло оштром контрасту, с једне стране равну, лако заталасану површину сињајевинског платоа — на сјеверу од долине Липова, а на другој страни, на југу од Сињајевине, — хрпе планина, необично високих, с голим оштрим врховима, који скоро вертикално висе над провалијама што зјапе у њиховим подножјима.“<sup>92</sup>

Управо на том терену протезала се граница области Косача и области Бранковића и треба пажљиво идентификовати њихове додирне тачке водећи рачуна не само о изгледу терена него и о свим другим околностима образовања граница у средњем веку.

## 2. Комуникацијске карактеристике у средњем веку

Данас су добро познате трговачких путева у овом делу Балканског полуострва у средњем веку. О њима је писао још Константин Јиричек,<sup>93</sup> затим се њима позабавио и М. Динић,<sup>94</sup> а пре три деценије детаљније је расправљао Гавро Шкриванић.<sup>95</sup> Податке о трговачким путевима налазимо и у радовима о појединим питањима територије, трговине и привредног живота уопште у средњовековној српској и босанској држави и у Дубровнику, као и у ширим историографским синтезама.<sup>96</sup>

За области о којима је овде реч посебно је важан положај Никшићког поља с утврђеним насељем Оногшт (касније Никшић), које је у средњем веку представљало веома важно саобраћајно чвориште. Поред лука у приморју (Дубровник, Рисан, Котор) и места на важној комуникацији „динарског правца“ у ближем копненом залеђу (Гацко, Подгорица, Скадар), Никшић је био повезан посебним саобраћајницама и са земљама унутрашњости. Међу њима најважнија су два правца: 1) према реци Тари, 2) према реци Морачи. Трасе оба ова правца недавно смо идентификовали на терену уз помоћ и пратњу добрих познавалаца тог терена.<sup>97</sup>

<sup>92</sup> Ровински 1993, 71.

<sup>93</sup> Вид. Јиричек 1959, 285–288.

<sup>94</sup> Вид. Динић 1937.

<sup>95</sup> Вид. Шкриванић 1974.

<sup>96</sup> Уп. *Историја Црне Горе 1970<sup>а</sup>* [Зарије Бешић], 28, *Историја српског народа I* [Милош Благојевић], 366–367, *Поповић 1990*, 31, 32, 36, 40, 41.

<sup>97</sup> У јуну 2005. године прошли смо теренским возилом трасама оба ова средњовековна пута. Овај подухват омогућио нам је председник Скупштине

Пут који је водио од Дубровника преко Требиња до Никшића, а одатле преко Шавника и висоравни Језера до реке Таре (која се прелазила код данашњег насеља Левер Тара) Дубровчани су називали *via Anagasti* („Никшићки пут“), затим *via Jexera* („Језерски пут“) „*La via de planine inverso Anagosto*“ („Пут преко планина наспрам Никшића“).<sup>98</sup> Од Никшића пут је водио прво преко висоравни Луково<sup>99</sup> и превоја Крново (на источном ободу планине Војник), па се спуштао у Валу Дробњачку, тј. према данашњем Шавнику (варошица Шавник развила се тек у другој половини XIX века). Пут се приближавао старом каменом мосту („латинска ћуприја“)<sup>100</sup> на реци Буковици (данас у градској зони Шавника) поред брда Градац, чији назив асоцира на постојање неког утврђења на њему.<sup>101</sup> Одатле се пут поново пео страном, — падинама планине Ивице и потом преко Буковичке горе на висораван Језера, према данашњем селу Новаковићи (источно од садашње саобраћајнице Шавник – Жабљак), испред кога се налази топоним *Срндаљица* (или *Сандаљица*), који подсећа на некадашње присуство Сандаља Хранића Косаче у Дробњаку.<sup>102</sup> Из предела села Новаковићи пут је водио према данашњем селу Суводо, а затим према данашњем селу Врела (поред кога, у попречном правцу, пролази савремена саобраћајница Жабљак – Ђуђевића Тара). Даље у правцу Таре пут је наилазио на малу висораван у данашњем селу Међужваље, где се налази стара црквица, која је очигледно подигнута на месту где се стичу путеви с разних страна: до ње се лако долази и из правца Дурмитора и с простране висоравни Тепачко поље (између Дурмитора и реке Таре), и из северних делова Пиве, и са западних падина Сињајевине. Свега три километра од цр-

---

општине Шавник Томаш Ђоровић, коме се захваљујемо на пруженој подршци и свестраној помоћи. Уз Томаша Ђоровића, на појединим деоницама ових путева својим објашњењима непосредну помоћ пружали су нам Предраг Маројевић, Мојаш Ђоровић и Драган – Гашо Лаловић из Никшића, Душан Касалица и Милија Ђеранић из Шавника и Павле Обрадовић са Жабљака.

<sup>98</sup> Шкриванић 1974, 44, 65.

<sup>99</sup> Г. Шкриванић тврди да је овај пут водио из Оногоста „у правцу североистока преко планине Лукавице и истоименог села“, уп. Шкриванић 1974, 44, 65. Међутим, Шкриванић је овде очигледно побркао планину (планинску површ) Лукавицу с пределом (висоравни) Луково, такође североисточно од Никшића, где постоји и истоимено село (и то Веље и Мало Луково). Лукавица је, као што ћемо видети, знатно источније од Лукова и налази се на траси другог средњовековног пута: од Никшића према Капетановом језеру и манастиру Морача.

<sup>100</sup> Шкриванић 1974, 66.

<sup>101</sup> Уп. Лома 2003.

<sup>102</sup> Уп. Мандић 1995, 371.

квице, у правцу Таре, налази се узвишење с остацима старог утврђења Пирлитор,<sup>103</sup> који је несумњиво имао намену да штити пут на прилазима Тари.

Од Пирлitora терен нагло пада к Тари према месту Левери (Левр Тара), где је некад био брод (скела), а у новије време ту је подигнут viseћи мост. Из кањона Таре пут се затим поново пео планинским странама према Брезници (данашња Пљевља), и то преко места Заглавак, Глибаћи и Потпеће. На овој деоници постојало је скретање на исток, према насељу Маоче, одакле се могло путовати у више праваца, па и према Бијелом Пољу (тада се ово место називало *Лим*), где се налазила важна караванска станица поред цркве Све. Петра и Павла.<sup>104</sup> Пљевља су преко долине реке Ђехотине биле добро повезана с Фочом (данас Србиње) у долини Дрине, а на истоку (преко планинског превоја Јабучка) с Пријепољем и манастиром Милешева. Пријепоље је такође било важна раскрсница средњовековних путева. Ту су се сусретали путеви из неколико праваца и спајали с копненом трансверзалом познатом као *Босански пут* (или *Цариградски пут*), који је од Врхбосне, преко Вишеграда и Добруна водио према Сјеници, Новом Пазару и Звечану (и даље у Косовску котлину), односно преко Копаоника у долину Топлице (и даље према долини Марице и Цариграду).<sup>105</sup>

Ваља напоменути да је планина Сињајевина прилично проходна, мада њена висока површ отежава кретање зими због снегова. И данас су познати путеви преко Сињајевине, а још се користи каравански пут „Ђурове Јерине“ („Проклете Јерине“, жене деспота Ђурђа Бранковића), којим се из Бара у долини Тушиње, на јужном ободу Сињајевине, може лети доћи коњем за четири сата у Доброловину, на северном ободу Сињајевине, тј. у долини Таре.<sup>106</sup>

Од Никшића је водио и пречи пут према руднику Брсково у долини Таре (код данашњег Мојковца), и то преко манастира Мораче,

<sup>103</sup> Уп. Ковачевић 1977, 81, Спасић 1999, 84.

<sup>104</sup> Синиша Мишић је утврдио да се на подручју доњег и средњег Полиња (где од XII века егзистира жупа *Лим*) током XIV века назив *Лим* употребљава да означи и посебну област (која је обухватала жупе *Дабар*, *Црну Стену*, *Звијезд*, *Лим* и *Љубовићу*), те да се та област поклапа с простором Дабарске епископије. Поред тога, судећи по подацима из дубровачког архива, — истиче С. Мишић, — у близини манастира Св. апостола Петра и Павла постојало је и место *Лим*, које је било на караванском путу. Вид. *Мишић* 2003.

<sup>105</sup> *Шкриванић* 1974, 234.

<sup>106</sup> Према наводима Милете и Мирчете Зековића из села Округлице на Сињајевини.

али је имао две варијанте.<sup>107</sup> У летњем периоду ишло се преко површи Лукавица и даље према Требијешу и Капетановом језеру, а одатле на садашње село Веље Дубоко у изворишном делу реке Мртвице, па потом преко садашњег села Лијешње до манастира Мораче (на ниском платоу, 315 м). До Лукавице се, пак, могло доћи из неколико праваца: а) идући од Никшића преко висоравни Луково скретало се на исток, према висоравни Коњско, па заобилазећи планину Боровник с јужне стране избијало на Баре Бојовића и улазило у источни део Лукавице, ближе Капетановом језеру; б) од Лукова се могло ићи даље према Шавнику, благим успоном, па се код Ђеранића горе скретало на исток и избијало на западни део Лукавице, те се прелазило преко целе ове површи да би се приспело до Капетановог језера; в) на Луке Бојовића и Баре Бојовића и источни део Лукавице могло се доћи и из Никшићке Жупе, преко Кутске горе: или из данашњег села Облатно (на улазу у Жупу) или из данашњег села Заград (у средишњем делу Жупе).

Наведени пут од Никшића до манастира Мораче није међутим био проходан током целе године због висине „Централног масива“, куда је водио, а посебно због сметова на високом превоју Требијеш. Зато се користила и паралелна комуникација долином реке Грачанице (касније названа *Никшићка Жупа*). Њоме се уздуж прелазила цела долина, па се преко села Моракова у изворишном делу ове реке, стизало на јужне падине планине Маганик, а потом преко села Мртво Дубоко у долини Мртвице силазило у долину Мораче код данашњег места Међуријечје, и тако доспевало до манастира Морача.<sup>108</sup> Одатле је пут ишао долином речице Коштанице (леве притоке Мораче) и излазио на превој Црквине (1.064 м), одакле се спуштао и плитку долину речице Пчиње (леве притоке Таре) и водио до долине Таре у пределу данашњег Колашина. Долином Таре пут је водио на север до рудника и трга Брсково (у околини данашњег Мојковца) и даље према Пријепољу. Преко горњег тока Таре и планинских превоја један крак овог пута водио је према у Горњем Полимљу, где су се налазиле важне жупе Будимља (у манастиру Ђурђеви ступови у Будимљи било је седиште митрополије) и Плав (такође важно саобраћајно чвориште).

Из свега реченог следи да релативно уска долина Мораче узводно од кањона Платије није представљала беспутан крај у средњем веку, како се то обично мисли,<sup>109</sup> мада је сâм кањон Платије био непроходан

<sup>107</sup> Шкриванић 1974, 234.

<sup>108</sup> Шкриванић 1974, 66.

<sup>109</sup> На ову чињеницу скреће се пажња и у *Историји Црне Горе 1967* [Зарије Бешић], 28

све до изградње медресне саобраћајнице средином XX века („Јадранске магистрале“). Манастир Морача био је заправо једна важна станица на трговачком путу од Оногошта до рудника и трга Брсково и долине Таре, одакле су путеви рачвали на неколико страна. Утолико је овај крај имао и стратегијски значај у средњем веку.

#### IV. НОВО ИШЧИТАЊАЊЕ ПОВЕЉА О ПОСЕДИМА ХЕРЦЕГА СТЕФАНА ВУКЧИЋА

Истраживачи су одавно запазили да су у повељама Алфонса V из 1444. и 1454. године и Фридриха III из 1448. године о поседима херцега Стефана Вукчића означена само утврђена места (*castra*), те да стога у њима не налазимо вароши без тврђаве, као што су нпр. Пријепоље, Пљевља, Фоча итд. Али, М. Динић је указао и на једну посебну вредност повеље Алфонса V из 1444. године: у њој се у великој већини случајева даје и име жупе у којој је град лежао. А М. Вего је подсетио на то да изрази *castrum*, *castello*, *civitas* у повељама не означавају увек велики утврђени град; понекад је то ознака за обичну мању или већу кулу. Он је чак дошао и до уверења да се у повељи из 1444. године уз име утврђења „не спомиње увек жупа него често област са више жупа, нпр. област Дрина, област Вечерић, Хумска земља итд“. М. Вего такође сматра да је херцег Стефан, као и његов претходник војвода Сандаљ Хранић, строго водио рачуна о стратегијским тачкама за одбрану своје области, те да, у вези с тим, „попис појединих утврђења (градова) у повељама не значи да су то једини поседи куће Косача, па ни једине жупе“ већ она утврђења која су херцегу „у том часу била важна“, а која би могла бити предмет „претензија суседних владара и феудалаца“. <sup>110</sup> Додатне напомене о карактеру херцегових утврђења наведених у повељама дао је Душан Спасић, који је посебно истраживао утврђене градове у Полимљу и пљеваљском крају. Он је уочио да се према распореду градова може сагледати организација одбрамбеног система земље херцега Стефана, где су „важне путеве и пролазе штитили утврђени градови са војним посадама, а околина је била укључена, слично такозваним *властима* у српској Деспотовини, у градске округе — *castelo con lo contato, civitas cum castris et pertinentiis suis*.“ <sup>111</sup>

Ослањајући се на оригинале и преводе текстова повеља Алфонса V и Фридриха III које је објавио М. Вего, можемо доста поуздано идентификовати распоред свих херцегових утврђења наведених у по-

<sup>110</sup> Вего 1980<sup>б</sup>, 453–454.

<sup>111</sup> Спасић 1997, 41.

вељама, која у ономастичком смислу представљају *топониме*. При томе се јасно уочава да је неколико утврђења ситуирано на подручју јужно од реке Таре, при чему најистуренији положај на југозападу тог подручја има утврђење *Мичевац* (или *Мићевац*) у жупи *Требиње*, а у близини је утврђење *Клобук* у жупи *Врм*. Могло би се приметити да се ова два утврђења налазе на географској карти незнатно на западу од меридијана који пресеца ставе Таре и Пиве, али су они наведени у континуитету с осталим утврђењима који се налазе источно од те линије а јужно од реке Таре, јер с њима несумњиво чине једну целину, која обухвата широк југоисточни погранични појас територије херцег Стефана. Наравно, не треба испустити из вида ни чињеницу да се управо над ставама Таре и Пиве налазило главно утврђење херцег Стефана — Соко, које на првом месту помињу све три повеље (дајемо и превод М. Вега): *Sochol con un contato che se chiama Drina* // „Sokol sa knežinom koja se zove Drina“ (1444); *castrum Soco cum dominio Strijnon* // „utvrđenje Soko sa knežinom Striinom (= s Drinom)“ (1448); *civitate Falcone [Sokol] cum suis castellis et cum comitatu suo [= Drina]* // „grad Falcone (= Sokol u Pivi) sa svojim utvrđenjima i posjedima s kneževinom svojom (= Drinom)“ (1454). Зато је у овим повељама Стефан Вукчић титулисан, између осталог, као „дрински кнез од Сокола у Пиви“. Помињање утврђења *Novi Vpivii* [= V Pivii = u Pivi] у повељи из 1454. године упоредом с утврђењем *Falcone* М. Динић је сматрао резултатом неспоразума при састављању ове повеље, тако да се појављују два различита назива за исто утврђење.<sup>112</sup>

Погледајмо прво како сва утврђења јужно од реке Таре одређују повеље краља Алфонса V, које ћемо, као и повељу Фридриха III, пропратити и посебним коментарима у угластим заградама услед извесних пропуста у приређивању и преводу М. Вега:

I. Повеља из 1444. године (оригинал је на италијанском језику):

1) *Susit Honagost castello conlo [= con lo] contato* // „Susit Honagost (Susid u Onogoštu ili Nikšiću, vjerovatno današnji Jerinin grad na Mrakovici u Župi Nikšićkoj) utvrđenje sa župom“;

2) *Ostroch castello conlo [= con lo] contato ali confini de Albania* // „Ostroch (= Ostrog kod manastira Ostroga u pravcu Drenovštice) utvrđenje sa župom na granici Albanije [М. Вега термин *Albanija* није преводио мада је то у дубровачким и иностраним изворима на латинском језику био уобичајени термин за Зету];<sup>113</sup>

<sup>112</sup> Динић 1978, 195.

<sup>113</sup> Уп. Динић 1978, 37.



3) *Novi Vpivii* [= V Pivii = u Pivi] *castello conlo* [= con lo] *contato* // „Novi Vpivii (= Novi u Pivi) utvrđenje sa župom“;

4) *Colobrich Verramii* [Vrmii = Vrma] *castello conlo* [= con lo] *contato* // *Colobrich* (Klobuk nad Arandelom u Lastvi) *Varrami* (u Vrmu kod Trebinja) [M. Vero nije dao prevod fragmenta teksta *castello conlo contato*, koji treba da glasi: „utvrђење sa župom“];

5) *Bisevatts vtribigno* [v Tribigno = u Trebinju] *castello con lo contato* // „Bisevatts vtribigno (Mičevac u Trebinju) utvrđenje sa župom“;

6) *Novi vdrazavich* [V Drazavich = u Dračevici] *castello conlo* [= con lo] *contato ala marina vicino de Ragusa la via de Albania* // „Novi vdrazavich (Novi u župi Dračevica ili Sveti Stefan = Herceg-Novii) utvrđenje sa župom [M. Vero nije dao prevod fragmenta teksta *ala marina vicino de Ragusa*, a on treba da glasi: „na morској обали сусед Дубровника“] на путу према Албанији код ремене земље Котора“;

7) *Rixano* [u tekstu *Rixā*] *appresso de Cataro ala marina castello con lo contato sta la via de Albania appresso della dita terra de Cataro* // [M. Vero nije dao prevod овог текста, а он треба да гласи: „*Rixā* (Рисан) близу Котора утврђење са жупом на морској обали на путу према Албанији близу речене земље Котора“].

На самом крају ове повеље наведена су још два утврђења која се такође налазе јужно од реке Таре, која заслужују посебан коментар:

*Medun* [skraćеница *Medù*] *castello con contato* // „Medun (Medun kod donje Morače [M. Vero овде није прецизно одредио положај Медуна, јер се он налази релативно близу доњег тока Мораче, али би се из дате формулације могло закључити да се Медун налази близу краја који се назива *Доња Морача*: *Доња* и *Горња Морача* простиру се пак уз горњи ток Мораче, северно од кањона Платије]) utvrđenje sa župom“; *Socho castello et contato* // „Soko (= Soko blizu Štitara kod Cetina [треба да стоји: *kod Cetinja*] u Zeti) utvrđenje sa župom“.

## II. Повеља из 1454. године (оригинал је на латинском):

1) *civitate Morachij cum castris et pertinentiis suis* [M. Vero је потпуно изоставио овај фрагмент текста повеље, што представља грубу омашку и битно отежава тумачење садржаја повеље] // [превод овог фрагмента текста треба да гласи: „град *Morachij* са својим утврђењима и поседима“];

2) *civitate Susied* [= utvrda Susid na Mrakovici, na mjestu današnjeg Jerinin-grada, istočno od Nikšičke Župe] *cum castris et pertinentiis suis* // „grad Susied (= utvrđenje Susid na mjestu Jerinin-grada na Mrakovici u Nikšičkoj Župi) sa svojim utvrđenjima i posjedima“;

4) *civitate Ostrocz* [= Ostrog kod manastira Ostrog u pravcu Drenovštice] *cum castris et pertinentiis suis* // „grad Ostrocz (= Ostrog kod manastira Ostroga u pravcu Drenovštice) sa svojim utvrđenjima i posjedima“;

5) *civitate Budos* [= Budoš na brdu južno od Nikšića] *cum castris et pertinentiis suis* // [М. Вего није дао превод овог дела текста повеље, који треба да гласи: „град Будош са својим утврђењима и поседима“];

6) *civitate Clobuch* [= Klobuk u župi Vrma kod Trebinja] *cum castris et pertinentiis suis* // „град Clobuch (= Klobuk u župi Vrm nad Arandelom u Lastvi] sa svojim utvrđenjima i posjedima“;

7) *civitate Risan cum castris et pertinentiis suis* // „град Risan sa svojim [М. Вего је пропустио да преведе речи *castris et*: „утврђењима и “] posjedima“;

8) *civitate Nova* [Novi = Herceg-Novi] *prope mare cum pertinentiis suis* // „град Nova (= Novi ili Sveti Stefan, današnji Herceg-Novi) blizu mora sa svojim posjedima“;

9) *civitate Micenac* [Mićevac kod Trebinja] *cum pertinentiis suis* // „град Micevac (= Mićevac kod Trebinja kod Arslanagić mosta) sa svojim posjedima“;

III. Повеља Фридриха III из 1448. године (оригинал је на латинском језику):

1) *castrum Sozet* // „утврђење Sozet (= Susid, Susijed na mjestu Jerin-grad na Mrakovici u Župi Nikšićkoj)“;

2) *castrum Moratskij* // „утврђење Moratskÿ (= vjerovatno utvrđenje oko manastira Morače na koje herceg Stjepan ima staro pravo prije 1445. godine);

3) *castrum Ostrog* // „Ostrog (= kod manastira Ostroga u pravcu Drenovštice)“;

4) *castrum Budosch* // „утврђење Budoš (na brdu Budoš kod Nikšića)“;

5) *castrum Globukch* // „утврђење Globukch (= Klobuk u župi Vrma kod Trebinja)“;

6) *domus Novij* // „кућа Novÿ (= Novi = Sv. Stefan = Herceg-Novi)“;

7) *castrum Rijssen* // „утврђење Rÿssen (= Risan na moru)“.

На крају списка свих утврђења стоји додатно одређење: „sa njihovim posjedima“ (у преводу М. Вего). При том се, међутим, не помињу и утврђења, тј. не каже се: „са својим утврђењима и поседима“, како је учињено у повељи Алфонса V из 1454. године.

У овако датом распореду херцегових утврђења означено је да се утврђење *Острог* (недалеко од данашњег манастира Острог, који потиче из XVII века) налази „на граници Зете“ (*ali confini de Albania*), а да су *Нови* (= Херцег Нови) и *Рисан* „на морској обали на путу према Зети близу речене земље Котора“. Из тога се, само по себи, може извести закључак да се утврђења *Медун* (северо-источно од Подгорице) и *Соко*

код Штитара (источно од Цетиња), које помиње повеља Алфонса V из 1444. године, налазе на територији Зете, што констатује бројна литература. И, заиста, то су привремене тековине херцега Стефана из времена његовог продора у Зету после повлачења Ђурђа Бранковића 1441. године из Зете за време првог пада Деспотовине (1439–1444).

Као што смо рекли, убицирање утврђења *Мичевац* и *Клобук* не представља никакав проблем јер су наведене и жупе којима припадају (Требиње и Врм). То важи и за утврђење *Будош*, чији се остаци и данас примећују на истоименом брду јужно од Никшића, недалеко (западно) од Острога. За разлику од Острога, утврђење Будош се не помиње у све три повеље, већ само у друге две (мало је вероватно да је стечено, јер то би онда било на уштрб Зете, а знамо да је херцег Стефан све привремене тековине у Зети вратио деспоту Ђурђу Бранковићу 1444. године).

Међутим, убицирање преостала два утврђења — 1) *castello Susit Honagost* (1444), *castrum Sozet* (1448), *civitate Susied* (1454), 2) *castrum Moratsky* (1448), *civitate Morachij* (1454) — ни изблиза није тако једноставно иако су тиме позабавили и М. Динић и М. Вего.

М. Динић је појединачно претресао податке из све три повеље применивши следећи поступак: ако се исто место (топоним) налази у свим повељама, исписао је сва три облика, с ознаком у загради године у којој је повеља издата; на исти начин поступљено је кад се исти топоним јавља у две повеље.<sup>114</sup> Где год је то сматрао потребним, Динић је давао опширнија образложења овако идентификованих топонима. Тако је у два повељама идентификовао називе *castrum Moratsky* (повеља из 1448) и *civitate Morachii cum castris et pertinentiis suis* (повеља из 1454), које је везао за утврђење у средњовековној жупи *Морача*. За ову жупу Динић каже да је „позната већ Дукљанину“ и одређује јој припадност и положај, који се подударе са савременим појмом предеоне (географске) целине *Морача*: „То је управо онај део њеног поречја који се и данас назива Морача, горња и доња, и који је по свему ономе што знамо о границама херцегове земље према Зети једино и могао припадати херцегу.“<sup>115</sup> Ипак, Динић се ограђује кад је реч о положају града ове жупе, „који нам није ближе познат“, а затим наводи све остатке утврђења у Морачи које треба имати у виду: „У близини морачког манастира, јужно од Коштанице, притоке Мораче, налази се једна „Градина“; мало јужније, на ушћу Ибриштице, имамо „Заградац“ и „Ровине“, а сасвим у врху Горње Мораче лежи врх „Градиште“. На крају Динић закључује да се „по описима области које за сада имамо на располагању не може

<sup>114</sup> Динић 1978, 194.

<sup>115</sup> Динић 1978, 244, 245.

рећи шта се крије иза тих топонима“. Дакле, и Динић указује на то да има доста неизвесности око морачког града (утврђења), али остаје на становишту да је жупа Морача „једино могла припадати херцегу“.

Овакво становиште упућује на две могуће претпоставке о начину стицања поседа над морачким утврђењем: да је Стефан Вукчић наследио утврђење с другим утврђењима од свог стрица Сандаља Хранића, односно да је на наслеђеном поседу сâм изградио то утврђење; 2) да је Стефан Вукчић сâм дошао у посед морачког утврђења преузивши га од дотадашњег поседника између 1444. и 1448. године. М. Вего је био прво на становишту да реч о привременом поседу (као што су били зетски градови Медун и Соко), што је констатовао у својој *Хисторијској карти босанске средњовековне државе* (објављеној још 1957. године). Али, Вего је касније (после 20 година) напустио то становиште јер у цитираном преводу повеље из 1448. године за утврђење *Moratskij* каже да је посреди „вјероватно утврђење око манастира Мораче на које херцег Стјепан има старо право прије 1445. године“. Тиме се, заправо, М. Вего накнадно определио за становиште да је утврђење *Moratskij* наследио од Сандаља Хранића, који је предложио свој текст повеље краљу Жигмунда на потврду у интервалу од 1407. до 18. маја 1418. године, када је с мађарским краљем био у „врло тесним и пријатељским односима“. Ова претпоставка, међутим, није реална, јер да је то утврђење Стефан Вукчић наследио од Сандаља Хранића, оно би се нашло и у повељи из 1444. године, утолико пре што се жупа Морача налазила на стратегијски важном путу од Брскова према Никшићу (и даље према Требињу, Дубровнику и Херцег-Новом).

Наше је пак мишљење да се топоним *castrum Moratskij* (из повеље од 1448. године), односно *civitate Morachij* (из повеље од 1454. године) не односи ни на какво утврђење у Морачи, односно да Стефан Вукчић није имао ни трајни ни привремени посед над било каквим утврђењем у жупи Морача и над самом жупом. Овакво становиште има основа у следећој аргументацији.

1. Пре свега ваља дати напомене о графици повеља у којима се налазе топоними *castrum Moratskij* и *civitate Morachij*, око чијег исписивања постоји извесна збрка. М. Вего је и сâм допринео да се та збрка одржи, мада је објављивањем фото-копије оригинала повеља из 1444. и 1454. године омогућио да се она накнадно и рашчисти.

Цитирајући овај топоним из обе повеље, према тексту који је објавио Л. Талоци, М. Динић је нехотице учинио две грешке: 1) У топониму *castrum Moratsky* из повеље од 1448. године на крају је уместо *y* (како наводи и Талоци) употребио *y*. 2) Из повеље од 1454. године цитирао је Талоцијев топоним *Morachii* додајући му *cum castris et par-*

*tinentiis suis*, те даје синтагму *civitate Morachii cum castris et pertinentiis suis*, из чега се може извести закључак да се у облику *Morachii* крије генитив именице *Morachia* (Морача), што по нашем мишљењу није тачно. Наиме, из фото-копије оригинала ове повеље види се да су на исти начин исписани завршни делови топонима *civitate Milesevschij* и *civitate Morachij*, па је Л. Талоци у штампаном тексту тог оригинала применио принцип да се диграф *ij* на крају речи у рукопису повеље има писати као *ii*, као и у унутар речи *partinentijs*, дакле: *pertinentiis suis*.<sup>116</sup> То нас упућује на закључак да се у оба случаја ради о придеву које треба читати као „милешевски“ и „морацки“, као и у другим сличним случајевима у тексту ове повеље. Извесну забуну унео је Л. Талоци, када је на другом месту, у прегледу топонима из 1448. и 1454. године, исписао *Milesevschi* (дакле, с једним *i* на крају,) а остао при облику *Morachii* (тј. с диграмом *ii* на крају).<sup>117</sup>

Дајући текст оригинала из 1448. године, М. Вего је (већ смо раније нагласили) преузео заправо текст који је објавио Л. Талоци, јер му оригинал те повеље није био доступан. У Талоцијевом тексту сви су топоними курзивирани, па је М. Вего финални графем *ij* у топониму *Moratskj* сватио као латинички диграф *ij*, те је у свом некурзивираном тексту оригинала ове повеље навео облик *castrum Moratskij* (поводећи се можда и за начином исписивања овог топонима у повељи из 1454. године), што је превео као *utvrđenje Moratskÿ* (презимајући Талоцијев курзивирани облик *Moratskj*). Дајући текст оригинала повеље из 1454. године, М. Вего је пак, као што смо већ прокоментарисали, начинио груб превид, иако је објавио фото-копију оригинала те повеље; наиме: потпуно је изоставио фрагмент *civitate Morachij cum castris et pertinentiis suis*, а превод овог фрагмента текста треба да гласи: „град морацки са својим утврђењима и поседима“.

Морамо се запитати одакле уопште графем *ij* у топониму *Moratskj*, а знамо да је повеља Фридриха III из 1448. године писана у Бечу на латинском језику, чији алфавет не познаје овај графем. Логично је да га потражимо у традицији писања на немачком или, пак, на мађарском језику, јер су, као што је речено, повељи Фридриха III претходиле не само повеље краља Албрехта (Алберта) II Хабзбуршког и његове жене краљице Елизабете већ и повеља мађарског краља (и потоњег „римског“ цара) Жигмунда (Сигисмунда), које још нису пронађене. Како нас обавештава познато дело Вилхелма Шмита (Wilhelm Schmidt) о историји немачког правописа *Geschichte der deutschen Sprache* (Leipzig,

<sup>116</sup> Талоци 1914, 397, 398.

<sup>117</sup> Талоци 1914, 167.

1976),<sup>118</sup> графем *ÿ* није био уопште у употреби у немачком језику. Употребу графема *ÿ* не региструје ни слично дело Иштвана Књеже (Kniezsa István) *A magyar helyesírás története* (2. kiadás [друго издање], Budapest, 1959). Међутим, према сазнањима домаћих хунгаролога,<sup>119</sup> „у неким кодексима пише се *ÿ* да означи глас *i* с ниским тоналитетом“.<sup>120</sup> То је, по нашем мишљењу, учињено и при исписивању топонима *castrum Moratskj*. Како се диграф *ts* у мађарском језику чита као „ц“, то би се овај топоним читао као „морацки“.

2. Погледајмо сада како изгледају подаци о „утврђењу око манастира Мораче“ (како га назива М. Вего) у повељи Фридриха III из 1448. године. Ту стоји *castrum Moratskj*, дакле без „дodatка“ *cum castris et pertinentiis suis* („са својим утврђењима и поседима“), иако на крају списка утврђења у овој повељи, стоји „генерална“ одредба: „са њиховим поседима“. То би значило да је и ово утврђење имало своја поседе, али с тим је у знатној колизији чињеница да је манастир Морача (који свакако није био удаљен од претпостављеног морачког утврђења) имао на истом своје поседе, утврђене још повељом из 1252. године оснивача манастира Стефана Вукановића, из бочне лозе Немањића.<sup>121</sup>

Управо чињеница да топоним *castrum Moratskj* у повељи из 1448. године нема никаквог „дodatка“ нагони нас да обратимо пажњу на претходни топоним *castrum Sozet* у истој повељи, који се наводи такође без икаквог „дodatка“, те да размислимо о евентуалној вези ова два топонима. Стога ваља направити поређење и с повељама из 1444.

<sup>118</sup> Податке из ове књиге ставио нам је на располагање германист Бранислав Ивановић с Филолошког факултета у Београду, на чему смо му захвални.

<sup>119</sup> Ове податке пружили су нам хунгаролози Ласло Молнар Чикош и Марта Винце с Филолошког факултета у Београду, на чему смо им захвални.

<sup>120</sup> Оваква квалификација фонетске вредности *ÿ* и његова позиција у топонимима који се јављају у повељи Фридриха III из 1448. године намећу закључак да су писари из мађарске канцеларије краља Жигмунда, чија је ранија повеља инкорпорирана у повељу Фридриха III, у том гласу препознавали словенски (српски) глас *јери* (*ы*). Ако би се ово показало тачним, онда бисмо нестанак *јерија* из инвентара српскохрватског вокализма морали померити на каснији период, и то (макар) на прву половину XV века. Иначе, П. Ивић је сматрао да се да се *јери* изједначио са *и* у већини српских и хрватских говора вероватно у XII веку, а да је понегде дочекао почетак XIV века; вид. *Ивић...* 1988, 7, *Ивић* 1998, 7.

<sup>121</sup> Оригинал оснивачке повеље манастира Морача постојао је у манастиру до 40-их година 19. века, када ју је ту затекао руски истраживач Ковалевски. Постоји сумња да ју је управо он тада однео. Препис повеље налази се на зиду манастирске цркве, тако да знамо њену садржину. О овој повељи доста је писано, вид. *Шекуларац* 1985, *Шекуларац* 1987.



и 1454. године. У повељи из 1444. године стоји: *Susit Honagost castelo conlo* (= con lo) *contato*, што према преводу М. Вега значи: „Сусид у Оногошту утврђење са жупом“. Дакле, јавља се „додатак“: „утврђење са жупом“. Слично је и у повељи из 1454. године, где стоји: *civitate Susied cum castris et partientiis suis*, што према преводу М. Вега значи: „град Сусијед са својим утврђењима и посједима“. То значи да поред утврђења (града) *Susit / Sozet / Susied* има макар још једно утврђење. Томе иде у прилог стање на терену, о чему ћемо касније бити више речи. Али, претходно се морамо позабавити убицирањем овога утврђења.

Наводећи цитиране називе из све три повеље, М. Динић је прилично „лако“ решио убицирање Сусједа. Он каже како „није тешко досетити се да је ‚honagust‘ жупа Оногошт“, те да је „град Сусјед спадао дакле у Оногошт“. Овакав закључак Динић образлаже на следећи начин: „На источном крају Никшићке Жупе означене су на картама рушевине Јеринин град, а уз њих вода Сусјед, у којој је очувано право име града; као и толика друга имена рушевина оно је пало у заборав услед везивања за легенду о проклетој Јерини.“ Овакво Динићево тумачење прихватили су Марко Вего<sup>122</sup> и Гавро Шкриванић,<sup>123</sup> а касније и сви други истраживачи старина у околини Никшића, тако да оно више није проблематизовано,<sup>124</sup> иако се градина Јеринин град налази на источном ободу Никшићке Жупе. Међутим израз *Susit Honagost* може се и другачије протумачити, а не само као „Сусид у Оногошту“, како је то учинио М. Вего. Наиме, у историјским изворима помињу се, како то констатује у М. Вего,<sup>125</sup> још два града под именом *Сусјед*, и то на територији данашње Босне и Херцеговине: код Сребрнице и у жупи Ускопље. У оба ова случаја постоји по још једно утврђење коме је *Сусјед* заправо непосредно суседно утврђење (отуда и тај назив, који може представљати и калк латинског *vicinus*, односно италијанског *vicino*, који користи и повеља из 1444. године. Велики Рјечник ЈАЗУ обавештава да постоји *Сусјед* и у Хрватској, као и *Сусједград*,<sup>126</sup> а постоји и *Подсусјед*, где такође постоје у близини два града (утврђења).<sup>127</sup>

<sup>122</sup> Вего је такво мишљење заузео још 1957. године у својој књизи *Насеља босанске средњовековне државе*, вид. Вего 1957.

<sup>123</sup> Шкриванић каже да се „данас развалине Јерининог града налазе на источном крају жупе Оногошт“, те да се „поред рушевина налази вода звана *Сусјед*“. Вид. Шкриванић 1959, 102.

<sup>124</sup> Никчевић 1972, 31, Ковачевић 1977, 83. Ковачевић 1978, 87, Раичевић 1992, 43.

<sup>125</sup> Вего 1957, 111.

<sup>126</sup> Рјечник ЈАЗУ даје следеће две одреднице: „SUSJED, *Súsjed*, *m. ime grada i naselji pored ili ispod њега*. а) *U Hrvatskoj kraj Save u blizini Zagreba. Tributa ... de Zamobor, de Zomsed (Ukidanje carina, Topusko 1314) Cod. dipl 8, 359, Castrum*



Имајући ово у виду, одредницу из повеље од 1444. године *Susit Honagost castelo conlo (= con lo) contato* могла би се превести не као „Сусид у Оногошту утврђење са жупом“ (како је то учинио М. Вего) већ као: „Сусид Оногошту [или: „крај Оногошта“] утврђење са жупом“. А то значи да је то жупски град у близини Оногошта, који пак има властиту жупу, а то је онда несумњиво жупа на истоку од Оногошта, која је првобитно називана *Грачаница* а тек у новије време *Никшићка Жупа*. Уосталом у документу који је настао само две-три деценије после повеља Алфонса V издатих херцегу Стефану — у *Поименичном попису санџака Вилајета Херцеговина* из 1477. године јасно се разликују две нахије: 1) *нахија Оногошт*, 2) *нахија Грачаница*, други назив *Никшићи*,<sup>128</sup> које су несумњиво настале од две засебне жупе.

Према општеприхваћеном тумачењу М. Динића, *Сусјед* је градина *Јеринин град* на источном ободу Никшићке Жупе, што је око 25 километара источно од центра данашњег Никшића и остатака старог утврђења *Оногошт*. Само по себи се намеће закључак да је то знатна дистанца за једно утврђење које сматрамо суседним у односу на Оногошт. Зато морамо потражити и друго, ближе, утврђење у Никшићкој Жупи. Том жупом пропутовао је још 1865. године архимандрит Нићифор Дучић и оставио путопис.<sup>129</sup> Он је записао да постоје развалине

---

nostrum Zomzed. (*Kralj Karlo Robert*, 1322) 9, 88. Castri Zomzed vocati prope Zagrabiam. (1364) 13, 338. Schloss Sosset (*Kod Zagreba*). (*Uređuju se stare carine*, Већ 1544) Lopašić spomen. 1, 6. Krapina ... više Susjeda ... utječe u Savu. Regulacija 18. — b) u Bosni, Susid, mala tvrđava kod Vrbasa, Jukić zeml. 27. Susid, mali gradić kod Vrbasa u skopljanskoj nahiji u Bosni, Kovačević 33. SUSJEDGRAD, *Súsjedgrád (s takvim se akc. govori)*, m. — a) grad, tvrđava iznad sela Susjeda blizu ušća Krapine u Savu u Hrv. Petar Silay ... gospodin Susedgada u Sloveni (*h*) zgradi crkvu. Vitezović kron. 39. Danas se tim imenom zove podor toga grada. — b) grad i selo pod њим на горњем Vrbasu u Bosni. *Schem. bosn.* (1864) 50.“

<sup>127</sup> *Народна енциклопедија српско-хрватско-словеначка 1928.* упућује се на одредницу *Подсусјед*, а код ње стоји:

„ПОДСУСЈЕД, село у Хрватској, област и срез Загреб, општине Стењеvec, од Загреба 13 км к западу; станица железничке пруге Загреб–Зидани Мост и вициналне железнице Загреб–Самобор ... Код П. завршава Загребачка гора (Медведница) паркираном главицом која је окружена развалинама Сусед-града. [и даље:] Сусед-град саграђен је у другој половини 13. века, у суседству, а после и против града Самобора, што га је би подигао чешки краљ Пшемисл Отакаар П.“

<sup>128</sup> *Аличих* 1985, 66, 69, 70.

<sup>129</sup> Н. Дучић је тада био у пратњи књаза Николе приликом обиласка Никшићке Жупе (и других крајева у суседству) пошто је она претходно била ослобођена од турске власти и тако ушла у састав Црне Горе, уз међународно разграничењем с Турском 1859/1860. године. Вид. *Дучић* 1893.

два града: „на врх Жупе, под Прекорницом: Марковац“ (реч је о Јеринином граду) и код села Градац (или Заград), у средишњем делу Жупе.<sup>130</sup> Постојање ове две градине<sup>131</sup> идентификовали су и описали савремени истраживачи (првенствено археолози).<sup>132</sup>

Стога се повеља из 1448. године може разумети тако да два суседна топонима — *castrum Sozet* и *castrum Moratskj* — узети заједно имају исто значење као и развијене синтагме *Susit Honagost castelo conlo contato* (у повељи из 1444. године) и *civitate Susied cum catris et partientiis* (у повељи из 1454. године). Тако би у повељи из 1448. године топоним *castrum Moratskj* представљао „додатак“ претходном топониму *castrum Sozet*. А оба утврђења налазе се дуж устаљеног трговачког пута који је водио кроз ову жупу према Морачи. Али, зашто би се једно утврђење у Никшићкој Жупи називало *castrum Moratskj*?

Видели смо да Поименични попис санџака Вилајета Херцеговина из 1477. године већ означава нахију у суседству „нахије Оногошта“ као „Грачаница“ (која има „други назив Никшићи“). У истом документу наведено је и село *Мораково* као једно од села где зимују припадници влашког катунa (џемата) из ове жупе, што упућује на закључак да је и у време херцега Стефана (двадесетак година раније) назив *Мораково* био познат. *Мораково* је и данас село у Никшићкој Жупи и дели се на *Доње*, које нешто ближе средишту Жупе, и *Горње*, у близини Јерининог града. Н. Дучић је Јеринин град означио као *Марковац*, јер је у то време тако називан по селу Моракову, а и из истих разлога М. Вего вели да је ова градина „на Мраковици“. Данашња Никшићка Жупа носила је дуго назив *Грачаница*, — до прве половине 19. века,<sup>133</sup> а дуго је називана и само *Жупа*.<sup>134</sup> Максим Шобајић је забележио да се некад звала *Заградска Жупа*,<sup>135</sup> што већ говори о томе да је средиште жупе било онде где је село *Заград* и оближњи град по коме је то село и добило име. То се

<sup>130</sup> Дучић 1893, 327.

<sup>131</sup> Петар Скок даје овакво објашњење термина *градина*: аугментативна изведеница од *град* на *-ина*, тј. *градина* има два значења: „врт“ (које је потиснуто српском или хрватском језику, а стандардизован у бугарском) и „рушевина старог града“ (које је данас уопштено на рачун значења „врт“). Вид. Скок 1971, 602. Речник САНУ даје следећа значења: *градина*, 1.а. „врт“, б. „ограђени део имања; њива, ливада“, 2. „аугментатив од *град*“, 3.а. „град“, б. „градиште“; пример: „Више села су зидине од градине, за коју се и овде прича да је зидала Проклета Јерина.“

<sup>132</sup> Вид. Никчевић 1972, Ковачевић 1977, Ковачевић 1978, Мартиновић 1987, Раичевић 1992.

<sup>133</sup> Вид. Милутиновић-Сарајлија 1990, 88, 118, 133, 139.

<sup>134</sup> Уп, Милутиновић-Сарајлија 1990, 52, 83, 131, 135, 170.

<sup>135</sup> Маројевић 1985, 29.

село зове *Заград* управо по положају у односу на некадашњи *град* (гледајући од реке Грачанице), а Н. Дучић каже да то село зову и *Градац*. Село које се пак налази испод *Градине* на јужној страни (до *Грачанице*) зове се *Подградине* или *Царине* (и један и други назив упућују на значај *града* у прошлости).

*Градину* мештани понекад називају и *Заградска Градина* да би се разликовала од *Јерининог града*, која се такође означава као *градина*.<sup>136</sup> То су сада једва препознатљиви остаци утврђења, о коме у народу кружи прича да потиче из времена Стефана Првовенчаног.<sup>137</sup> Ипак, уочавају се контуре градских зидина, које су имале основу у облику равнокраког троугла, а најдужа страна (окренута југозападу) имала је дужину од 150 метара, што говори да то ипак није било мало утврђење. Истраживачи су констатовали да је војно поседање овог утврђења било релативно лако, те да је „разорен пре пада Херцеговине под Турке“,<sup>138</sup> што значи да је и материјал из њега могао одавно бити разношен и коришћен за изградњу различитих објеката у околини. У близини *Градине* налази се већина жупских села, при чему је Горње Мораково најудаљеније, а по свему судећи и најкасније трајно насељено.<sup>139</sup>

Све нам то указује да жупски град не треба тражити у удаљеном Јеринином граду (који је је и неупоредиво неприступачнији) већ у средишту Жупе. На свој начин и положај жупског манастира Светог Луке упућује нас на *Градину* код села *Заград*. Овај манастир налази се на левој обали Грачанице испод Водачког врха у средишњем делу Жупе.<sup>140</sup> Поред тога, предање говори да је манастир првобитно био на другој локацији, и то на десној обали Грачанице, свега неколико стотина метара даље, код села *Царине*, а испод брда на коме су остаци утврђења *Градац* или *Градина*, где се на њега обрушило камење с јужне стране тог узвишења.

Ако већ није стари *Сусјед*, шта је онда Јеринин град у историјским изворима? Мислимо да је то управо *castrum Moratskj*, односно *civitate Morachij*, а за то имамо и лингвистичко објашњење. Претходно се треба осврнути и на топоним *Морача*,<sup>141</sup> чиме се још пре четврт века

<sup>136</sup> Према наводима Радисава Маројевића из села Мораково у Никшићкој Жупи.

<sup>137</sup> Раичевић 1992, 45.

<sup>138</sup> Раичевић 1992, 45.

<sup>139</sup> Вид. о томе више у Пековић 1974, 67.

<sup>140</sup> Пејовић 1995, 174.

<sup>141</sup> Два највећа речника нашег језика, — који смо у разним фазама наше скорије прошлости звали различито: *српски*, *хрватски* или *српски*, *српскохрватски*, — дали су значење топонима *Морача* на следећи начин (Петар Скок

позабавио Радмило Маројевић.<sup>142</sup> Р. Маројевић је своју анализу порекла назива *Морача* започео цитирањем одреднице *Морача* из *Рјечника ЈАЗУ*, што га је подсетило „на једну легенду — или псеудолегенду — о постанку села *Морача* у Никшићкој Жупи, по којој је некад на подручју села било језеро, које је било велико па га је народ називао море, отуда је и село добило име *Морача*“. Мада је нагласио да је село *Морача* близу *Мораче* у географском смислу, Маројевић је нашао чвршћу везу између ова два топонима, и то језичку, — заправо етимолошку.

По Маројевићевом мишљењу (које доводи у везу и с тумачењем Радосава Бошковића) топоним *Морача* јесте *femini-nit* (женски род) посесивног придева *Морачь*, изведеног помоћу суфикса *-jъ* (који је крајем XIV века још био продуктиван) од личног имена *Моракъ*; *femini-nit* придева најпре је стајао уз именицу женског рода *Морача* (= *Морача* долина), или *Морача вьсь* (= *Морача* село), затим се елипсом управне именице придев *Морача* употребљавао у супстантивној функцији, да би, после губљења суфикса *-jъ* сасвим прешао у категорију именица. За потврду овог пута у настанку топонима *Морача* Маројевић наводи и други пример: *Морач* („брдо у Црној Гори“, како то стоји у *Рјечнику ЈАЗУ*), где је по Маројевићевом мишљењу очуван *masculin-nit* посесивног придева *Морачь* који је стајао уз именицу мушког рода: *Морачь* (= *Морача* брег).

На другој страни, Маројевић сматра да је у топониму *Морача* одржан посесивни суфикс *-ов*, којим су се изводили придеви од имена на *-ак* после губљења суфикса *-jъ*. То би значило, закључује Маројевић, да је *Морача* *neutrum* посесивног придева *Морачов*, изведеног од имена *Морак*. Дакле, и *Морача* и *Морача* у основи имају ово мушко лично име, а Маројевић подсећа да су имена са суфиксом *-ак* некад била веома продуктивна (*Берак*, *Дујак*, *Војак*, *Медак*, *Милак*; *Петак*, *Радак*, *Селак*).

у свом *Етимологијском рјечнику хрватскога или српског језика* није дао објашњење овог топонима): 1) *Рјечник хрватскога или српског језика* у издању Југославенске академија знаности и умјетности из Загреба [*Рјечник ЈАЗУ*] бележи: *Морача*, „географско име за воду у Црној Гори и земљу око те воде“, као „име манастира у Доњој Морачи“, уз напомену: „Ово је име као и име *Морача* по свој прилици изведено од ријечи *море*, тј. велика вода (као какво — дакако мало — море)“. Затим: *Морачки*, *adj. posses* од *Морача*. Овај речник бележи и: *Морача*, „село у Црној Гори“. 2) *Речник српскохрватског народног и књижевног језика* у издању Српске академије наука и уметности бележи: *Морача*, а. „река у Црној Гори која се улива у Скадарско језеро“, б. „подручје, крај, племенски предео око те реке“, в. „манастир у Морачи“. Затим: *морачки*, „који се односи на Морачу, који припада Морачи“. Овај речник бележи и презиме *Морачковић*.

<sup>142</sup> Вид. Маројевић 1979.

Мишљењу које је изнео Р. Маројевић тешко се може лингвистички оспорити. Једина му је слаба страна инсистирање на томе да је *Морак* овде искључиво лично име, и то словенског порекла, иако је оно заиста познато у нашем старијем ономастикону (отуда и презиме *Мораковић* које бележи *Речник САНУ*), а познато је и у неким другим словенским језицима. Наиме, на терену Пољске срећемо топониме *Morakowo* (данас *Moraków*) и *Moracovo*, оба посведочена у средњем веку, за које се претпоставља да у основи имају непосредно име \**Morak*, а у Белорусији (у околини Минска) постоји топоним *Мораки*, за који је пак тешко рећи да ли потиче од именице \**Морак*.<sup>143</sup>

Као што је познато, томоним *Морача* јавља се још у *Барском родо-слову*, за који се претпоставља да потиче из средине XII века.<sup>144</sup> Тамо је додуше употребљен у латинском облику *Morattia* (изговор „Морација“) као име жупе (а не реке).<sup>145</sup> Према ономе што знамо о етимологији наших већих и средњих река, река *Морача* не спада у круг оних река која носе своја античка, односно предримска имена,<sup>146</sup> већ има словенску основу \**morac* (изговор: „морак“).

То значи да су се подудариле основе топонима *Морача* и топонима *Мораково*. А придев *морацки* (као и *морачки*) могао је у наведеним повељама из XV века, — писаним на латинском, италијанском, а делимично и на мађарском језику, — бити изведен не само од *Морача* (као и од „Морација“) него и од облика \**морак* / \**morac*, које ми препознајемо у основи топонима *castrum Moratskÿ*, односно *civitate Morachij*.

<sup>143</sup> Податке о овим топонимима пружио нам је етимолог Александар Лома с Филолошког факултета у Београду, управник Етимолошког одељења Института за српски језик САНУ, на чему смо му захвални. Пољски слависта Франђишек Њецкула (*Franciszek Nieckula*) непосредно име \**Morak* доводи у вези са старопољским *tór* („чума, куга“); уп. *Њецкула 1971*.

<sup>144</sup> *Писци средњовековног латинитета 1996*, 82,

<sup>145</sup> Облик *Morac* као назив реке употребио је француски официр Вијала де Сомијер у свом познатом путопису о Црној Гори с почетка 19. века, мада долину назива *la Moraccje inférieure*. Овај путопис настао је у време кад су француске трупе биле у Боки Которској (1807–1813), а објављен је 1820. године. Вид. *Ровински 1993*, 606.

<sup>146</sup> Павле Ивић сматра да античка имена, очигледно предримског порекла, имају реке: *Дунав* (*Danuvius*), *Сава* (*Savus*), *Дрина* (*Drinus*), *Дрим* (*Drinus*), *Пек* (*Pincus*), *Тимок* (*Timacus*), *Тамиш* (*Tibissus*), *Врбас* (*Urbanus*), *Бојана* (*Barbanna*), *Цијевна* (*Cinua*), *Тара* (област племена *Ауторијати* [*Autoriates*]); имена *Тиса*, *Морава* и *Неретва*, настала су словенском прерадом облика *Pathisus*, *Margus* и *Naron*, а, иако не располажемо писменим сведочанствима из старог века, можемо са сигурношћу сматрати предсловенским и имена: *Босна*, *Лим*, *Ибар*, *Лаб*, *Клина*, *Рзав*, *Рама*, *Љиг*, *Колубара*, *Млава*; вид. *Ивић 1998*, 14. Према томе, назив *Морача* (као и *Морава*) словенског је, а не античког порекла.

А облик \*морак / \*morac има исти корен као и облик *море*, који је познат (с незнатним морфолошким варијацијама) у свим словенским језицима: од прасловенског \*mǫrje, односно староцрквенословенског mor'e, а ови пак облици потичу од индоевропског \*mori, што је означавало *море* у многим древноевропским дијалектима индоевропског, док је у другим то била реч за *језеро, залив, мочвару*.<sup>147</sup> Имајући то у виду, као и резултате геоморфолошких истраживања Никшићке Жупе, легенду (или псеудо легенду) о постанку назива села *Мораково* у Никшићкој Жупи по некадашњем језеру (или сличној води) на подручју села не треба одбацити као неосновану. Наиме, геолошки гледано, Никшићка Жупа је производ глацијације, тј. деловања ледника који су се спуштали с планине Маганик и висоравни Штитово у правцу Никшића. У Блацама, у изворишном делу реке Грачанице, где се ледник нагло спуштао, после отапања леда заостало је мало ледничко језеро, које је касније ишчезло, а на његовом месту остало је тресетиште.<sup>148</sup> У овим појавама, рекло би се, крије се тајна легенде о настанку топонима *Мораково*.

3. Дакле, да закључимо: једно од утврђења херцега Стефана Вукчића Косаче — које се у наведеним повељама из XV века јавља под називом *castrum Moratsckj* односно *civitate Morachij* могло је добити назив по облику \*морак / \*morac, по коме су изведени и назив села Моракова у Никшићкој Жупи и назив реке Мораче. Утврђење с оваквим именом у Никшићкој Жупи касније је могло добити и назив *Мораквачки град* или *Мораковац* (отуда је и облик *Марковац*, који је забележио Н. Дучић, и назив терена *Мраковица*, који помиње М. Вего), да би и те називе прекрила легенда о Проклетој Јерини, од које је настао и топоним *Јеринин град*. У сваком случају *castrum Moratsckj* односно *civitate Morachij* не треба тражити у Морачи. Из свега што смо изложили, ово утврђење било је једно од утврђења у долини реке Грачанице, у данашњој Никшићкој Жупи (у оквиру одбрамбеног система *castelo con lo contato, civitas cum castris et partinentiis suis*), на важној средњовековној комуникацији из ондашњег Оногшта (преко и планинских превоја) за манастир Морачу и рудник Брсково.

4. Остаје нам да размотримо етимологију назива жупе *Грачаница*, који се јавља већ у изворима из друге половине XV века (1477), те међусобни однос овог топонима и топонима *Сусјед*. То такође има значаја за убицирање топонима *castrum Moratsckj* односно *civitate Morachij*.

<sup>147</sup> Глухак 1993, 422.

<sup>148</sup> О глацијацији на подручју Никшићке Жупе вид. Шобајућ 1925, Бешић 1950, Николић 1966, Радојичић 1996, 62–65, 213–221, и релевантну литературу из списка на крају Радојичићеве књиге.



Термин *Грачаница* објашњава се у нашој лексиколошкој литератури,<sup>149</sup> а пореклом топонима *Грачаница* посебно се позабавио Александар Лома, и то на примеру цркве Грачанице код Ваљева.<sup>150</sup> Он је констатовао да се за њену „много славнију имењакињу на Косову“ може с поуздањем тврдити да је названа по реци на којој лежи (притоци Ситнице), која се такође зове *Грачаница*. Код ваљевске Грачанице, међутим, нема истоимене реке, али Лома претпоставља „да се тако звала некад речица Сушица, код чијег ушћа у Јабланицу леже село и црква Грачаница“. Објашњавајући даље порекло назива реке Грачанице, Лома подсећа на то да се речица на којој лежи косовска Грачаница назива још и *Грачанка*, а у повељи о оснивању овог манастира (исписаној на зиду манастира) назива се и *Градачанска река*. У основи овог топонима налази се пак облик *Градчани*, „назив становника неког градца, тј. тврђаве“. Дакле, претпоставка је да је уз водоток назван *Грачаница* (и онај на Косову, и онај код Ваљева, и сваки други) налази неки *градац* (утврђење).

Зато се и у случају реке *Грачанице* источно од Никшића, по којој се и жупа дуго звала *Грачаница*, мора претпоставити постојање градца од кога је изведено њено име. Тај градац морао је свакако бити довољно „ауторитативан“ јер је у овој жупи очигледно било најмање два градца (утврђења), а то је сигурно био онај који је имао улогу жупског града. По нашем уверењу, — како смо раније образложили, — то је било оно утврђење у средишту Жупе по коме је и суседно село понело назив *Заград*, а не утврђење на источном ободу Жупе које данас препознајемо као *Јеринин град*.

Остаје питање како се звала река Грачаница пре него што је добила тај назив. Данашње становништво Никшићке Жупе не употребљава хидроним *Сусјед*, иако га користи повремено суседно (преко планине

<sup>149</sup> Петар Скок бележи: *град*, данас синоним за варош, *urbs, civitas*. [...] Одатле и топоним *Грачаница*. Уп. Скок 1971. А Речник САНУ наводи: *град*, [...] 2.а. „место ограђено бедемима ради заштите, тврђава, утврђење; заштитне зидине, бедем“. *градац*, 1.а. „деминутив и хипокористик од град“; наводи се пример (пословица из Вукове збирке): „И ако је мој мали градац, али ја сам на њему диздарац [управник]“. б. „развалине града, тврђаве“; *Грачаница*, 1. „село и средњовековни манастир на Косову, јужно од Приштине“, 2. „варошица у Босни, у долини реке Спрече“, 3. „име неких река у нашој земљи“. Речник ЈАЗУ даје следеће објашњење одреднице *Грачаница*: „постаје од основе ријечи *грачанин* наставком *-ица*“, „налази се писано и с д: *Градчаница*. под е: „вода која тече кроз жупу Никшићку, од чега се зове и жупа *Грачаница*“, како је и у Вуковом рјечнику; примери: „на крваву жупу Грачаницу“ (народна песма из Вукове збирке, књ. 5, 240); „из питоме жупе Грачанице“ (народна песма из збирке Симе Милутиновића Сарајлије *Пјеванија црногорска и херцеговачка*, 213<sup>а</sup>); „Доклен води Грачаници дође“ (Петар II Петровић Његош, *Огледало Српско*, 499).

<sup>150</sup> Вид. Лома 2003.



Прекорнице) становништво Бјелопавлића, које туда пролази.<sup>151</sup> Не помиње га ни А. П. Ровински у својим белешкама о Жупи ни аустро-угарска војна карта из 1908. године размере 1 : 75.000. Ипак, и у новије време може се на неким картама наићи на хидроним *Сусјед*. Војна топографска карта Никшића и околине из 1937. године бележи назив *Сусјед* за извор у непосредној близини Јерининог града, одакле отиче поток који се улива у Грачаницу и вероватно се на њу ослањао М. Динић у својој студији о земљама херцег Светог Саве из 1940. године. Топографска карта истог терена из 1984. године (која региструје стање из 1973. године) исти извор означава двојако: *Смрдан (Сусјед)*. Локално становништво села Моракова назива тај извор само *Смрдан*, а поток који из њега отиче у Грачаницу назива *Буковик* или *Смрдански поток*. Како у топографији влада правило да се у карте малих размера (као што је ова од 1 : 50.000) уносе само називи које користи локално становништво, може се претпоставити да је назив *Сусјед* био у употреби на терену за поменути извор до пред Други светски рат. И географи који су истраживали Никшићку Жупу непосредно пре и после Другог светског рата регистровани су назив *Сусјед* за тај поток,<sup>152</sup> али се не зна да ли је назив забележен на терену или је преузет из карата.

Чињеница да се на овим картама појављује хидроним *Сусјед* у непосредној близини Јерининог града може изгледати као важан аргумент онима који тврде да је управо Јеринин град оно утврђење *Susit / Sozet / Susied* које се јавља у три цитиране повеље о поседима херцег Стефана Вукчића Косаче. Тако изгледа, али само на први поглед. Један извор малог потока (који уз то има очигледно тежак запах, због кога га назваше и *Смрдан*) тешко да би сâм могао преузети назив жупског града. То је морала бити много већа вода. Зато много логичнијим решењем ове загонетке изгледа оно које упућује на цео ток реке Грачанице. Дакле, пре него што је добила назив *Грачаница* ова река се по жупском граду могла звати *Сусјед*, те се у њеним водама огледао онај *градац* у средишту Жупе, а не удаљени *Јеринин град*. Временом је употреба назива *Сусјед* могла је бити редукована на један део водотока Грачанице, и то изворишни, где и лежи извор *Сусјед* (данас већ називан готово искључиво *Смрдан*). Одржавању назива *Сусјед* могли су допринети и суседни Бјелопавлићи, који су, као извањци, могли дуже памтити старији назив, за разлику од домаћег становништва Жупе, које тај назив заменило другим називом.

<sup>151</sup> Према наводима Радомира Маројевића, Предрага Маројевића и Петка Мирковића из села Мораково у Никшићкој Жупи. Они су нам пружили и друге податке о топонимима у Никшићкој Жупи, на чему смо им захвални.

<sup>152</sup> Уп. *Бешић* 1953.

V. СРЕДЊОВЕКОВНА ЖУПА МОРАЧА У СВЕТЛУ  
ТУРСКИХ КАТАСТАРСКИХ ПОПИСА

У историјским изворима само се још на једном месту помиње утврђење *Сусјед* о коме је овде реч. То је податак да је херцег Стефан поткрај владавине уступио сину Владиславу утврђења *Сусјед*, *Острог* и *Будош*, што је потврђено посебном повељом.<sup>153</sup> При том се не помиње *castrum Moratskij* односно *civitate Morachij*, тј. никакво утврђење у жупи Морача, пределу који је територијално најближи крају где су, као у каквом низу, била распоређена три поменута утврђења. Да је била херцегова, било би заиста нелогично да жупа Морача остане изван ове територијалне целине, јер би у том случају била потпуно небрањива, поготову кад се поуздано зна да су у то време Турци господарили средњим Потарјем и Полимљем. Уопште, у историјским изворима који потичу из времена херцег Стефана (остављајући по страни три повеље о којима смо расправљали) и његовог сина херцег Владислава нема потврда о власти Косача у жупи Морача, а нема ни топонима на терену који би подсећали на то.<sup>154</sup>

Овом становишту може се ставити примедба да му противрече подаци из *Поименичног пописа санџака Вилајета Херцеговина* (оригинални назив: *Defter-i esami sancak-i vilayet Hersek*, започет 1475, а завршен 7–16. децембра 1477. године), који је приредио и објавио Ахмет Аличић (Сарајево, 1985). Иако је то историјски извор који сведочи о турској власти на одређеном терену, треба имати у виду ондашњу праксу Турака да приликом формирања својих првих територијалних јединица преузимају границе покорених политичких целина (жупа, области и сл.). У овом документу јасно стоји да су турским катастарским пописом обухваћене и: „нахија Горња Морача“, „нахија Доња Морача“ и „нахија Ровци“ (ове три нахије чиниле су подручје раније жупе Морача), као и „нахија Оногошта“ и „нахија Грачаница, други назив Никшићи“.<sup>155</sup> Ствар је наизглед јасна: може се поћи од претпоставке да су нахије Доња и Горња Морача и Ровци припале Херцеговачком санџаку јер су претходно биле у саставу области Косача.

<sup>153</sup> *Историја Црне Горе II/2 1970*<sup>6</sup> [Иван Божић], 289, *Динић 1978*, 202, *Ђирковић 1964*<sup>6</sup>, 256.

<sup>154</sup> Расправљајући о околностима у којима је херцег своју територију поделио синовима, што је потврђено посебном повељом, С. Ђирковић закључује да „није могуће оцртати ни у најопштијим линијама ову поделу“. Вид. *Ђирковић 1964*<sup>6</sup>, 256.

<sup>155</sup> Уп. *Аличич 1985*, 36–39, 66–70.

Ипак, све то у случају овог пописа заслужује да се пажљиво преиспита. Први сигнал даје нам чињеница да је пописом обухваћен, — како то изричито стоји, — и “део нахије Зета, зове се такође Бјелопавлићи”.<sup>156</sup> То значи да је пописом обухваћен и један део Зете, који извесно није био под влашћу херцега Стефана од времена (1444) када је, на основу посебног уговора, деспоту Ђурђу Бранковићу, вратио привремено заузете територије у Зети (с градовима Медуном у данашњим Кучима и Соколом у данашњој Љешанској Нахији).<sup>157</sup> И само наглашавање у попису да је реч о „делу нахије Зета“ сведочи о томе да је из одређених разлога тај део прикључен санџаку Вилајета Херцеговина, а разлог томе треба тражити у близини Бјелопавлића (тј. четири пописана влашка џемата Бјелопавлића) нахијама Грачаница и Оногошта. Оно што данас знамо о територији Бјелопавлића говори о томе да су Бјелопавлићи у прво време много више били концентрисани на планинским падинама на левој страни реке Зете, ближе гребену Прекорнице (која их и данас дели од Никшићке Жупе), него у равници око реке Зете.<sup>158</sup> Историјски извори упућују такође на то да територија Ивана Црнојевића није прелазила на леву страну реке Зете (у зони данашњег Даниловграда),<sup>159</sup> те да су и ондашњи Бјелопавлићи („нахија Бјелопавлићи“ из Пописа) раније пали под турску власт. Стога су Турци и имали разлога да овај комад Зете обухвате пописом из 1475–1477. године и тако укључе у санџак Вилајета Херцеговина.

Приређивач савременог издања тог пописа (Ахмед С. Аличић) наглашава да је то први и најстарији попис санџака Херцеговина откако је Херцеговина организована као засебан санџак. Али, то не значи да поједини делови Херцеговине нису пописивани и раније, о чему сведочи и збирни попис Босанског санџака из 1468/9. године.<sup>160</sup> Дакле, треба се вратити ранијим турским пописима и обратити пажњу на области које они обухватају. Уопште узев, турске пописе треба пратити и анализирати у целини и континуитету, уза сав опрез који налажу неуједначености у вршењу тих пописа.

Почев од Маричке битке 1371. године Турци су били у сталној експанзији на Балкану и настојали су да стекну важна упоришта за даље продоре према западним деловима Балкана и средњој Европи. Такву улогу имало је Скопље почев од 1391. године, када је преотето

<sup>156</sup> Аличић 1985, 67.

<sup>157</sup> Ђирковић 1964<sup>6</sup>, 80.

<sup>158</sup> Вид. Шобајић 1923, 155–162.

<sup>159</sup> Уп. карту области Црнојевића у *Историји Црне Горе II/2 1970<sup>6</sup>* [Сима Ђирковић], 325.

<sup>160</sup> Аличић 1985, I (Увод).

од Вука Бранковића. У пролеће 1391. године Турци су поново (и коначно) освојили Солун, а две године касније покорили су Трновску Бугарску. Победом код Никопоља 1396. године, када су срушили и Видинску Бугарску, стекли су могућност за лакши продор у Влашку. Упоредо с овим крупним освајачким успесима на Балкану, Турци су организовали власт на запоседнутим територијама претварајући их у своје административне јединице — санџаке, на челу са санџакбеговима.

Када су Турци запосели Скопље, поставили су своју посаду у утврђење и довели колонисте у подграђе и претворили га у средиште турског крајишта. И како је то констатовао још К. Јиричек, овај „овај стари град и престоница цара Душана, који је још пре две генерације био полазна тачка за српска освајања према југу, постао је тада главно упориште османлијских напредовања према северу“.<sup>161</sup> Први крајишки војвода у Скопљу био је Саруханли паша Јигит-бег (1392–1414), у српским и дубровачким изворима називан *Пашаит*. Њега је наследио његов либертин Исхак-бег (1414–1439), „оснивач знаменитог рода Исхаковића, који су све до средине XVI века играли значајну и политичку и културну улогу у нашим земљама.“<sup>162</sup> Скопске крајишке војводе били су султанови заступници према Западу и надзирали су суседне хришћанске вазалне владоце, нешто касније и оне у оквиру босанске државе.<sup>163</sup>

Продор Монгола у Анадолију, турски пораз код Ангоре 1402. године и сукоби синова погинулог султана Бајазита (1403–1413) зауставиће привремено турски притисак на земље Лазаревића и Бранковића, као и упаде у Босну. Али то не значи да су Турци после Ангорске битке изгубили сваку контролу над облашћу Бранковића и свој утицај на збивања у српској Деспотовини и Босни. Још од времена Вука Бранковића Турци су имали своју посаду у старом утврђењу *Звечан* на Ибру и утврђењу *Јелеч* крај Новог Пазара (ондашње насеље *Трговиште*), а кадију држе у рударском месту *Глухавица*, такође у близини Новог Пазара. На тај начин они контролишу пут од Новог Пазара према Сјеници, Пријеполу и даље према Босни. Као што је већ речено, Турци су наметнули посебан статус области Бранковића<sup>164</sup> и читавих шездесет година трајаће својеврсно српско-турско двовлашће у тој области,<sup>165</sup> што је неповољно деловало на привредни живот у њој. Из једног упутства из 1433. године које је Дубровник издао својим посланицима види се да

<sup>161</sup> Јиричек 1984<sup>a</sup>, 329.

<sup>162</sup> Шабановић 1952, 174.

<sup>163</sup> Шабановић 1952, 25.

<sup>164</sup> Благојевић 1983, 114.

<sup>165</sup> Шћепановић 1979, 61.

је рудник Брсково у долини реке Таре (код данашњег Мојковца) био запустео, а да је смањен број становника у његовој широј околини.<sup>166</sup> Али то не значи да Брсково није било за Турке привлачно тридесетак година раније, када они устаљују своју власт у области Бранковића. Брсково и средње Потарје имали су за Турке стратегијски значај јер су од Брскова уз Тару водила два важна пута: један преко манастира Мораче за Оногошт, Требиње, Дубровник и Рисан, а други преко Лијеве Ријеке за Подгорицу. Турци већ 1398. године успостављају односе с Дубровником, а Пашаит им гарантује, — као што смо већ истакли, — да могу слободно слати „своје трговце у Србље на Морачу и Лим да греду“.

Стабилизовањем стања у Царству 1413. године Турци се све више мешају у односе унутар босанске краљевине и убрзо ће све њене области доспети у вазални однос према Турцима, само у различито време и на различит начин.<sup>167</sup> Већ крајем треће деценије XV века Турци су привремено запосели неке босанске градове, пре свега Ходидјед и Врхбосну, али ће то поновити у неколико наврата током четврте и почетком наредне деценије. Преокрет у турској политици према Босни и области херцег Стефана Вукчића Косаче донели су крупни догађаји: пад Цариграда 1453. године и пад Новог Брда 1455. године, најважнијег рударског и економског центра српске Деспотовине. Деспот Ђурађ Бранковић морао се одрећи целог јужног дела Деспотовине (јужно од Западне Мораве), у чијем је саставу била и стара област Бранковића, о чему је с Турцима закључио и посебан уговор.<sup>168</sup>

Још од преласка Османлија преко Дарданела (код Галипоља) на тло Европе (1354) може се пратити процес оснивања турских санџака.<sup>169</sup> А с продором у средишње делове Балкана основани су санџаци: Софијски (после 1384), Никополски, Битољски (Монастирски) и Ћустендилски (после 1393) и Видински (после 1396. године). Сви турски санџаци на Балкану дуго су припадали једној крупној административној јединици — Румелијском елајету. Њиме је управљао беглер-бег, који је редовно био у рангу паше, па се стога *елајет* или *беглербеглук* у нашим крајевима често звао и *пашалук*. Његово седиште било је прво у Једрену, потом у Пловдиву (до пада Цариграда 1453. године), а после поново у Једрену, да би средином XVI века било пренето у Софију. Тако су се и српске земље нашле прво у саставу овог елајета. Тек је после коначног освајања Будима 1541. године формиран други такав елајет — Будимски, који је делимично обухватао територије јужно од Београда.

<sup>166</sup> Јуричек 1959, 92.

<sup>167</sup> Шабановић 1964, 26.

<sup>168</sup> Шабановић 1952, 12.

<sup>169</sup> Сажет преглед оснивања турских санџака даје Х. Шабановић; вид. Шабановић 1982, 16–24.

Образовању санцака претходило је катастарско пописивање освојених области, што је од раније било пракса у Турском царству, коју је посебно оснажио султан Мехмед II Освајач после пада Цариграда. Од тог пописа на територији која се протезала од Скопља и Тетова до Ходидједа и Сарајевског поља (*Saray-ovasi*) до сада су пронађена три дефтера,<sup>170</sup> и то:

1) појединачни (детаљни) попис царских хасова у вилајетима Звечан и Никшићи и хасова великог везира и румелијског беглербега у вилајетима Скопљу, Јелечу, Влк [област Бранковића] и Бистрици [призренска] и детаљан попис Скопског и Тетовског вилајета; овај попис нема наслова и није датиран, али је Хазим Шабановић утврдио да је настао „од маја 1453. до маја 1455. године, а највероватније у марту и априли 1455. године“, а до сада није објављен;<sup>171</sup>

2) Копија збирног попис вилајета Јелеча, Звечана, Ходидједа, Сјенице, Раса, Скопља, Тетова и предјела који има припадају (завршен је 9–18. маја 1455. године),<sup>172</sup> који је приредио и објавио Х. Шабановић под насловом *Крајиште Иса бега Исхаковића. Збирни катарстарски попис из 1455. године* ([у даљем тексту позиваћемо се на овај назив јер је једноставнији од оригиналног] Сарајево, 1964);<sup>173</sup>

3) Појединачни попис за област Влк (оригинални наслов *Defter-i Vilayet-i Vlk*, што у дословном преводу значи *Дефтер за Вукову област*, завршен 17–26. јуна 1455. године), који су приредили и објавили Х. Хаџибегвић, А. Ханџић и Е. Ковачевић под насловом *Област Бранковића. Опширни катастарски попис из 1455. године* (Сарајево, 1972),<sup>174</sup> да би потом био предмет вишеслојних и детаљних анализа.<sup>175</sup>

<sup>170</sup> Шабановић 1964, XXVII–XXVIII (Увод).

<sup>171</sup> Микрофилмовима овог дефтера располагају су оријенталисти у Сарајеву и Скопљу још 50-их година XX века, али он до сада није објављен. Х. Шабановић је извршио упоредну анализу података из овог појединачног (детаљног) пописа и наредног збирног (сумарног) пописа (овде наведеним под редним број 2). При том је утврдио подударност података за Скопски и Тетовски вилајет, али је ситуација другачија у погледу српских територија северно од Скопља, „где су у овај детаљни попис уписани само хасови султана и великог везира и румелијског беглербега, којих уопште нема у збирном попису из 1455. године“, и обрнуто: оно што се налази у збирном попису уопште се не налази у претходном појединачном попису. Вид. Шабановић 1964, XXVII (Увод).

<sup>172</sup> Овај дефтер чува се у Архиву Председништва Владе у Истанбулу под сигнатуром *Maliye defteri No 544*.

<sup>173</sup> Вид. Шабановић 1964.

<sup>174</sup> Вид. *Област Бранковића 1972, Хаџибегвић... 1972*.

<sup>175</sup> Вид. *Маџура... 2001*.

Сва три наведена катастарска пописа (дефтера) представљају пописе *привремених* турских јединица (тзв. привремено вилајетско уређење), како то наглашавају приређивачи два (досад) објављена дефтера.<sup>176</sup> Привремени карактер тих пописа треба стално имати у виду кад је реч о територијама које обухватају, јер оне нису у потпуности идентичне с територијама санџака који ће убрзо бити основани, и то после дефинитивног пада српске Деспотовине (1459) и Босне (1463) и освајања већег дела Херцеговине (1465/6), а то су били: Вучитрнски, Призренски и Крушевачки (Алаџа Хисар), Смедеревски, Босански и Херцеговачки санџак.

У односу на збирни катастарски попис *Крајиштите Иса-бега Исхаковића* из 1455. године од изузетне су важности (посебно за питања о којима говоримо у овој расправи) следеће напомене приређивача Х. Шабановића: 1) то није оригинал већ *препис, копија* сумарног пописа, што је означено и у наслову оригинала; 2) рукопис има 159 листова, односно 318 страница (укључујући и 48 празних страница), а *недостаје неколико листова* [sic!] у средини (стр. 159–164) и на крају (стр. 249–250. и 255–274); 3) рукопис се састоји од основног текста („који је одлично сачуван и нема нечитљивих места“), неколико каснијих интерполација и бројних маргиналија; између листова где почињу нове главе стављане су приликом повеза разнобојне свилене врпце, које су сачуване до данас.<sup>177</sup>

Обиље података које нам нуди овај дефтер треба веома детаљно проучавати и прецизно тумачити, посебно кад је реч о територијама које нас овде занимају. Попис обухвата на првом месту она насеља и приходе појединих вилајета које је имао сâм Иса-бег Исхаковић: 1) приходи од места Звечана и неких села вилајета Јелеча, 2) дажбине влаха нахије Сјеница, 3) нијебет од Јелеча, Сјенице и Раса, 4) дажбине раје нахије Сјеница, 4) дажбине влаха вилајета Никшићи. Затим су уписани Иса-бегови хасови у вилајету Ходидјед (стр. 24–35), па његови хасови у вилајетима Тетово (Калкенделен) и Скопље, у нахили Качаник и у вилајету Влк.

После тога следи попис тимара мустахвиза града Звечана (стр. 46–70), тимара ескинција Звечана (стр. 72–86), тимара (спахија) нахије Јелеч (стр. 88–135), тимара мустахвиза града Јелеч (139–152), тимара ескинција вилајета Никшићи (стр. 155–158) и тимара мустахвиза града Ходидјед (стр. 165–179).

<sup>176</sup> Вид. Шабановић 1964, XXVIII (Увод), Хаџибегвић... 1972, XIX (уводни текст), Шабановић 1982, 115.

<sup>177</sup> Шабановић 1957, 178–179, Шабановић 1957, 179, Шабановић 1964, XVIII, I (Увод).



Иза тога следи попис који је везан за вилајете Тетово и Скопље, али при крају текста недостају, као што смо рекли, странице 249–250 и 255–274,<sup>178</sup> које се односе на ова два вилајета.

Другом дефтеру дат је приликом објављивања наслов с нешто ширим значењем јер се помиње *Област Бранковића*, која подразумева територију знатно већег опсега од оне која је овим дефтером обухваћена. То заправо кажу и приређивачи дефтера (Х. Хаџибегвић, А. Ханџић, Е. Ковачевић) кад констатују да је „овим пописом обухваћена искључиво област Бранковића, изузимајући оно што су Турци запосјели послије 1392. године, као што су Звечан, Јелеч и друго“, те „хасови великог везира и румелијског беглербега у области Бранковића које заједно с другим подручјима обухвата један други попис из истог времена“; стога и закључују да „наш дефтер не обухвата комплетан териториј области Бранковића из те године“.<sup>179</sup> А уз то, дефтер је обухватио и нека мања суседна подручја која пре тога уопште нису улазила у састав области Бранковића до 1455. године: делове Топлице и изворишно подручје Јужне Мораве.<sup>180</sup> Дакле, и приликом овог пописа било мање административне прерасподеле освојених територија.

И приређивачи овог дефтера наглашавају да је у области Бранковића владало двовлашће већ од 1392. године, те да је „једно вријеме она била под директном управом османске државе“, због чега „било логично да је у то времену вршен и одређен попис“. Они чак наводе конкретне податке на основу којих би се могло тврдити да је та област раније пописивана, а „главни доказ је чињеница што је у њему евидентиран добар број тимара с напоменом: пренесено из ранијег посједника“.<sup>181</sup> На крају приређивачи процењују да је област пописивана највероватније за време турске управе после првог пада Деспотовине (од 18. августа 1439. до 22. августа 1444. године), када је био успостављен тимарски систем, за шта има потврда у изворима.<sup>182</sup>

Кад се све то узме у обзир, онда је мало вероватно да српске жупе јужно од Љубовиће у горњем Полимљу (тј. Бихор, Будимља и Плав) тада нису пописане (како је сматрао и Миомир Дашић ослањајући се на збирни катастарски попис *Крајишта Исхак-бега Исаковића* из 1455. године).<sup>183</sup> Такође је мало вероватно да жупа Морача, у непосредном

<sup>178</sup> *Шабановић* 1957, 178–179, *Шабановић* 1964, I (Увод).

<sup>179</sup> *Хаџибегвић...* 1972, XII (уводни текст).

<sup>180</sup> *Маџура* 2001, 13.

<sup>181</sup> *Хаџибегвић...* 1972, XIII (уводни текст).

<sup>182</sup> *Хаџибегвић...* 1972, XIV (уводни текст).

<sup>183</sup> *Дашић* 1986, 95, 99. М. Дашић се иначе бави овим проблемом у оквиру историје Васојевића, — племена које се касније развило на подручју Лијеве Ријеке и горњег Потарја и горњег Полимља.

суседству нахије *Лимски Никшићи* (који се изричито наводе у попису *Крајишта Иса-бега Исхаковића*) и горњег Полимља, тада није пописивана.

При расправљању тог питања веома је важно идентификовати садржај и начин настанка наредна два турска пописа: 1) *Збирног пописа Босанског санџака*, који је настао између 26. јануара 1468. до 12. маја 1469. године (до сада није објављен); 2) *Поименичног пописа санџака вилајета Херцеговина* из 1477. године, о коме смо већ говорили.

Године 1463. године Турци су кренули у поход на Босну с намером да је потпуно сломе и освоје. Кретали су се од Скопља, преко Косова и Сјенице, према Дрини а почетком маја стигли су у области Павловића и Ковачевића, које су се предале без отпора. Продревши до Јајца и Кључа, Турци су сломили отпор босанских снага, а у Јајцу су погубљени босански краљ и многе велможе, чиме је „запечаћена судбина босанског краљевства“.<sup>184</sup> Турски поход проширио се и на Херцеговину и знатан њен део предао се Турцима. Освојене земље босанског краља, области Павловића и области Ковачевића и окупиране делове земље херцега Стефана Вукчића Турци су претворили у вилајете, које су ујединили с ранијим вилајетима у области Бранковића и у Босни, те тако основали *Босански санџак*.<sup>185</sup> Међутим, присиљен глађу своје војске, султан се с главнином својих снага вратио истим путем којим је и дошао, па је херцег Стефан већ почетком јула предузео акције ради чишћења своје земље од турских посада, што му је у знатној мери и пошло за руком. Стога се ни територија новооснованог Босанског санџака није могла одржати у целини.

Али, успех херцега Стефана био је привремен. Од лета 1465. до лета 1466. године Турци су поново продрли у Херцеговину и запосели цео њен источни и скоро цео централни део, а „сасвим је вероватно да су од тих области одмах основали вилајет Херсек и прикључили га Босанском санџаку“. Убрзо је пописан Босански санџак, а његов збирни попис настао је, као што је речено, између 26. јануара 1468. до 12. маја 1469. године. Вилајет Херсек обухватао је следећа места, жупе и градове: Соко са Фочом, Кукањ с Пљевљима, Милешева с Пријепољем, Самобор с Чајничем, Дубштица, Бохорић, Кава и Поблатхје, Горажде, Загорје, Бистрица с Устикколином, Осаница, Вишева, Тођевац, Ком, Неретва с Биоградом, Невесиње с Биоградом, Дабри, Конац Поље, Попово, Требиње, Гацко с Церницом, Ватница (Фатница), Благај, Видошка, Мостар, Дубрава и Оногоште.<sup>186</sup> У судско-административном погледу

<sup>184</sup> Шабановић 1982, 39.

<sup>185</sup> Шабановић 1982, 39.

<sup>186</sup> Шабановић 1982, 136.

вилајет Херсек био је подељен на два кадилука: кадилук Дрина и кадилук Благај, коме је припадала, између осталог, и нахија Оногоста. Дакле, у оквиру вилајета Херсек не појављује се нахије Доња и Горња Морача и Ровци (које су чиниле ранију жупу *Морача*), што значи да су оне тада припадала некој другој административној целини турскога привременог вилајетског уређења.

Херцеговачки санџак образован је 1470. године, а детаљни попис тог санџака предузет је у интервалу од 1475. до краја 1477. године. Он већ показује да су њиме обухваћене и нахије Доња Морача, Горња Морача и Ровци. Штавише, у овом попису појавиће се и нахија Будимља у саставу вилајета и кадилука Милешева (нешто касније тај вилајет и кадилук назива се Пријепоље, да би касније Будимља била укључена у Призренски санџак).<sup>187</sup> Стога се поставља питање да ли је то заиста прво турско пописивање нахија Доња Морача, Горња Морача, Ровци и Будимља? Наше је уверење да су оне пописане знатно раније, — кад и *Крајиште Иса-бега Исхаковића* и *Област Влк*, али се томе само привидно изгубио траг.

Вратимо се стога збирном попису *Крајишта Иса-бега Исхаковића* из 1455. године. Приређивач Х. Шабановић дешифровао је садржину странице 249–250 и 255–274. које недостају у рукопису везујући их за вилајете Тетово и Скопље, али није се позабавио садржином страница 159–164, које такође недостају. Мислимо да се баш у њима крије кључ загонетке о првом пописивању жупе Морача (тј. нахија Доња Морача, Горња Морача и Ровци) и горњег Полимља (са жупом Будимља).

Али, погледајмо прво положај вилајета Лимски Никшићи (*Лим Никшиклер*) у оквиру *Крајишта Иса-бега Исхаковића*.<sup>188</sup> На страницама 155–158. овог дефтера види се да вилајет Никшићи обухвата простор између Лима и Таре тако да му је приближна крајња тачка на северу данашње Бијело Поље (где је било важно епископско средиште с тргом), на северозападу Мојковац (где је у близини био рудник и трг Брсково), на југу Колашин (који у то време као насеље још није постојао), а на истоку нека тачка на Лиму, отприлике на ивица котлине где се данас налази Беране (заправо северна граница жупе Будимља у то време). А тимари ескинција вилајета Никшићи налазили су се у селима Бистрица (западно од данашњег Колашина), Цирева или Церово (југозападно од Бијелог Поља), Сига (локалитет северозападно од Мојковца), Опод/Обод (западно од Бијелог Поља), Лебенце/Лепенац (северно од

<sup>187</sup> Шабановић 1982, 165.

<sup>188</sup> Вид. Шабановић 1964, 22, 58, 59, Шабановић 1982, 32–34 (и приложеној карту).

Мојковца, на реци Лепешници) и Липова (Горње и Доње Липово западно од Колашина). Из овога пописа селâ с тимарима ескинција вилајета Никшићи (и карте коју је дао Х. Шабановић) види се да се они налазе, с једне стране, — на домаку слива реке Мораче и истоимене жупе, а с друге стране, — на домаку жупе Будимље и целог горњег Полимља. На основу података из дефтера, а посебно из податка о томе да је „откривен рудник под називом Простен’је“ (данас Прошћење) у Лимским Никшићима, Х. Шабановић сматра „да је стара Жупа Брсково, која се не спомиње у турском добу, била прозвана Лимски Никшићи“.<sup>189</sup>

Стога се као логичан намеће следећи закључак. Странице 159–164 збирног пописа *Крајишта Иса-бега Исхаковића* из 1455. године овог дефтера обухватале су суседне жупе Морачу и Будимљу, а оне су чиниле крајњу периферију тога крајишта. А формирањем *Крајишта Иса-бега Исхаковића* 1455. године жупа Морача је (као и Будимља) преузета из области Бранковића. Листови у којима су ове жупе пописане биле су у саставу дефтера *Крајишта Иса-бега Исхаковића* све до 1470. године, када су излучени пошто су те две жупе пребачене у састав новооснованог Херцеговачког санџака. У том моменту за овакво њихово територијално преусмеравање било је пуног оправдања. Као што смо видели, пре образовања Херцеговачког санџака, Турци су већ овладали свим крајевима Херцеговине до Неретве, да би на једном месту (на подручју нахије Дрежница) чак прешли на западну страну Неретве. Тако су се две раније истурене жупе *Крајишта Иса-бега Исхаковића* — Морача и Будимља — нашле сада на источним границама те новоосвојене територије (вилајета Херсек) и Турци су их у моменту претварања вилајета Херсек у Херцеговачки санџак просто прикључили том санџаку. Тако се „изгубио траг“ њиховог ранијег пописивања, мада се радило о уобичајеном поступку делимичног регруписавања територија приликом оснивања нових санџака; на то нас подсећају и свилене врпце којима су увезиване странице посебних поглавља у дефтер: то је чињено управо ради лакшег физичког одстрањивања одговарајућих страница приликом реорганизације територија.

---

<sup>189</sup> Шабановић 1964, 22.

## V. ОПШТИ ЗАКЉУЧЦИ

У светлу чињеница које смо изложили, могу се извући следећи општи закључци.

1. Жупа Морача, као и суседна жупа Брсково у Потарју, припадала је области Бранковића од времена поделе територија жупана Николе Алтомановића. У раздобљу од слома Вука Бранковића 1396. године па све до 1455. године, када су Турци коначно потчинили ову област, траје српско-турско двовлашће у области Бранковића. У вези с тим, податак из дубровачког архива према коме турски крајишки војвода Пашаит 1399. пише Дубровчанима да шаљу своје трговце „у Србље на Морачу и Лим да греду“, дајући им веру „до Мораче“, треба разумети као позив турских господара да дубровачки трговци долазе у српску земљу („у Србље“) тако што ће се плаћати царине или у манастиру Морача или у месту Лим (данашње Бијело Поље), јер су то биле прве две царинарнице на српској земљи тога времена, — заправо у области Бранковића. Турци су давали Дубровчаним веру „до Мораче“ јер је Морача била унутар области Бранковића, на граници са суседном облашћу Косача.

2. Од Области Бранковића Турци су после коначног покорвања 1455. године образовали две своје привремене територијалне јединице: Крајиште Иса-бега Исхаковића и Област Влк (Област Влк је касније претворена у Вучитрнски санџак). Жупа Морача нашла се у саставу Крајишта Иса-бега Исхаковића, где је и пописана, иако је у сачуваном турском катастарском попису то теже видљиво.

3. Повеље Алфонса V и Фридриха III о поседима херцега Стефана Вукчића Косаче и други историјски извори који се односе на поседе Косача не садрже поуздане податке о томе да је жупа Морача припадала области Косача. Утврђење *castrum Moratskij* односно *civitate Morachij* из наведених повеља односи се на утврђење крај села Горње Мораково у Никшићкој Жупи, које је у XIX веку било познато и као *Марковац*, а у новије време као *Јеринин град*, а утврђење *Susit Honagost / Sozet / Susied* односи се на утврђење изнад селâ Заград и Царине у Никшићкој Жупи, које је данас познато као *Заградска градина*.

4. Жупа Морача није припадала вилајету Херсек, који су Турци првобитно образовали у оквиру свога привременог вилајетског уређења по коначном потчињавању већег дела области Косача. Тек формирањем Херцеговачког санџака три нахије које су чиниле некадашњу жупу Морача (Доња Морача, Горња Морача и Ровци) преузете су из Крајишта Иса-бега Исхаковића и уврштене су у Херцеговачки санџак,

што је био случај и с неким другим граничним подручјима суседних области (нпр. с подручјем Бјелопавлића из Зете). Тада су Доња Морача, Горња Морача и Ровци пописани као део тога санџака и тако су се почеле убрајати у Херцеговину.

5. Граница између области Косача и области Бранковића јужно од реке Таре протезала се, почев од рејона Добриловине — преко планине Сињајевине развођем тако да су долине река Бистрице, Штитарице и Плашнице припадале жупи Брсково у саставу области Бранковића, а западни (пространији) део Сињајевине припадао је области Косача. Јужно од Сињајевине, на простору неколико планинских ланаца и високих површи међу њима („Централни масив“, како га је означио П. А. Ровински), који на југ допире до Никшићке Жупе и планине Маганик, на прилазу кањону Платије у средњем току реке Мораче, — граница области Косача и области Бранковића ишла је прво вододелницом реке Тушиње (која припада сливу Пиве) и реке Мораче, а затим вододелницом реке Горње Зете (тако да је већи део „Централног масива“ припадао области Косача) и реке Мораче (тако да је цео слив реке Мораче до кањона Платије припадао области Бранковића). Кањон Платије делио је област Бранковића од области Зете, као историјске целине, а гребен планине Прекорнице, јужно од Никшићке Жупе, делио је област Косача од области Зете. Овакав распоред граница, који следи природне међе, огледа се данас у линији разграничења територија општина у овом делу Републике Црне Горе: територије општина Мојковац и Колашин налазиле су се некад у области Бранковића, а територије општина Жабљак, Шавник и Никшић у области Косача, док се јужно од њих некада простирала област Зете, у чији су састав улазиле територије данашњих суседних општина Подгорица и Даниловград. Распоред племенских и породичних катуна на целокупном наведеном простору потврђује овакав распоред граница, јер су обласни господари наслеђивањем ранијих регалних (владарских) права преузели и планинске пашњаке, а такво стање наследила је потом и турска власт.

## ЛИТЕРАТУРА

### **Аличић 1985**

*Poimenični popis sandžaka Vilajeta Hercegovina*. [Uvod, prevod, napomene i registre priredio Ahmed S. Aličić], Sarajevo, 1985.

### **Атанасовски 1979**

Вељан Атанасовски, *Пад Херцеговине*, Београд, 1979.

**Аутокарта Црна Гора 2002**

*Аутокарта Црна Гора, размера 1 : 370.00.*

**Бећировић 2002**

Комнен Бећировић, *Одбрана Мораче од потопа*, Цетиње, 2002.

**Бешић 1950**

Зарија М. Бешић, *Геологија Никшићке Жупе*, „Гласник Природњачког музеја српске земље“, сер. А, књ. 3, Београд, 1950.

**Бешић 1953**

Зарија М. Бешић, *Геологија северозападне Црне Горе*, Цетиње, 1953.

**Бешић 1975**

Зарија Бешић, *Геологија Црне Горе. Стратиграфија и фазијални састав Црне Горе. Књига 1, свеска 1*, Титоград, 1975.

**Благојевић 1983**

Милош Благојевић, *Преглед историјске географије средњовековне Србије*, „Зборник Историјског музеја Србије“, бр. 20, Београд, 1983, 45–126.

**Благојевић 1989<sup>а</sup>**

Милош Благојевић, *Србија у доба Немањића*, Београд, 1989.

**Благојевић 1989<sup>б</sup>**

Милош Благојевић, *Српска држава у доба Стефана Лазаревића*, [у:] *Српски народ у другој половини XIV и у првој половини XV века*, [Зборник радова посвећен шестогодишњици Косовске битке], Београд, 1989, 57–68.

**Благојевић 1994**

Милош Благојевић, *Стефан Лазаревић и суверенитет српске државе*, [у:] *Ресавска школа и деспот Стефан Лазаревић (округли сто, Манастир Манасија, 28. 08, 1993)*, Деспотовац, 1994, 13–22.

**Благојевић... 2001**

Милош Благојевић, Дејан Медаковић, *Историја српске државности. Књига I. Од настанка првих држава до почетка српске националне револуције*, Нови Сад, 2001.

**Благојевић 2001**

Милош Благојевић, *Државна управа у српским средњовековним земљама. Друго издање*, Београд, 2001.

**Благојевић 2003<sup>а</sup>**

Милош Благојевић, *О аграрним односима у Полимљу крајем XII и почетком XIII века*, [у:] *Краљ Владислав и Србија XIII*



века, *Научни скуп 15–16. новембар 2000. године*, Београд, 2003, 7–24.

#### **Благојевић 2003<sup>b</sup>**

Милош Благојевић, *Државност Земље Павловића*, [у:] *Земља Павловића. Средњи вијек и период турске владавине*, [зборник радова са научног скупа у Рогатици], Бања Лука – Српско Сарајево, 2003, 133–144.

#### **Благојевић 2004**

Милош Благојевић, *Немањићи и Лазаревићи и српска средњовековна државност*, Београд, 2004.

#### **Божих 1948**

Иван Божих, *Херцегвачки санџак-бег Ајаз*, „Зборник Филозофског факултета“, књ. I, Београд, 1948, 63–84.

#### **Божих 1952**

Иван Божих, *Дубровник и Турска у XIV и XV веку*, Београд, 1952.

#### **Божих 1979**

Иван Божих, *Немирно поморје XV века*, Београд, 1979.

#### **Вего 1957**

Marko Vego, *Naselja bosanske srednjovjekovne države, Sarajevo, 1957.*

#### **Вего 1978**

Marko Vego, *Tri povelje o posjedima hercega Stjepana Vukčića Kosače*, „Most“, br. 19–20, Mostar, 1978, 123–140.

#### **Вего 1980<sup>a</sup>**

Marko Vego, *Prilog poznavanju srednjovjekovnih gradova hercega Stjepana Vukčića Kosače*, „Most“, br. 28–29, Mostar, 1980.

#### **Вего 1980<sup>b</sup>**

Marko Vego, *Iz historije srednjovjekovne Bosne i Hercegovine*, Sarajevo, 1980.

#### **Вего 1982**

Marko Vego, *Postanak bosanske srednjovjekovne države, Sarajevo, 1982.*

#### **Веселиновић 1995<sup>a</sup>**

Андрија Веселиновић, *Држава српских деспота*, Београд, 1995.

#### **Веселиновић 1995<sup>b</sup>**

Андрија Веселиновић, *Граница између Србије и Босне у XV веку*, [у:], *Босна и Херцеговина од средњег века до новијег времена*, [Зборник радова], 87–100.

**Влаховић 1997**

Петар Влаховић, *Етнички процеси у светлу културног идентитета средњег Поломља и Потарја*, „Милешевски записи“, бр. 2, Пријепоље, 1997, 165–173.

**Глухак 1993**

Alemko Gluhak, *Hrvatski etimološki rječnik*, Zagreb, 1993.

**Дашић 1986**

Миомир Дашић, *Васојевићи од помена до 1860. године*, Београд, 1986.

**Дашић 2003**

Миомир Дашић, *Незаобилазно у историјографији Црне Горе*, Подгорица 2003.

**Де Сомјер [1994] 2002**

Вијала де Сомјер, *Најљепши споменик (1797–1813)*, [у:] *Књижевна споменица манастира Мораче 1252–2002*, Београд – Морача – Цетиње, 2002, 138–139.

**Динић 1932**

Михаило Динић, *О Николи Алтомановићу*, [посебна издања Српске краљевске академије], Београд, 1932.

**Динић 1937**

Михаило Динић, *Дубровачка средњевековна караванска трговина*, „Jugoslovenski istoriski časopis“, god. III, sv. 1–4, Beograd, 1937, 119–146.

**Динић 1940**

Михаило Динић, *Земље херцега светог Саве*, „Глас Српске краљевске академије“, бр. 182, Београд, 1940, 151–257.

**Динић 1960**

Михаило Динић, *Област Бранковића*, „Прилози за књижевност, језик, историју и фолклор“, бр. 26, Београд, 1960, 5–30.

**Динић 1967**

Михаило Динић, *Хумско-требињска властела*, Београд, 1967.

**Динић 1970**

Михаило Динић, *Југозападна Србија у средњем веку*, „Зборник Филозофског факултета“, књ. X-1, Београд, 1979.

**Динић 1978**

Михаило Динић, *Српске земље у средњем веку. Историјско-географске студије*, [приредио Сима Ђирковић], Београд, 1978.

**Динић-Кнежевић 1989**

Душанка Динић-Кнежевић, *Српске земље од Маричке до Косовске битке (1371–1389)*, [у:] *Српски народ у другој половини XIV и у првој половини XV века*, [Зборник радова посвећен шестогодишњици Косовске битке], Београд, 1989, 19–28.

**Дучић 1893**

Нићифор Дучић, *Путовање кроз Црну Гору*, [у:], *Књижевни радови Нићифора Дучића, архимандрита. Књига 3*, Београд, 1893, 247–345.

**Енциклопедијски лексикон – Историја 1970**

*Enciklopedijski leksikon – Mozaik Znanja. Istorija*, Београд, 1970.

**Ивановић 1948**

Милан К. Ивановић, *Прилози за историју царина у средњовековним српским земљама*, „Споменик Одељења друштвених наука САН“, ХСCVII, Београд, 1948.

**Ивић... 1988**

Dalibor Brozović, Pavle Ivić: *Jezik, srpskohrvatski / hrvatskosrpski, hrvatski ili srpski* [Jugoslavenski leksikografski zavod „Miroslav Krleža“], Zagreb, 1988.

**Ивић 1998**

Павле Ивић, *Преглед историје српског језика* [Целокупна дела, књ. VIII], Сремски Карловци – Нови Сад, Београд, 1998.

**Историја српског народа I 1981**

Драгослав Срејовић, Мирослава Мирковић, Јован Ковачевић, Павле Ивић, Сима Ђирковић, Љубомир Максимовић, Јованка Калић, Димитрије Богдановић, Војислав Ј. Ђурић, Божидар Ферјанчић, Милош Благојевић, Гордана Бабић-Ђорђевић, Раде Михаљчић, *Историја српског народа. I. Од најстаријих времена до Маричке битке (1371)*, Београд, 1981.

**Историја српског народа II 1982**

Димитрије Богдановић, Раде Михаљчић, Сима Ђирковић, Јованка Калић, Десанка Ковачевић-Којић, Милош Благојевић, Гордана Бабић-Ђорђевић, Војислав Ј. Ђурић, Момчило Спремић, Иван Божић, Мирослав Пантић, Павле Ивић, *Историја српског народа. II. Доба борби за очување и обнову државе (1371–1537)*, Београд, 1982.

**Историја српског народа III 1993<sup>a</sup>**

Радован Самарџић, Рајко Ј. Веселиновић, Тома Поповић, *Историја српског народа. Трећа књига, први том. Срби под туђинском влашћу 1537–1699*, Београд, 1993.

**Историја српског народа III 1993<sup>б</sup>**

Радован Самарџић, Павле Ивић, Димитрије Богдановић, Мирослав Панџић, Сретен Петковић, Дејан Медаковић, *Историја српског народа. Трећа књига, други том*, Београд, 1993.

**Историја Црне Горе I 1967**

Зарије Бешић, Драга Гарашанин, Милутин Гарашанин, Јован Ковачевић, *Историја Црне Горе. Књига прва. Од најстаријих времена до краја XII вијека*, Титоград, 1967.

**Историја Црне Горе II/1 1970<sup>а</sup>**

Сима Ђирковић, Димитрије Богдановић, Војислав Кораћ, Јованка Максимовић, Павле Мијовић, *Историја Црне Горе. Књига друга. Од краја XII до краја XV века. Том први. Црна Гора у доба Немањића*, 1970.

**Историја Црне Горе II/2 1970<sup>б</sup>**

Сима Ђирковић, Димитрије Богдановић, Војислав Кораћ, Јованка Максимовић, Павле Мијовић, Иван Божић, Војислав Ђурић, *Историја Црне Горе.. Књига друга. Од краја XII до краја XV вијека. Том други. Црна Гора у доба обласних господара*, Титоград, 1970, 49–371.

**Историја Црне Горе III/1 1975**

Глигор Станојевић, Милан Васић, *Историја Црне Горе. Књига трећа. Од почетка XVI до XVIII. Том први*, Титоград, 1975.

**Историјски атлас 1999**

*Историјски атлас*, [главни редактор Милош Благојевић, издање Завода за уџбенике и наставна средства и Завода за картографију „Геокарта“]; Београд, 1999.

**Историјски атлас Црне Горе 1993**

*Istorijski atlas Crne Gore, XVI–XX vijek*, Nikšić, 1993.

**Јиричек 1959**

Константин Јиричек, *Трговачки друмови и рудници Србије и Босне у средњем вијеку*, [у:], *Зборник Константина Јиричека I* [уредио Михаило Динић], 1959, 205–304.

**Јиричек 1984<sup>а</sup>**

Константин Јиричек, *Историја Срба. Прва књига, до 1537. године (политичка историја). Треће издање*, [превео Јован Радонић], Београд, 1984.

**Јиричек 1984<sup>б</sup>**

Константин Јиричек, *Историја Срба. Друга књига. (Културна историја). Треће издање*, [превео Јован Радонић], Београд, 1984.

**Калић 1994**

Јованка Калић, *Срби у позном средњем веку*, Београд, 1994.

**Књижевност Црне Горе 1996**

*Књижевност Црне Горе од XII до XIX вијека, Писци средњовековног латинитета*, [приредио Душан Синдик у сарадњи са Горданом Томовић], 1996.

**Ковачевић 1891**

Љубомир Ковачевић, *Трг Брсково и жупе Брковска и Љубовиђска*, „Глас Српске краљевске академије“, бр. 30, 1891.

**Ковачевић 1961**

Desanka Kovačević, *Trgovina u srednjovjekovnoj Bosni*, [Naučno društvo NR Bosne i Hercegovine, Djela XVIII, Odjeljenje istorijsko-filoloških nauka 13], Sarajevo, 1961.

**Ковачевић 1977**

Мирко Ковачевић, *Средњовековни градови у Црној Гори*, [у:], *Велика археолошка налазишта у Црној Гори*, Београд, 1977, 71–85.

**Ковачевић 1978**

Мирко Ковачевић, *Неки проблеми истраживања и заштите тврђава и градова у Црној Гори*, „Старине Црне Горе“, VI, Цетиње, 1978, 85–93.

**Ковачевић-Којић 2000**

Десанка Ковачевић-Којић, *Насеља у земљи Косача*, [у:] *Српска проза данас. Косаче – оснивачи Херцеговине*, Гацко, 2000, 363–377.

**Лексикон српског средњег века 1999**

*Лексикон српског средњег века*, [уредници Сима Ђирковић и Раде Михаљчић], Београд, 1999.

**Лома 2003**

Александар Лома, *Црква Грачаноца код Ваљева*, „Колубара“ [ревија], бр. 106, Ваљево, 2003, 24–26.

**Лучић 2000**

Чедомир Лучић, „Етничке“ промјене у земљама Косача после турских освајања, [у:] *Српска проза данас. Косаче – оснивачи Херцеговине*, Гацко, 2000, 567–580.

**Маловић-Ђукић 1997**

Марица Маловић-Ђукић, *Дробњааци у караванској трговини Полиња у средњем веку*, „Милешевски записи“, бр. 2, Пријепоље, 1997, 25–33.

**Маловић-Ђукић 2000**

Марица Маловић-Ђукић, *Дробњааци у време Косача*, [у:] *Српска проза данас. Косаче – оснивачи Херцеговине*, Гацко, 2000, 452–463.

**Маликовић 2003**

Драги Маликовић, Павловићи и Турци, [у:] *Земља Павловића. Средњи вијек и период турске владавине*, [зборник радова са научног скупа у Рогатици], Бања Лука – Српско Сарајево, 2003, 171–201.

**Мандић 1995**

Новак Мандић Студо, *Земља звана Гацко I*, Београд, 1995.

**Маројевић 1979**

Радмило Маројевић, *О постанку топонима Морача*, „Зборник за филологију и лингвистику“, XXII/2, Нови Сад, 1979, 213–215.

**Маројевић 1985**

Радисав Маројевић, *Жупа Никшићка (прилози за монографију)*, Никшић, 1985.

**Мартиновић 1987**

Нико Мартиновић, *Културно-историјски споменици у никшићком крају*, „Историјски записи“, бр. 4, Титоград, 1987, 183–194.

**Мацура... 2001**

Милош Мацура и други, *Насеља и становништво области Бранковића 1455. године*, Београд, 2001.

**Мијушковић 1954**

Славко Мијушковић, *Један помен о Вуку Бранковићу у старом которском архиву*, „Историјски записи“, књ. X, св. 1, Цетиње, 1954, 227–229.

**Милојевић 1955**

Боривоје Ж. Милојевић, *Долина Таре, Пиве и Мораче*, Цетиње, 1955.

**Михаљчић 1975**

Раде Михаљчић, *Крај српског царства*, Београд, 1975.

**Михаљчић 1984**

Раде Михаљчић, *Лазар Хребелановић. Историја – култ – предање*, Београд, 1984.

**Михаљчић 1995**

Раде Михаљчић, *Прошлост и народно сећање*, Београд, 1995.

**Михаљчић 2000**

Раде Михаљчић, *Идејна подлога титуле херцег*, [у:] *Српска проза данас. Косаче – оснивачи Херцеговине*, Гацко, 2000, 308–341.

**Милутиновић-Сарајлија 1990**

Сима Милутиновић-Сарајлија, *Историја Црне Горе од искона до до новијег времена*, Никшић, 1990.

**Миљковић-Бојанић 2000**

Ема Миљковић-Бојанић, *Крај владавине Косача и прве године османске власти у Херцеговини*, [у:] *Српска проза данас. Косаче – оснивачи Херцеговине*, Гацко, 2000, 291–307.

**Мишић 1996**

Синиша Мишић, *Хумска земља у средњем веку*, Београд, 1996.

**Мишић 2003**

Синиша Мишић, *Територијално-управна организација Полимља (XII–XV век)*, [у:] *Краљ Владислав и Србија XIII века*, *Научни скуп 15–16. новембар 2000. године*, Београд, 2003, 71–87.

**Николић 1966**

Стеван Николић, *Прилог проучавању глацијале у долини Грачанице*, „Гласник Српског географског друштва“, св. XLVII, бр. 1, Београд, 11–20.

**Народна енциклопедија српско-хрватско-словеначка 1928**

Станоје Станојевић, *Народна енциклопедија српско-хрватско-словеначка*, III књига, Загреб, 1928.

**Никчевић 1972**

Томица Никчевић, *Остаци материјалне културе и писана документа*, [у:] *Никшић*, [монографија, гл. уредник Данило Калезић, редактор Божидар Ђоковић – Муса], Загреб, 1972.

**Област Бранковића 1972**

*Oblast Brankovića. Opširni katarstarski popis iz 1455. godine.* [Priredili Hamid Hadžibegić, Adem Handžić i Ešref Kovačević], Sarajevo, 1972.

**Пејовић 1995**

Татјана Пејовић, *Манастири на тлу Црне Горе*, Нови Сад – Цетиње, 1995.

**Пековић 1974**

Милан Пековић, *Никшићка Жупа — у народном предању, историјским записима и казивањима људи*, Београд, 1974.

**Петковић 1950**

Владимир Р. Петковић, *Преглед црквених споменика кроз повесницу српског народа*, Београд, 1950.



### **Писци средњовјековног латинитета 1996**

*Писци средњовјековног латинитета* [серија *Књижевност Црне Горе од XII до XIX вијека*, књ. 1, приредио Душан И. Синдик у сарадњи са Горданом Томовић], Цетиње, 1996.

### **Повијест хрватских земаља БиХ 1942**

Krunoslav Draganović, Ljubo Karaman, Oton Knezović, Filip Lukas, Mihovil Mandić, Antun Mayer, Vinko Mikolji, Marko Perojević, Ivan Rendjeo, Ferdo Šišić, Mate Tentor, Ćiro Truhelka, Miroslav Vanino, Vladimir Vrana, *Povijest hrvatskih zemalja Bosne i Hercegovine. Knjiga prva*, Sarajevo, 1942.

### **Поповић 1990**

Стеван Поповић, *Ровца и Ровчани*, Никшић, 1990.

### **Поповић 1997**

Марко Поповић, *Владарски и властеоски двор у седњовековној Босни*, [у:] *Зборник за историју Босне и Херцеговине*, бр 2, Београд, 1997, 1–32.

### **Њецкула 1971**

Franciszek Nieckula, *Nazwy miejscowe z sufiksami -ov, -in na obszarze Wielkopolski i Małopolski*, „Prace Wrocławskiego Towarzystwa Naukowego“, Seria A, Nr. 144, Wrocław, 1971.

### **Радојичић 1996**

Branko Radojčić, *Geografija Crne Gore. Prirodna osnova*, Nikšić, 1996.

### **Радонић 1895**

Jovan Radonić, *Der Grossvojvoda von Bosnien Sandalj Hranić-Kosača*, „Archiv für Slawische philologie“, XIX, Berlin, 1895, 380–465.

### **Раичевић 1992**

Слободан Раичевић, *Споменици у старој жупи Оногошт*, Београд, 1992.

### **Речник САНУ**

*Речник српскохрватског књижевног и народног језика*, [издање Српске академије наука и уметности и Института за српскохрватски језик САНУ], Београд, [Књига III, *вразнути-гушчурина*] 1965, [Књига XIII, *Моуре-наклапуша*] 1988.

### **Рјечник ЈАЗУ**

*Rječnik hrvatskoga ili srpskog jezika*, [издање Југославенске академије знаности и умјетности], Zagreb, [Dio III, *đavo-isprekrajati*] 1887–

1891, [Dio VI, *lekenički–moračice*] 1904–1910, [Dio VII, *moračić–перо-  
miran*] 1911–1916.

### **Ровински 1993**

Павел Аполонович Ровински, *Црна Гора у прошлости и садашњости. Том I. Географија и историја*, Цетиње – Сремски Карловци – Нови Сад, 1993.

### **Рокаи 1969**

Petar Rokai, *Poslednje godine balkanske politika kralja Žigmunda (1435–1437)*, „Годишњак Филозофског факултета у Новом Саду“, књ. XII, Нови Сад, 1969, 89–109.

### **Скок 1971**

Petar Skok, *Etimologijski rječnik hrvatskoga ili srpskoga jezika. Knjiga prva, A–J*, Zagreb, 1971.

### **Спасић 1997**

Душан Спасић, *Средњовековни утврђени градови средњег Полимља*, „Милешевски записи“, бр. 2, Пријепоље, 1997, 35–69.

### **Спасић 1999**

Душан Спасић, *Средњовековни утврђени градови пљеваљског краја*, „Гласник Завичајног музеја“, књ. 1, Пљевља, 1999, 77–98.

### **Спасић 2002**

Душан Спасић, *Средњовековна утврђења средњег Полимља – резултати и правци истраживања*, „Милешевски записи“, бр. 5, Пријепоље, 2002, 77–86.

### **Спремић 1985**

Момчило Спремић, *Деспот Ђурађ Бранковић и краљ Алфонс Арагонски*, „Зборник Филозофског факултета“, књ. XV–1, Београд, Београд, 1985, 127–143.

### **Спремић 1994**

Момчило Спремић, *Деспот Ђурађ Бранковић и његово доба*, Београд, 1994.

### **Спремић 2002**

Момчило Спремић, *Династија Бранковић*, „Даница — српски народни илустровани календар за годину 2002“, Београд, 2001.

### **Талоци 1914**

Ludwig von Tallóczy, *Studien zur Geschichte Bosniens und Serbiens im Mittelalter*, München–Leipzig, 1914.

### **Томовић 1991**

Гордана Томовић, *Жупа Црна Стена*, [у:], *Симпозијум Сески дани Сретена Вукосављевића XIV*, Пријепоље, 1991, 161–171.

**Томовић 2000**

Гордана Томовић, *Provincia de Stefano*, [у:], *Српска проза данас. Косаче — оснивачи Херцеговине*, [Ђоровићеви сусрети прозних писаца у Билећи и научни скуп историчара у Гацку 22–22. септембар 2000], Гацко–Билећа, 2000, 351–361.

**Томовић 2002**

Гордана Томовић, *Жуна Будимља*, „Милешевски записи“, бр. 5, Пријепоље, 2002, 63–75.

**Томовић 2003**

Гордана Томовић, *Жуна Љубовића*, [у:] *Краљ Владислав и Србија XIII века*, *Научни скуп 15–16. новембар 2000. године*, Београд, 2003, 47–62.

**Топографска карта 1908**

*Spezialkarte der Österreichisch-Ungarischen. Nachtrage Herbst – Montenegro* [размера 1 : 75.000, секције Даниловград и Никшић], 1908.

**Топографска карта 1949 [1937]**

*Топографска карта – лист Никшић, размера 1 : 100.000*, [репродуковано по картографском материјалу из 1937. године, издавач Војно-географски институт], Београд, 1949. године.

**Топографска карта 1984**

*Топографска карта – лист Никшић, размера 1 : 50.000, друго издање*, [стање из 1973. године, издавач Војно-географски институт], Београд, 1984.

**Тошић 1997**

Ђуро Тошић, *О влашкој скупини Вранеша у нахији Љубовића*, „Милешевски записи“, бр. 2, Пријепоље, 1997, 101–113.

**Тошић 1998**

Ђуро Тошић, *Требињска област у средњем вијеку*, Београд, 1998.

**Тошић 2000**

Ђуро Тошић, *Родоначелник племена Косача војвода Влатко Вуковић*, [у:] *Српска проза данас. Косаче – оснивачи Херцеговине*, Гацко, 2000, 243–260.

**Ђирковић 1964<sup>а</sup>**

Сима Ђирковић, *Историја средњовековне босанске државе*, Београд, 1964.

**Ђирковић 1964<sup>б</sup>**

Сима Ђирковић, *Херцег Стефан Вукчић Косача и његово доба*, Београд, 1964.

**Ђирковић 1989**

Сима Ђирковић, *Косовска битка у светлости нових истраживања*, [у:] *Српски народ у другој половини XIV и у првој половини XV века*, [Зборник радова посвећен шестогодишњици Косовске битке], Београд, 1989, 29–41.

**Ђирковић 1995**

Сима Ђирковић, *Срби у средњем веку*, Београд, 1995.

**Ђирковић 1997**

*Работници, војници, духовници. Друштва средњовековног Балкана*, Београд, 1997.

**Ђирковић 2000**

Сима М. Ђирковић, *Косаче у историографији*, [у:], *Српска проза данас. Косаче — оснивачи Херцеговине*, [Ђоровићеви сусрети прозних писаца у Билећи и научни скуп историчара у Гацку], Гацко–Билећа, 2000, 209–220.

**Ђирковић... 2002**

Сима Ђирковић, Десанка Ковачевић-Којић, Ружа Ђук, *Старо српско рударство*, Београд, 2002.

**Ђоровић 1937**

Владимир Ђоровић, *Прошлост Херцеговине*, „Гласник Југословенског професорског друштва“, књ. XVII, св. 11–12, Бања Лука, 1937, 865–893.

**Ђоровић 1925**

Владимир Ђоровић, *Босна и Херцеговина*, Београд, 1925.

**Ђоровић 1940**

Владимир Ђоровић, *Хисторија Босне*, Београд, 1940.

**Ђук 1997**

Ружа Ђук, *Караванске станице у Полимљу у средњем веку*, „Милешевски записи“, бр. 2, Пријепоље, 1997, 7–24.

**Ђук 2000**

Ружа Ђук, *Косаче и Плимље*, [у:], *Српска проза данас. Косаче — оснивачи Херцеговине*, [Ђоровићеви сусрети прозних писаца у Билећи и научни скуп историчара у Гацку], Гацко, 2000, 378–389.

**Хаџибегвић... 1972**

Namid Hadžibegić, *Detaljni popis oblasti Brankovića iz 1455. godine*, [у:] *Oblast Brankovića. Opširni katarstarski popis iz 1455. godine*. [Priredili Namid Hadžibegić, Adem Handžić i Ešref Kovačević], Sarajevo, 1972, XI–XXIII.

**Храбак 1997<sup>а</sup>**

Богумил Храбак, *Никшић до почетка XIX века*, Београд, 1997.

**Храбак 1997<sup>б</sup>**

Богумил Храбак, *Челници сточарских у источној Херцеговини у XI–II–XIV веку*, [у:], *Зборник за историју Босне и Херцеговине*, бр. 2, Београд, 1997, 139–172.

**Храбак 2000**

Богумил Храбак, *Јадран у економским настојањима Сандаља Хранића и Степана Вукчића Косаче*, [у:] *Српска проза данас. Косаче — оснивачи Херцеговине*, [Ђоровићеви сусрети прозних писаца у Билећи и научни скуп историчара у Гацку], Билећа–Гацко, 2000, 390–445.

**Џвијић 2000**

Јован Џвијић, *Геоморфологија. I* [Сабрана дела. Књига 6. Друго издање], Београд, 2000.

**Џемовић 1992**

Марко Џемовић, *Васојевићи*, Београд, 1992.

**Шабановић 1952**

*Хазим Шабановић, Управна подјела југословенских земаља под турском владавином до Карловачког мира 1699. године*, „Годишњак Историског друштва Босне и Херцеговине“, год. IV, Сарајево, 1952.

**Шабановић 1957**

Hazim Šabanović, *Bosansko krajište*, „Godišnjak istoriskog društva Bosne i Hercegovine“, god. IX, Sarajevo, 1957, 177–220.

**Шабановић 1964**

Hazim Šabanović, *Krajište Isa-bega Ishakovića. Zbirni katarstarski popis iz 1455. godine. Uvod, turski tekst, prevod i komentari*, Sarajevo, 1964.

**Шабановић 1982**

Hazim Šabanović, *Bosanski pašaluk. Postanak i upravna podjela*, [друго издање], Sarajevo, 1982.

**Шалипуровић 1979**

Вукоман Шалипуровић, *Нека питања границе Босне и Херцеговине и Деспотовине у XIV и XV веку и места и положаја неких средњовековних градова*, [у:] *Симпозијум „Сеоски дани Сретена Вукоасављевића VI“*, [зборник радова], Пријепоље, 1979, 195–207.

**Шекуларец 1985**

Божидар Шекуларец, *Морачка повеља*, „Гласник Одјељења умјетности ЦАНУ“, књ. 6, Титоград, 1985, 217–230.

**Шекуларац 1987**

Божидар Шекуларац, *Дукљанско-зетске повеље*, Титоград, 1987.

**Шекуларац 2002**

Божидар Шекуларац, *Трагови средњовјековних веза и односа Црне Горе и Босне*, „Историјски записи“, бр. 1–2, Подгорица, 2002, 19–27.

**Школски историјски атлас 1980**

Школски историјски атлас, [једанаесто издање, приредили Р. Новаковић, Г. Шкриванић, В. Стојанчевић, Ж. Шкаламера], Београд, 1980.

**Шкриванић 1959**

Гавро Шкриванић, *Именик географских назива средњовековне Зете*, Титоград, 1959.

**Шкриванић 1974**

Гавро Шкриванић, *Путеви у средњовековној Србији*, Београд, 1974.

**Шкриванић 1978**

Gavro Škrivanić, *Uticaj rudarstva na razvoj putne mreže u XIV i XV veku na teritoriji Srbije*, „Acta historico-oeconomica Iugoslaviae“, 5, 1978, 39–56.

**Шобајић 1923**

Петар Шобајић, *Бјелопавлићи и Пјешици*, [Насеља српских земаља, књ. 15], Београд, 1923.

**Шобајић 1925**

Петар Шобајић, *Леднички трагови у Никшићској Жупи*, „Гласник Географског друштва“, св. 11, Београд, 1925.

**Шобајић 1938**

Петар Шобајић, *Никшић — Оногошт*, Београд, 1938.

**Шћепановић 1972<sup>а</sup>**

Жарко Шћепановић, *Средњовјековно Брсково на Тари*, „Одзиви“, бр. 2–3, Бијело Поље, 1972, 79–89, 91–99.

**Шћепановић 1972<sup>б</sup>**

Žarko Šćepanović, *Nikšići na Tari*, „Jugoslovenski istorijski časopis“ br. 1–2, Beograd, 1972, 17–32.

**Шћепановић 1979**

Жарко Шћепановић, *Средње Полимље и Потарје — Историјско-етнолошка расправа*, Београд, 1979.

**Шуица 2000**

Марко Шуица, *Немирно доба српског средњег века*, Београд, 2000.

THE BOUNDARY BETWEEN THE DOMAINS OF THE KOSAČA  
AND THE BRANKOVIĆ SOUTH OF THE TARA RIVER

Summary

With the partitioning in 1373 of the domain of Nikola Altomanović, a Serbian feudal lord, the old political core of the Serbian heartland was shattered and the feudal Bosnian state considerably extended to the east. The region was crossed by the Tara river, mostly along the southeast–northwest “Dinaric course”. Although the line along which Altomanović’s domain was partitioned has been discussed on several occasions and over a comparatively long period, analyses show that the identification of its section south of the Tara is still burdened by a number of unanswered questions, which are the topic of this paper. An accurate identification of this historical boundary is of interest not only to historiography, but also to archaeology, ethnology, philology (the history of language and dialectology in particular) and other related disciplines.

The charters of Alphonse V and Friedrich III concerning the domain of *herceg Stefan Vukčić Kosača*, and other historical sources relating to the estates of the Kosača cannot reliably confirm that the *župa* of Morača belonged to the Kosača domain. The *castrum Moratsky* and the *civitate Morachij* from the two charters stand for the fortress near the village of Gornje Morakovo in the *župa* of Nikšić, known as Mrakovac in the nineteenth century, and as Jerinin Grad/Jerina’s Castle in recent times.

The *župa* of Morača, as well as the neighbouring *župa* of Brskovo in the Tara river valley, belonged to the domain of the Branković from the moment the territory of *župan* Nikola Altomanović was partitioned until 1455, when the Turks finally conquered the region thereby ending the 60-year period of dual, Serbian-Turkish, rule. Out of the domain of the Branković the Turks created two temporary territorial units: Krajište of Issa-bey Ishaković and the Vlk district (the latter subsequently became the *sançak* of Vučitrn). The *župa* of Morača became part of Issa-bey Ishaković’s domain, and was registered as such, although the fact is more difficult to see from the surviving Turkish cadastral record.

The *župa* of Morača did not belong to the *vilayet* of Hersek, originally established by the Turks within their temporary *vilayet* system after most of the Kosača domain had been seized. It was only with the establishing of the *sançak* of Herzegovina that three *nahiyes* which formerly constituted the *župa* of Morača (Donja/Lower Morača, Gornja/Upper Morača and Rovci) were detached from Issa-bey’s territory and included into the *sançak* of Herzegovina. It was then that they were registered as part of that *sançak* and began to be regarded as being part of Herzegovina.



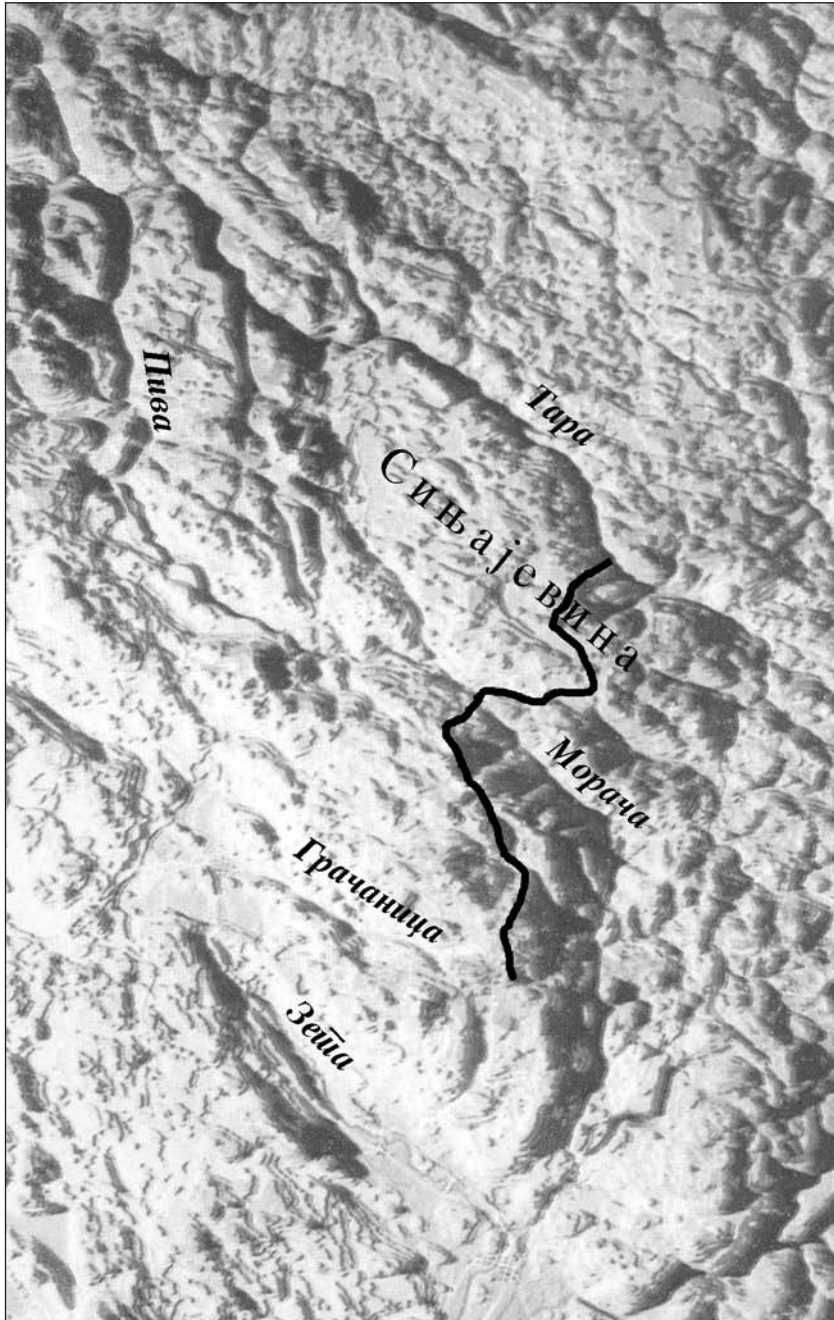

Заједничка граница области Косача и области Бранковића  
јужно од реке Таре

Томислав ЈОВАНОВИЋ  
Филолошки факултет  
Београд

## БУГАРСКА У СТАРОЈ СРПСКОЈ ПОКЛОНИЧКОЈ ПРОЗИ

*Апстракт:* У раду се говори о представама бугарских крајева према успутним бележењима српских поклоника који су путовали током векова у Свету земљу. Најпотпуније податке о томе оставили су патријарх Арсеније III, Јеротеј Рачанин и Силвестар Поповић. Они су на свој начин описали поједина места и крајеве који се налазе на Цариградском путу или на оном који води ка Солуну. Тиме су остале неке непролазне слике бугарских простора и сусрета са људима током XVII и XVIII века које су они забележили.

Једно доста узано поље старих словенских књижевности тематски се везује за описе путовања у Свету земљу. У славистици се за ову врсту састава усталио руски израз „поломническа литература“, која углавном подразумева путописе и проскинитарионе. Код словенских народа та врста књижевности највише је негована код Руса,<sup>1</sup> а далеко мање код Срба и Бугара. Попут поетичких блискости осталих жанрова старе руске, бугарске и српске књижевности, заснованих на византијским узорима, и у неговању поклоничких врста осећају се сличне сродности. Најчешће су се исказивали лични утисци о новим крајевима и доживљајима без веће стилизације. Понекад се путописна знатижеља сводила на набрајање конака, храмова, њихових димензија, раздаљина, навођења броја степеника, кандила, свећа и нојевих јаја на свећњацима. Најупечатљивији утисци поклоника везани су за ускршњи празник, када се осећала опчињеност близином са Господом и спознаја о широј припадности породици хришћанских народа. Успутна бележења поклоника о изгледу непознатих предела и места као и о сусретима са људима и легендама које су им они износили дају посебну живост

---

<sup>1</sup> В. В. Данилов, *О жанрових особеностях древнерусских — хождений*, Труды Отдела древнерусской литературы, XVIII, АН СССР, Москва-Ленинград, 1962.

њиховим делима. Приметно је да су ходочасници који су оставили писаног трага о свом путовању у Свету земљу имали више подстрека да се баве описом и изношењем података о балканским крајевима него када су се враћали у родни крај. Ово схватамо као психолошку засићеност и испуњеност оним што су доживели у Светој земљи, тако да им предели кроз које су већ прошли нису пружали снажне утиске да би их бележили са довољним усхићењем.

Поклоничка путовања код Срба везују се најраније за светога Саву. Својим одласцима у Свету земљу у два наврата он се непосредно упознао и саживео са древним хришћанским средиштима. Том приликом обновио је поједине оронуте манастире и на најбољи начин наговестио будућа вековна поклоњења Срба Христовом Гробу као и зачетак српског монаштва и на просторима Свете земље.<sup>2</sup> Постоји низ записа који говоре о бројним поклоницима Христовом гробу. Тако се после Светог Саве у XIII веку као ходочасници појављују три српска архиепископа: Сава Други, који је највероватније пре 1263. године боравио у Јерусалиму заједно са својим учеником и будућим архиепископом Јоаникијем Првим, као и архиепископ Јевстатије Први. У једном од најстаријих сачуваних записа који говоре о писарској делатности српског монаштва у Синају спомињу се јеромонах Јаков и грешни Јанићије, који су припадали братству српског манастира Светог архистратига у Јерусалиму и тамо током 1373/74. године исписали Триод на основу светогорског, бугарског извода.<sup>3</sup> У манастиру Светих арханђела у Јерусалиму налазио се духовник Никон, који је имао преписку са Јеленом Балшић, а чији састави су смештени у такозвани Горички зборник из 1441/42. године. Проигуман Христофор из светогорског манастира Светог Павла, „велике лавре српске“, како је сам забележио, стигао је на поклоњење 1661/62. године.<sup>4</sup> Из манастира Грабовца у Мађарској

<sup>2</sup> Н. Дучић, *Српски Арханђелски манастир у Јерусалиму, задужбина краља Милутина*, Годишњица Николе Чупића, 9, Београд, 1887, 235–242; Т. Р. Ђорђевић, *Српски манастир и Јерусалим*, *Jugoslavenska knjiva*, 4, Zagreb, 1920, 215–217; *Српске светиње у Палестини*, Скопље, 1925; *Кад смо и како изгубили Милутинову задужбину, манастир св. Архангела у Јерусалиму*, Братство, XXXII, Београд, 1941, 58–60; М. Живојиновић, *Ктиторска делатност светога Саве*. Зборник Сава Немањић – Свети Сава. Историја и предање. Међународни научни скуп, децембра 1976, САНУ, Београд, 1979, 15–25; В. Недомачки, *Манастир арханђела Михаила и Гаврила у Јерусалиму – задужбина краља Милутина*, Зборник за ликовне уметности Матице српске, 16, Нови Сад, 1980 25–75.

<sup>3</sup> В. Недомачки, *О српским рукописима у Библиотеци Грчке православне патријаршије у Јерусалиму*, Археографски прилози, 2, Београд, 1980, 77–78; Љ. Стојановић, *Стари српски записи и натписи*, I, Београд, 1902, бр. 144.

<sup>4</sup> В. Недомачки, *н. д.*, 91.

ишао је на поклоњење монах Јов вероватно пре 1664. године.<sup>5</sup> Током 1664/65. године у Јерусалиму су боравили монах Атанасије и старац Михаил из манастира Мораче.<sup>6</sup> У исто време и заједно са њима био је на поклоњењу и проигуман Симеон из манастира Грабовца.<sup>7</sup> Јеромонах Григорије стигао је из Хопова у Јерусалим шестог октобра 1668. године.<sup>8</sup> Јеромонах Симеон и проигуман Филип из манастира Требиња у Захумљу били су на поклоњењу 1671/72. године.<sup>9</sup> Из фрушкогорског манастира Крушедола стигао је на поклоњење у Јерусалим 1674/75. године јеромонах Спиридон.<sup>10</sup> Јеромонах Иларион Хоповац нашао се у Јерусалиму 1675/76. године.<sup>11</sup> Из манастира Раванице био је на поклоњењу јеромонах Ђирион током 1677/78. године.<sup>12</sup> Хиландарски јеромонах даскал Јеремија боравио је у Светој земљи током 1678/79. године.<sup>13</sup> Симеон Хоповац дошао је у Јерусалим 1679/80. године.<sup>14</sup> Из манастира Грабовца био је током 1690/91. године на поклоњењу јеромонах поп Исаија.<sup>15</sup> Крајем XVII века светогорски монах Јохов био је у светим местима.<sup>16</sup>

Ови релативно бројни подаци о доласку српских монаха у Јерусалим не пружају сазнања о томе да је неко од њих, осим Никона Јерусалимца, оставио какав путописни састав. Такође и у проскинитариони-ма, од којих истичемо најстарији попа Томе из 1642/43. године, затим илустровани Сарајлије Гаврила Тадића из 1661–62. и Будимца Јована Дамјановића из 1766, не налазимо описе крајева кроз које се путовало до Свете земље. Данас су у српској књижевности познати углавном одломци поклоничке прозе и тек понеко сачувано дело у целини. Најранији и само делимично очувани српски путопис потиче од Лаврентија Хиландарца, који је највероватније настао у трећој деценији XVII века. Лаврентије је био хиландарски игуман од 1627. до 1629. године. Његов путопис говори о путу од Хиландара до Светих места, камо је пошао

<sup>5</sup> Ови подаци налазе се у Летопису манастира Грабовца, објављеног у: В. Красић, *Манастир Грабовца*, Летопис Магице српске, 127, 3, Нови Сад, 1881, 64–65.

<sup>6</sup> Љ. Стојановић, *СтСЗН*, I, бр. 1614.

<sup>7</sup> *Исто*, бр. 1609.

<sup>8</sup> Љ. Стојановић, *СтСЗН*, I, бр. 1642.

<sup>9</sup> В. Недомачки, *н. д.*, 91.

<sup>10</sup> Љ. Стојановић, *СтСЗН*, I, бр. 1616.

<sup>11</sup> *Исто*, 91.

<sup>12</sup> *Исто*.

<sup>13</sup> *Исто*, бр. 1749–1750; В. Недомачки, *н. д.*, 79–80.

<sup>14</sup> *Исто*.

<sup>15</sup> Љ. Стојановић, *СтСЗН*, I, бр. 1612.

<sup>16</sup> *Исто*, бр. 1613.

по свој прилици пре него што је постао игуман, како је то углавном био обичај. Делови овог путописа, који су по типу ближи проскинитарационима, јер су без знатнијих личних утисака, сачували су се у препису Јеротеја Рачанина из 1698. године<sup>17</sup> и данас се налазе у рукописној збирци Радослава Грујића у Музеју Српске православне цркве у Београду под бројем 3–II–9. У нешто већем обиму, али не у целини, познат нам је путопис српског патријарха Арсенија III Црнојевића, који је боравио на поклоничком путу током 1682–1683. године и о томе саставио путопис, од којег је сачуван само први део и чији остаци се данас налазе у каснијем препису у збирци Архива Српске академије наука и уметности под сигнатуром 328, на странама 2а–96.<sup>18</sup> Најопширнији

<sup>17</sup> Лаврентијев путопис појавио се у два истовремена издања: А. Кацибла, *Лаврентијево путовање из Хиландара у Јерусалим у препису Јеротеја Рачанина*, Bibliotheca Slavica Savariensis, II, Szombathely-Szeged, 1994, 50–67; Т. Јовановић, *Лаврентијев путопис*, Књижевна историја, XXVI, 92, Београд, 1994, 95–108.

<sup>18</sup> Овом путопису посвећена је прилична пажња, о чему говоре следећи радови: С. Новаковић, *Из хронике деспота Ђурђа Бранковића*. X. Дневник патријарха Арсенија Црнојевића о путовању у Јерусалим 1683 године, Гласник СУД, XXXIII, Београд, 1872, 184–190; *Из старе српске књижевности*. Превео и саставио Миливоје М. Башић. Четврто, исправљено и нешто допуњено, издање. Београд, Издавачка књижевна издавачка кућа Геце Кона, 1931, 291–293; Р. Л. Веселиновић, *Арсеније III Црнојевић у историји и књижевности*, Посебна издања САН, Београд, 1949, 11; Ђ. Сп. Радојичић, *Путопис патријарха Арсенија III Црнојевића с краја 1682. и с почетка 1683. године*, Браничево, IX, 4–5, Пожаревац, 1963, 18–22; И. Грицкат, *Језик српских путописа из XVII и с почетка XVIII века*, Зборник историје књижевности, Српска академија наука и уметности, Одељење језика и књижевности, књ. 10, Стара српска књижевност, Београд, 1976, 297–322; А. Младеновић, *Особине графиције и језика путописа патријарха Арсенија III Црнојевића из 1682. године*, Зборник Матице српске за филологију и лингвистику, VIII, Нови Сад, 1965, 133–146; исти, *Постанак презимена Чрнојевић*, Зборник Шесте југословенске ономастичке конференције, Српска академија наука и уметности, Научни скупови, књига XXXVII, Одељење језика и књижевности, књ. 7, Београд, 1987, 395–398; исти, *Дневник патријарха Арсенија III Црнојевића о путовању у Јерусалим*, Зборник Матице српске за филологију и лингвистику, XXXV, 1, Нови Сад, 1992, 70–107; исти рад објављен и у: Сентандрејски зборник, 3, Београд, 1997, 207–224; исти, *О области — Маћедонија — у дневнику српског патријарха Арсенија III Црнојевића*, Археографски прилози, 16, Београд, 1994, 431–432; *Стара српска књижевност*. Хрестоматија. Приредио и превео Томислав Јовановић, Филолошки факултет, Београд – „Нова светлост“, Крагујевац, Београд, 2000, 214–218; Т. Јовановић, *Србија у старим српским путописима*, Књижевност Старе и Јужне Србије до Другог светског рата, Зборник радова, 3, Институт за књижевност и уметност, Балканолошки институт САНУ, Београд, 2001, 105–113.



српски путопис овог периода саставио је јеромонах Јеротеј Рачанин, који је путовао у Свету земљу током 1704. и 1705. године, а успомене са тог пута описао тек 1727. године у фрушкогорском манастиру Ремети. Аутограф овог дела није сачуван јер је средином XIX века страдао у великој поплави Сремских Карловаца, где се тада налазио. Путопис је пре пропасти објавио Осип Бођански<sup>19</sup> и извесне делове Стојан Новаковић.<sup>20</sup> За ово дело све до данас влада живо научно занимање.<sup>21</sup> Јеромонах и „молер“ фрушкогорског манастира Раковца Силвестар Поповић борао је у Јерусалиму током 1745/46. године. Силвестровој дружини придружио се од Београда и зограф Христофор Жефаровић. Рукопис овог путописа налазио се у старој збирци Народне библиотеке Србије са сигнатуром 1017 на странама 3а–48а и 73б–77а.<sup>22</sup> Рукопис је, као и бројни други, страдао шестог априла 1941. године у немачком бомбардовању Београда. Напоменимо да се у склопу истог рукописа на странама 49а–73а налазио Силвестров препис Проскинитарiona, о чему је постојао запис да је „с греческаго диалекта на болгарски јазик преведен свјашченојереом хаджи Висарионом от Разлога из села Брезна, мноју же грешним хаджи Силвестром, јеромонахом раковачким, на славенски преписан. Во свјатом Божијем граде Јерусалиме, лета

<sup>19</sup> [О. Бодяњскій], *Путьишаствіе къ граду Јерусалиму Јероѳея Рачанинскаго, въ лѣто отъ бытія 7212, а отъ Рож. Христова 1704, мѣсяца Юліа 7, Чтенія къ Императорскомъ обществѣ исторіи и древностей російскихъ при Московскомъ университетѣ*, кн. IV, октябрь – декември, Москва, 1861, 1–42.

<sup>20</sup> С. Новаковић, *Прилози к историји српске књижевности. VI Јеротеја Рачанина пут у Јерусалим 1704. год.*, Гласник СУД, XXXI, Београд, 1871, 294–295.

<sup>21</sup> П. Стаматовић, *Србско у Ерусалимъ путованѣ 1704. године. (Из старогъ рукописа)*, Српска пчела или Новыи цвѣтникъ за годину 1841, књ. XII, [Сегедин] 1841, 78–84; Б. Маринковић, *Одломци трагања за Рачанима и традицијом о Јеротеју Рачанину*, Годишњак Филозофског факултета у Новом Саду, XII/I, Нови Сад, 1969, 263–300; М. Павић, *Историја српске књижевности барокног доба (XVII и XVIII век)*, Нолит, Београд, 1970, 305–322; И. Грицкат, *Језик српских путописа из XVII и с почетка XVIII века*, Зборник историје књижевности, Српска академија наука и уметности, Одељење језика и књижевности, књ. 10, Стара српска књижевност, Београд, 1976, 297–322; Т. Јовановић, *Путопис Јеротеја Рачанина*, Браничево, XL, Пожаревац, октобар 1994, 62–99; *Стара српска књижевност. Избор из средњовековне књижевности: поезија, похвале, апокрифи. Избор и пропратни текстови Томислав Јовановић, Завод за уџбенике и наставна средства*, Београд, 1997, 57–91; *Стара српска књижевност. Хрестоматија*, 219–247.

<sup>22</sup> С. Матић, *Силвестар Поповић путописац 18 века*, Гласник Историјског друштва у Новом Саду, III, 1, 1930, 30; Исти, *Опис рукописа Народне библиотеке*, број 230, стр. 181.

Господња 1746.<sup>23</sup> Поред овог проскинитарiona, на странама 81а–93а истог рукописа био је српско-турски речник са око триста речи. Силвестров путопис остао је неиздат у целини иако је постојала прилика да то ураде Јован Радонић<sup>24</sup> или Светозар Матић.<sup>25</sup> Постоји сазнање да је о свом путовању од Солуна до Јерусалима 1776. године саставио путопис Неша Филиповић родом из Пирота. На ово дело указао је Коста Н. Костић 1914. године истакавши да се тај рукопис нашао „у рушевинама једне старе куће у Пироту“.<sup>26</sup> Данас се не зна за судбину овог рукописа. Костић је навео да у путопису није описан пут од Пирота, него је само речено: „Од Пирота одох у Софију, где до Солуна погодих кирију за 8 гроша дневно.“ Даље се каже да су у Солуну прикупљене хаџије погодиле „френску галију“ по 28 гроша од човека, до Јафе.

У време када су наведени српски путописци путовали ка далеким одредиштима у Светој земљи цео простор којим су се кретали налазио се у оквирима велике турске царевине. Сваки од њих неминовно је спомињао турске ханове, џамије, царинике и војнике, који су у то време чували и сам Христов гроб. Балкански простор у њиховим путописима доживљаван је ненаметљиво. Бројали су се конаци и описивало оно најупечатљивије што се успут видело. Постојала су два сасвим различита дела њиховог пута. Један је био копнени, а други морски. Иако су преваљиване огромне раздаљине, нигде се не наводе страхови везани за делове пута пре укрцавања на лађу. Честе буре које су преживљавали, као и напади гусара, доприносили су већим неизвесностима. Посебни страхови владали су у арапским крајевима, у којима је такође било честих и изненадних напада разбојника. Зато су можда описи кретања кроз српске, бугарске и грчке крајеве носили већу опуштеност и омогућавали дубља запажања онога што их је могло привући. Сваки од ових крајева заслужује посебну пажњу, али ми ћемо се овога пута задржати на бугарским путевима и позабавити се оним шта су на њима доживљавали патријарх Арсеније III, Јеротеј Рачанин и Силвестар Поповић.

Кроз бугарске крајеве пролазили су патријарх Арсеније и Силвестар Поповић на свом одласку у Свету земљу, а Јеротеј Рачанин се

<sup>23</sup> С. Матић, *Силвестар Поповић путописац 18 века*, 30.

<sup>24</sup> Ј. Радонић, *Непознати српски путопис у свету земљу из прве половине XVIII. вијека*, Источник, XVII, 21, Сарајево, 1903, 326–328; 22, 342–344.

<sup>25</sup> С. Матић, *Силвестар Поповић путописац 18 века*, Гласник Историског друштва у Новом Саду, III, 1, 1930, 32–38.

<sup>26</sup> К. Н. Костић, *Један рукописни путопис XVIII века*, Гласник Географског друштва, III, св. 3–4, Београд, 1914, 284. Касније је ова белешка прештампана у Костићевој књизи *Историја Пирота*, Пирот, 1973, 44.



вратио кроз њих. Није нам познато да ли су се прва двојица кретали истим путем и на свом повратку, јер делови њихових путописа који би о томе говорили нису сачувани. Патријарх Арсеније путовао је од Пећи, преко косовских крајева, покрај Скопља, познатим правцем преко Филипа, то јест Пловдива, и даље ка Цариграду. Читањем овог путописа стиче се утисак о врло свечаном путовању, на коме је нарочито кроз српске и бугарске крајеве народ често сачекивао патријарха са бројним поклонцима и износио им дарове, најчешће у воћу и вину. Поред уредног набрајања конака у селу Златарима, затим близу Скопља, у Младом Нагоричину, у Славишком пољу, у селу Радибуджу, Кривој Реци, износе се помно и сусрети са људима. Међу бројним местима први утисци о њиховом изгледу изречени су о Славишком пољу, које је „изобилно у свему потребном“. Са доласком на шести конак, у село Грамждане, јужно од Ђустендила, као да почиње веће и живље занимање за околину. О том, очигледно живописном, селу патријарх је изнео прилично појединости: „И то село веома украшено различитим воћем и водом изобилно. Поп стар, а кметови неуки и непокорни. И препираху се са попом пред нама. И те ноћи паде у селу један дом и беше бука не мала. И бејасмо у ужасу. И овде дође владика кратовски и штипски кир Ананија и донесе част: винце, јабуке и лубенице за потребу.“

Седми конак био је у месту Дупници, у којој је у дому владике кир Висариона проведено две ноћи да би им се и сам домаћин придружио на путу ка Јерусалиму. Растанак владике Висариона са својом мајком оставио је дубок утисак на патријарха Арсенија док је записао овако: „И велики плач остави старици матери својој.“ О месту Самокову, као осмом конаку, није записано више од тога да се провело у ћелији владичиној где су их хришћани лепо дочекали и где су прославили Дан Уздизања Часног Крста.

Село Сестримо, западно од Пазарџика, било је девети конак. О њему патријарх није оставио неке ближе утиске осим што је споменуо да су их „хришћани и ортаци усрдно примили и љубав показали“ и „све потребе довољно донели и нахранили их изобилно“, као и да им је сутрадан „ортак кир Раја Србин приредио у дому свом велику гозбу и сазвао све хаџије и угостио све достојно“.

На десетом конаку у Татар Пазарџику патријархову пажњу привукао је турски двор, који је био „велик и веома украшен, за дивљење“. Осврт на гостољубив сусрет са народом исказан је тиме што „попови и хришћани варошки част донеше различиту и многоврсну“. Појединости везане за ово место тичу се још и сачекивања ортака Раје који је пошао са њима на поклоњење, те је сада било доброг и великог друштва, а да је одатле свако за себе одрешио „кесу за харч“, и да „ту неко украде Јакову Скопљанину пушку“.

Једанаести конак био је „у великом месту Филипима“, о коме је укратко записано следеће: „И покрај места тог река Марица тече, и на њој мост велики има. И преноћисмо у великом, оловом покривеном хану. И ту има много хришћана и великих бољара Грка. И ту дође поп Димитрије из Пештере и одлучи поћи са нама у друштву. И овде подра-нисмо изјутра низ Марицу по тами.“

Дванаести конак био је у селу Кајалија, данас Филево, северозападно од Хаскова. Слика о овом месту оживљена је навођењем неких животних збивања, која су за путника само тренутно запажање, али која литератури доносе чар убедљивости: „И ту нађосмо за асприце свега доста. И отимају се Бугарке о путнике и зову: „Ела овамо, подобро је!“ И би нам конак у хаџи Јована. И сам рече: „Пошао сам на хаџилук са четрдесет невоља, а дошао сам са седамдесет.“ И ту заборави поп Захарија нож.“ Тринаести конак, Узунцево, није оставио на патријарха нарочит утисак док је написао сасвим штуро и укратко: „Ту хан и џамија и имарети велики. Све покривено оловом, али кућа мало и све рђаве. Због неке клетве све лоше откада је.“

У Узунцеву, на четрнаестом конаку, поклоници су се на својствен начин суочили са некадашњом историјом, везаном за Маричку битку. Читав крај сагледан је кратким путописним запажањима: „Пођосмо из Узунцева и остависмо друм велики на лево. И иђасмо донекле другим путем кроз шибље. И дођосмо на гроб храброг Угљеше, брата Вукашина краља, и отуд сиђосмо низбрдо на реку. И ту мост од камена велик и леп. И варош мала, и хан леп и велик. И у средини велико кубе. И ту узесмо потребно, хлеба и вина и грожђа. И то се зове Харманлија. И дођосмо у село турско, зове се Ебибче. Ту је све лоше: и ханови, и сено, и зоб, а вина ни капи, али доста бозе и лубеница. И беше уочи турског Бајрама.“

У сусрету са новим местима пружала се прилика да поклоници чују и понешто о прошлости. Тако је једна легенда о мосту у Ђуприлији, данас Свиленграду, нашла своје место у овом путопису: „Прођосмо касабу која се зове Ђуприлија и Мустаф Паша. И пређосмо мост на Марици, велик и здање чудно. Има осамнаест сводова. И хан, и џамија и имарет тог паше, све покривено оловом и један рад. Био цар турски и искао да му [паша] поклони задужбину. И не поклонио паша. И цар није хтео преко тог моста прећи, него реку прејахао и злу клетву и срамоту оставио: да се чини зло наред моста тог, где је натпис, сваког петка и до данас, што је срамно рећи.“ Са петнаестим конаком окончавали су се бугарски крајеви на патријарховом путу и настављало даље ка Дренопољу, то јест Једрену, затим Апси, данас Хавси, потом Брагу, Калиштрану, Чорли и Силиврији. За седам дана проведених на

Цариградском путу кроз Бугарску изнети су утисци који често говоре о обичним, свакодневним, збивањима. Ипак, они су део једне целине која нас после више од три века преноси у време великих путовања, која су се упркос подношења труда проводила са радошћу.

Слика о бугарским крајевима била би далеко потпунија да је сачуван путопис Силвестра Поповића, поготову што се он запутио на југ, ка Солуну, а не као патријарх Арсеније ка Цариграду. Овако, кроз штуре одломке који су наведени у Радонићевом и Матићевом бављењу овим делом, појављују се оскудне слике, без изворног континуитета. Доласком у село Бело грло, Силвестар се нашао на извору Нишаве и са географским запажањем проговорио о посебностима тог места: „До овог места све велике и мале реке теку на запад ка реци Дунаву, а од овог места све реке окрећу се на југ ка Белом мору.“ Ту је наишао на задругу којој је припадало пет кућа. О њиховој животној тврдокорности и настојању да се одрже на својој земљи запазио је следеће: „Сви браћа од једне фамилије, који ратно, скоро минуло време, целу турску војску својим трошком дочекивали и прихватили, и на свом темељу непомериво одржали се. За ту њихову такву постојаност имају милост и поштовање од отоманског двора.“

Велика је штета што се следећих неколико места само набрајају, а не преузима изворно шта је писало у путопису. Тако се сазнаје да се прошло кроз Радомир, долином реке Струме, а у Врбову конаковало у хану „доста пасје на киши“. Потом следи забележено да су 29. јула били у Дупници. Споменута је Сенакашка река и Симитриево. О месту Србову пренет је део из путописа који говори о стрминама на путу, али и о некој врсти шале Христифора Жефаровића са суботичким попом Тимотејем: „преко превисоке горе и страшне стрмине и прекрасног каменог моста и уске калдрме, само колико један коњ може да прође, и то с великим страхом. Ко сме да јаше тим тесним путем? Суботички поп Тимотеј изгубио своју малу ћурдију с коња, коју је нашао зограф Христофор и за шалу сакрио на самару. А он као суров одмах почео нечовечно да се љути и непоштеним речима зографа излагати, због чега је не мала конфузија међу њима настала.“ Уследили су затим Јени-хан и река Бистрица. О Мелнику је речено да су у њему били 31. јула и да је та варош „велика и превелика“. Тамо су остали један дан и добили благослов од митрополита Јоаникија, који их је почастиио црном кафом. „Грчке куће су као неке царске палате, украшене изнутра и споља, а свете цркве никако се не могу препознати док нам неко не покаже – то је та црква.“ Потом је интерпретирано да су разгледали митрополијску цркву Светог Николе и изненадили се што је изнутра слабо украшена и јако мрачна. Изречено је једно важно запажање да Мелничани сло-

бодно и „привилеговано уживају без великог турског досађивања и притиска“. Похваљено је добро и прејако вино, које се не може пити без воде. Из Мелника се кренуло на пут 2. августа. Наведена су затим имена села Рупел и Спаћово, о коме је забележено укратко: „Ту коначо-васмо код једног Бугарина, у гумну под дудом. Направише нам Бугари питу од бундева са шарлаганом, за коју платисмо дванаест пара.“ После овога изостављено је оно што је речено у путопису о селима Лахан и Гвозденово и одједном се прешло на опис Солуна. Само можемо да жалимо што овај путопис не можемо у целини да читамо и данас.

Пошавши на поклонички пут из манастира Раковице крај Београда, Јеротеј Рачанин кретао се долином Мораве и Вардара све до Солуна, а одатле лађом ка Египту, Синају и Јерусалиму. За повратак је користио правац преко Цариграда и Бугарске. Описи места и крајева кроз које је пролазио на том путу далеко су оскуднији него када је полазио ка Светој земљи. Овлаш су споменута места поред којих као да се пролазило са жељом да се што пре врати дому. Казивање о лепим пољима нема снагу уверљивости, јер се не задржава довољно на већим појединостима. Све је посматрано са неком врстом засићености и вероватно умора. Слично је било и са наставком путовања ка Београду. Около су промицала места као у магновењу. Крећући се из Цариграда ка Софији, Јеротеј је записао укратко: „И пођосмо из Цариграда месеца јула другог. И три дана иђасмо покрај мора, на солунску страну све. И ту видех један мост. Има миља хода преко њега од мора. И ту су лепа поља. И дођосмо на девети конач у Филипе, варош веома велика. И град се зна где је био. И кажу да је тај град из темеља зидао Филип Драгиловић. И ту преданисмо. И ту, пак, десети конач у Пазарцику, шест сати хода од Филипа. И ту преданисмо. Ту су планине. И овце бораве многе по планини, а зими иду к мору. Одатле после великог пута дођосмо у Софију. И то је варош велика, а града нема, није [га] ни било, у равном пољу великом. Има хришћана много. И ту у једној цркви краљ Милутин српски, целокупан.“

Описи бугарских крајева у српској поклоничкој прози имају сва обележја путописних дражи какве се иначе налазе у овој врсти књижевности. Ма колико скромни по својим уметничким дометима, стари српски путописи својом поетиком припадају делима која одликује једноставност и непосредност виђења доживљених појава. Без већих литерарних претензија, они су пре свега сведоци настојања да се проговори о великом путу, после кога се другачије живело и умирало.

BULGARIA IN OLD SERBIAN ACCOUNTS OF PILGRIMAGE

Summary

A rather small portion of old Slavonic literatures is thematically linked with the journey to the Holy Land. Of many Serbian pilgrims over the centuries only three left more detailed descriptions of Bulgarian places and parts: patriarch Arsenije III, Jerotej of Rača and Silvestar Popović. They described, each in his own way, some of the places and areas along the road to Istanbul or Salonika. Their vivid depiction of encounters with people and observations about the places they saw on their way reveal only a fragment of life in the seventeenth- and eighteenth-century Ottoman empire. In a seemingly ordinary way, they incorporate into their own epoch the legends heard from the people they met. The descriptions of Bulgarian parts in the Serbian accounts of pilgrimage have all the appeal that generally characterizes travel literature. Although their literary value is modest, they belong among the works characterized by the simplicity and immediacy of experience. Rather than being the result of a strong literary ambition, they are witness to the need to speak about the great journey, quite an adventurous enterprise at the time.



Mirjana DETELIĆ  
Institute for Balkan Studies,  
Belgrade

THE PLACE OF THE SYMBOLIC CITY IN CONSTRUCTION  
OF NATIONAL IMAGERY  
(A CASE OF BALKAN FOLKLORE: TWO MODELS OF EPIC CITY)

*Abstract:* This article is based on folklore studies of oral epic tradition in the Serbo-Croat (or, depending on territory, Croat-Serbian) language which was common to the majority of former Yugoslavia population (in fact, all but Slovenes and Macedonians).<sup>1</sup> The corpus of 1200 oral epic songs<sup>2</sup> were chosen among other folklore genres because of their strong ideological position which made them the only form of oral literature where town appears as a human habitation clearly defined in time and space. In all other forms of traditional culture, the urban space is imagined and represented either as a miraculous or elfin place (as in fairy-tales, ritual poetry, short literary forms, *et al*), or as a notion with a name but without a content (as in etiological and other legends).<sup>3</sup> In contrast, the epic poetry builds the image of urban space

---

<sup>1</sup> Today, this covers three independent countries: Serbia and Montenegro, Croatia, and Bosnia and Hercegovina, and each of them claims to have a language of its own. Nevertheless, at the time these oral epic songs were collected (XVIII and XIX century), the language of the epics was considered one and the same, and even more so in the time when the songs were actually created.

<sup>2</sup> This corpus is formed of the best collections by the most renowned editors of XIX century, when oral tradition was still alive. These collections are: *Сабрана дела Вука Караџића, Српске народне пјесме*, II-IV, издање о стогодишњици смрти Вука Стефановића Караџића 1864-1964 и двестогодишњици његова рођења 1787-1987, Просвета, Београд 1986-1988; *Српске народне пјесме* 1-9, скупио их Вук Стеф. Караџић, државно издање, Београд 1899-1902; *Српске народне пјесме из необјављених рукописа Вука Стеф. Караџића*, II-IV, Српска академија наука и уметности, Одељење језика и књижевности, Београд 1974; Сима Милутиновић Сарајлија, *Пјеванија црногорска и херцеговачка, сабрана Чубром Чојковићем Црногорцем*. Па њим издана истим, у Лајпцигу, 1837; *Хрватске народне пјесме*, скупила и издала Matica hrvatska. Odio prvi. Junačke pjesme, Zagreb 1890-1940.

<sup>3</sup> For example: *U Budimu gradu / čudno čudo kažu* (“In the city of Buda / a wonderful wonder is told” – initial formula of children’s poetry); *ni na nebu, ni na zemlji* (“Neither on earth, nor airborne” – formula for a fortified castle in fairy-tales); *grad gradila bela vila / ni na zemlji ni na nebu* (“A white fairy built a city / neither on earth nor in the air” – initial formula in ritual poetry) etc.



as a centre of power and earthly rule, equating the very concept of potency of 'state' with the number of a state's towns and cities. In the epic poetry only - because it deals with ethic, social, and political norms as they effect (and affect) the complex relationship between the state, its ruler, religion, and nation - urban spaces are modeled as places with structure, important enough to go to war for. This is always so in the South Slav material where politics and religion are intertwined more than they should be, causing and caused by permanent Christian-Muslim clashes and truces. As recent war experience in the Balkans shows, the latter sense of the term 'town' in particular persists, giving rise to circumstances of the greatest risk for the survival of culture - traditional or other.

The arrival of Ottoman Turks in the Balkans by the end of XV century was an event of greatest consequences for the people it affected. First, it cut them off the European history whose part they had originally been. The fall of Constantinople (1453), Smederevo in Serbia (1459), Jajce in Bosnia (1463), and Bihać in Croatia (1592) moved the borders between Europe and Orient far to the West. The border zone, which stretched out from Pecs in Hungary to Zadar and Šibenik on the Dalmatian coast, was a huge battle-field, a zone of permanent clashes, that even bore an adequate name: The Military Frontier (Vojna Krajina). Whatever was left East from that frontier, had to submit to the prevailing oriental influence. The cultural interchanging in progress had to be aborted, redefined and eventually either rejected or redirected. The concept of city was one to survive with the burden of many changes.

Under the influence of Byzantium, the successor of towns and fortifications along the Roman (Danubian) Limes, the medieval Christian states on the territory of former Yugoslavia built their own network of towns with fortresses for their protection. There cannot be traced even one feature in them different from a possible European standard of the time. Pre-Ottoman cities in the Balkans were classical *urbs-plus-suburbium* structures: on top of a hill stood the fortified town with simple settings (barracks, church, palace, and place for food and water storage); under it there were market-places, craftsmen' shops, and dwelling lodges, out of which sooner or later would develop a completely new settlement, usually with its own protective walls. The term for such a place in all parts of the Balkans was the Hungarian word *varoš*, and the Slavonic word *podgradje* (literally: suburbium).

Naturally, the visualisation of these urban spaces did not differ much from the way monastic complexes were depicted in the period, because they shared the same symbolic features of great simplicity: a circle of protective walls, and the dome of church with the cross on top of it, in a way, that was a universal icon of later Middle Ages in Europe.



Zvečan in Serbia (Kosovo) XII c.



Užice in Serbia XIV c.

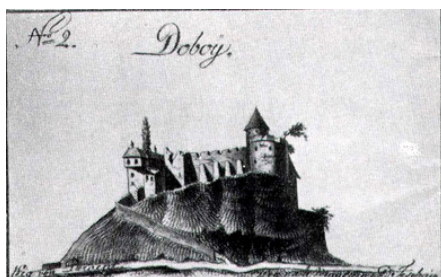

Doboj in Bosnia XIII c.

In oral epic poetry, which is – by definition – singing in praise of heroic ancestors, all pre-Ottoman towns and cities are strongly connected with the names of their holders, often in contradiction with historical facts.<sup>4</sup> More important yet, they are used as a poetical tool for symbolizing the moral value of the protagonists of an epic sujet. For example: when the Jakšić brothers decide to divide their wealth,<sup>5</sup> the “good” brother takes *Beograd* (*beo* = white, *grad* = town) and the Rosary church in it, while the

<sup>4</sup> For example, the famous town of Pirlitor (often mistakenly identified as Periteorion in Greece) was in fact in Montenegro, and it belonged to count Sandalj Hranić (XIV c.) instead of duke Momčilo, as songs would have it. The town of Stalać in Serbia was built in XIV century by duke Lazar Hrebeljanović as the first line of defense of his capital city Kruševac; in songs, though, it is connected with two heroic personages – count Todor, during the last days of Serbian Despotry, and duke Prijezda, in the first days of Turkish rule, both in XV century. Mistakes of this kind (and they are not rare) are usually made in songs about medieval, i.e. pre-Ottoman times. When they sing about less distant or even contemporary times, the probability of mistake is practically null.

<sup>5</sup> This is poem nr. 98 in Vuk Karadžić's collection vol. II (*Пјесме јуначке најстарије*, књига друга 1845, Београд 1988).



Serbian royal monastery Hilandar, Mount Atos (Greece), XII c.



Studenica monastery, Serbia, XIII c.



St Blasius, Dubrovnik (Croatia),  
XVII c.



St Gemignano (Italy), XIV c.

“bad” brother chooses *Karavlaška* and *Karabogdanska*<sup>6</sup> lands (*kara* meaning *black*).<sup>7</sup> Elaborating it one step further, use of the motive of connection between the place and its owner leads to a very interesting feature of literary chronotop, namely repeating the same space-and-time model whenever, at the beginning of a poem, some fatal developing has to be announced: Milić the ban-stander<sup>8</sup>, for example, gets the most important information about his future fiancé in front of the church, on Sunday, after the liturgy, and he immediately starts to fetch her. Within the common ritual practice of traditional culture, this is fatally wrong because some of the most important fazes of the wedding proceedings are deliberately omitted. In fact, the sujet actually is about the tragic destiny of Milić and his bride to be, and its starting point at the public square → in front of the church → in the middle of the town – on Sunday → after the liturgy is one of the most potent epic chronotopes. It is usually used to mark the ominous or a symbolic intervention of

<sup>6</sup> *Karavlaška* and *Karabogdanska* are, in fact, counties, parts of today's Romania: Valachia and Transylvania.

<sup>7</sup> The best analysis of this motive in Krnjević 1989.

<sup>8</sup> Poem nr. 78 in Vuk Karadžić's collection vol. III (*Пјесме јуначке средњијех времена*, књига трећа 1846, Београд 1988).





poem ends with the death of all the defenders, and with the suicide of both Prijezda and his wife. Examples of the kind are numerous.

It goes without saying that towns are subject of epic singing even when they do not perform such a demanding role. They are a standard stage for cavalcades of Christian kings, princes, and knights, quite a scene for showing off the glamorous outfit and weaponry, of good and mighty horses, and fair maidens. All these had to stop the very moment Ottomans came to limelight.

It is common knowledge that Balkan Turks were mainly urban population. Spreading from the big cities of Levant, especially at the beginning of their rule, they did not even intend to change anything of the indigenous and Byzantine codices referring to the rural way of life and agraria. Contrary to this, the towns themselves were divided in *mahalas* (quarters) - Jewish, Christian, and Moslem, for they were repopulated not according to race or wealth, but according to religion. As merchants with international connections, Jews were the privileged nation in the Ottoman Empire, and therefore made a pretty dense population in the Turkish cities, especially after they were cruelly banished from Spain and al-Andalus. Christians were treated differently, depending on their geographical and political position in respect to the centre of Turkish rule, which at the beginning was Bursa, then Edirne, and finally Istanbul (former Constantinople). Generally speaking, the position of *raya* (non-Moslem population in the Ottoman Empire) was the best in Istanbul itself, getting worse towards the borderline zone. Before the battle of Mohacz (1526), when the best parts of Hungary were conquered and the capital city transferred from Buda to Poszony (present Bratislava), that borderline zone ended first at Smederevo (1459), and then at Beograd (1521).

Under the new circumstances, less than 10% of the Christian population on the territory of former Yugoslavia was left to live in towns, with restrictions in every aspect of urban life: dressing code (only three colours were allowed for non-Moslems), sacral and secular building (no church was allowed to be equal or higher than any mosque, nor any Christian house to have more than one floor<sup>11</sup>), profession (no official could be anything but Moslem), lodging location etc. The majority of population, living in villages and farmsteads, gradually identified urban people with Turks, transferred their hatred for oppressors to the place of their dwelling, and made one long lasting synonym: Turks = citizens (*Turci gradjani*, especially in connection

---

<sup>11</sup> For that reason, churches were built relatively deep into the ground, so the entrance was usually few (5-6) steps lower than the street level. They were also forbidden the use of bells. Secular buildings were not allowed stone masonry, glass windows, any windows opening on the street, and bright colours for facades.

with the inhabitants of Nikšić in Montenegro). This means that they literally made no difference between their own people living in the cities and Turks whom they hated, and that in due time they were all seen as equal enemies. In addition, poverty, famine, and the brutality of the administration caused - even in relatively early days of the Turkish rule - a specific kind of resistance, wholeheartedly supported by the rural population. The members of this movement were peasants organized in military guerilla groups known as *hajduci* (brigands), treated by authorities as outlaws.

The making of epic poetry, or “singing of the tales” - as Albert Lord first put it<sup>12</sup>, has always been a privilege of rural people. This total change of official ideology and - more than anything else - massive loss of local gentry in the battle of Kosovo (1389) and during the Turkish campaigns in XV century, made *hajduci* the true epic successors of the old regime, no matter how big a paradox this might seem. That was also a basis for dividing the history of towns into *old* and *new*, former “ours” and contemporary “theirs”, affecting their epic models in the same way. But, while the old model was - as we have already seen - circular walls and the church with a cross on it, the new one was not a simple “translation” into Turkish, with the mosque and a crescent to fit the new rulers’ religion. The new towns had completely new settings too, more diversified than the old ones (of which almost none was left unchanged by that time). They had coffee houses (which was quite a new thing in that period)<sup>13</sup>, bazaars (or *pazari* in local use), public lounges (epic *londža*, coming from the Italian *loggia*), taverns (epic *krčma*), slave markets, and dungeons, all surrounded by protective walls with several gates. This obviously incomplete urban structure was depicted by people who did not live inside it, but came in contact with its parts only as either customers or merchandise.<sup>14</sup> Within a wider historical frame, this was going on in the region from the beginning of XVII century onwards, during the same period that ideas of civic Europe began to develop (as opposed to ideas of the medieval city-state). The best and most condensed expression of what a *rayetin*

<sup>12</sup> Lord 1960. the Oral epic poetry in the Serbo-Croat language was subject of long and fruitful studies of both Albert Lord and Milman Parry.

<sup>13</sup> Vide Елезовић 1938; Hatox 1985.

<sup>14</sup> Of all non-Atlantic slave trade centres active in the area, epic poetry directly mentions Azov (in Turkish variant *Azak/Hazak*) now in Russia, Sarajevo in Bosnia, Dubrovnik in Croatia, Herceg Novi in Montenegro, and Venice. Often posing as a chronicle of their time, songs immortalized - more successfully than history - duke Ivo of Semberia who spent his very substantial wealth buying Christian slaves from Turks and setting them free. The Catholic Church established a regular office for the same purpose, which was active along the Dalmatian coast. The Orthodox Church, though, for the lack of free cities and religious centres under its influence, did not have such an opportunity. The Orthodox population in hinterland depended on the good will of noble individuals.



(singular of *raya*) had to say about cities in that time is remembered in the form of a proverb: *U grad kad možeš, iz grada kad te puste* (“To the city when you can, from the city when they let you”).

So, the new model of epic town had to express all the dramatic tension that political and social changes brought to the people in the region. It chose to fix the brutal force of the newcomers and put it into powerful but rude verses:

<p>Koliko je od Morave grada Od Morave pa do Bajne Luke, A odovud do ravna Kosova, Na svakom sam zatvorio vrata I pobio, što j' u gradu bilo. Pobio sam mlade gospodare I odnio blago nebrojeno. Potuko sam sluge i sluškinje, Da ne osta ni žijeve /sic!/ glave. Glave sam im na kolje natico, Nuz kapije na bedeme meto. Na kapiji glava gospodarska, Da se znade, tko j' u gradu bio.<sup>15</sup></p>	<p>As far as from Morava town, From Morava to Bajna Luka, And from there to Kosovo plain, I shut the gates of each town And killed, whoever lived in the city. I killed young lords And took their uncountable treasure. I slaughtered maids and servants too, And left no soul alive. Their heads I put on poles<sup>16</sup>, The poles on gates in city walls. On the main gate the owner's head, For everyone to know who once in town was.</p>
---	---

This, of course, is a Turk's monologue which, according to chronicles and other historical sources, is neither fantastic nor exaggerated. It was only to be expected that the opposite, Christian side would share the same savage attitude, and it was exactly what really happened, for the answer of a *hajduk* (sing. of *hajduci*), threatened with impaling and having his head drying on a pole over the city gate, is this:

<p>Prod' se jadan, Verizović-Mujo! Za to se je bedem napravljao da se kiti junačkim glavama: no da ti je na Stubicu doći da ti vidiš, Mujo pobratime, po glavica'm na srčevo kolje de su turske okapale glave.<sup>17</sup></p>	<p>Leave me alone, Verizović-Mujo! The very reason walls were built is to be ornate by heroes' heads: but if you could only come to Stubica to see, my blood-brother Mujo, the hills around it full of poles on which the Turkish heads are left to dry.</p>
---	--

<sup>15</sup> Song nr. 67 in the Matica hrvatska (Home of Croatia) collection (vol. II), titled *Sin Matijaš ide na mejdan mjesto Marka Kraljevića* (“Mathew, son of the Young King Marko, goes for a duel instead of him”), verses 9-20; similar in the collection *Erlangenski rukopis* (The Manuscript from Erlangen) nr. 114. “Young King” is a Serbian medieval royal title, with no reference to the age of its owner (in the poem, Marko cannot go to the duel himself because of his **old** age).

<sup>16</sup> Which also means sticks, or stakes, whatever might be a word for the tool of impaling. The verse cannot run as: “I impaled their heads” – which is a literal translation – because impaled could be only a living person.

<sup>17</sup> Song nr. 139 in Sima Milutinović's collection, verses 72-78.

So, that was the making of the new model of epic town, which in its finishing faze was reduced to only two symbolic elements: city walls and the enemy's decapitated heads on poles high above the city gates.

This drastic change of symbolic urban imagery was of consequence not only for the oral epic tradition, but for the traditional culture and policy of the region in general. When, at the beginning of XIX century (1804-1813), the time had come for Christian insurrection on the borders of the Ottoman Empire, what actually happened was the arisal of Serbian peasants, the only successful rebellion of the kind in the history of New Age.<sup>18</sup> The main goal of those rebels was to conquer as many Turkish cities as possible, and it finally really ended like this in 1876, by the symbolic surrender of keys to all the cities under Turkish rule (although they were recaptured by the Serbian forces long time before).<sup>19</sup> While the battles were still going on, the rebels would never stay in the cities they took from the enemy. They did make them administrative centres of the new rule (Beograd and Kragujevac), but they themselves always returned to the villages where their families were. For the epic generation who fought those battles, cities and towns were too compromised to be easily trusted again. It was obvious from the beginning that the return of the old cities will not mean the return of the old gentry who once owned them; and the very cities were for too long a part of somebody else's history to be simply transformed and adapted as to fill the gap of four lost centuries. Thus the epic history of towns ended half way between the urbanity and rurality.

The generations to come adopted a more European and more dynamic life style, but even then they were not left alone to develop gradually and peacefully: they were interrupted by too many wars – two Balkan wars (1912, 1913), WW I and II (1914-1918, 1941-1945), and – most recently – civil wars on the former Yugoslavia territory (1991-1995) and in Kosovo. The latter were also urbicidal in the long run, although – metaphorically speaking – no stone was left unturned, as usually happens during civil enmities. As the spirit and Weltanschauung of epic tradition had become a

<sup>18</sup> There was no insurrection in Bosnia for it was annexed by Austria in 1878. In Hercegovina, though, especially on the border with today's Montenegro, there was a rebellion paralel to the First Serbian insurrection (1804-1812) and with – unfortunately – the same ending. Macedonian rebellion of Ilinden (1903) did not succeed, so they had to be liberated together with all other parts of the Balkans during the first and second Balkan wars of 1912 and 1913. This only applies for the South Slav territories. Romania and Greece had different and separate histories.

<sup>19</sup> More about it in: *Ослобођење градова у Србији* 1970. More about the subject (towns and cities in epic tradition and traditional culture of South Slavs) in Дерелић 1992 and on the CD Rom *Gradovi u hrišćanskoj i muslimanskoj usmenoj epici* (Towns in Christian and Moslem Oral Epic Poetry Belgrade 2004) by the same author.

history almost two centuries ago, the roots of urbicidal intentions of today must be sought for elsewhere, may be in this mistrust and hatred that have not yet had time and opportunity to heal properly.

#### BIBLIOGRAPHY

**Bulliet, Richard W.**

*Conversion to Islam in the Medieval Period. An Essay in Quantitative History*, Harvard UP 1979.

**Cohen, Amnon**

*Jewish Life under Islam. Jerusalem in the Sixteenth Century*, Harvard UP 1984.

**Cohen, Mark R.**

*Under Crescent and Cross. The Jews in the Middle Ages*, Princeton UP 1994.

**Детелић, Мирјана**

*Урок и невеста. Поетика епске формуле* (The Charm and the Bride. The Poetics of Epic Formula), Балканолошки институт САНУ и Центар за научна истраживања у Крагујевцу, Београд 1996.

**Детелић, Мирјана**

*Митски простори епика* (Mythical Space in the Epics), Monographs DCXVI, SASA, Belgrade 1992.

**Eldem, Edhem & Goffman, Daniel & Masters, Bruce**

*The Ottoman City between East and West. Aleppo, Izmir, and Istanbul*, Cambridge University Press 1999.

**Елезовић, Глиша**

*Кафа и кафана на Балканском Полуострву. Откад је свет код нас почео да троши кафу и да се забавља по кафанама?* Прилози за књижевност, историју, језик и фолклор 18(1938), 617-637.

**Eliseeff, Nikita**

“Physical lay-out”, *The Islamic City*, ed. R. B. Serjeant (UNESCO 1980), 90-103.

**Eliyahu, Ashtor**

*Levant Trade in the Later Middle Ages*, Princeton UP 1983.  
*Encyclopédie de l'islam* Nouvelle edition, Paris - Leiden, Tome I - VI, 1954-1991.

**Ennen, Edith**

*The Medieval Town*, Amsterdam: North Holland 1979.

**Frugoni, Chiara**

*A Distant City: Images of Urban Experience in the Medieval World*, Princeton UP 1991.

**Glick, Thomas E.**

*Islamic and Christian Spain in the Early Middle Ages*, Princeton UP 1979.

**Gökbilgin, Tayyib M.**

*Alajet Rumelija (Popis sandžaka i gradova na početku vladavine Sulejmana Veličanstvenog)*, Prilozi za orijentalnu filologiju (Sarajevo 16/17, 1970), 308-342.

**Hattox, Ralph S.**

*Coffee and Coffeeshouses. The Origins of a Social Beverage in the Medieval Near East*, University of Washington Press 1985.

**Inalcik, Halil**

"The foundations of the Ottoman economico-social system in cities", *La ville Balkanique XVe-XIXe ss.*, ed. Nikolai Todorov, *Studia Balcanica* (3/1970), 17-24.

**Крњевић, Хатиџа**

Обредни предмет – "молитвена чаша" у песми "Диоба Јакшића" (Ceremonial object – "the ritual cup" in the song "Dioba Jakšića"), *Српска фантастика* (Serbian Literary Fantasy), САНУ, Београд 1989, 207-221.

**Locke, Geoffrey N.W. (translator)**

*The Serbian Epic Ballads. An Anthology*, Nolit, Belgrade 1997.

**Lord, Albert**

*The Singer of Tales*, Howard University Press, 1960

**Nicholas, David**

*The Growth of the Medieval City: from Late Antiquity to the Early Fourteenth Century*, Longman, London – New York 1997.

\*\*\*

*Ослобођење градова у Србији од Турака 1862-1867. год.*, зборник радова, Одељење друштвених наука САНУ, Београд 1970.

**Özgülven, Burcu**

The Palanka: A Characteristic Building of the Ottoman Fortification Network in Hungary, *Electronic Journal of Oriental Studies* (Universiteit Utrecht), IV (2001) 34, 1-12.

**Öztürkmen, Arzu**

*From Constantinople to Istanbul. Two Sources on the Historical Folklore of a City*, Asian Folklore Studies (61/2002), 271-294.

**Parry, Adam ed.**

*The Making of Homeric Verse: The Collected Papers of Milman Parry*, Oxford: Clarendon Press. Rpt. New York: Arno Press, 1980.

**Serjeant, R. B. (ed.)**

*The Islamic City*. Selected papers from the colloquium held at the Middle East Centre, Faculty of Oriental Studies, Cambridge, UK, from 19 to 23 July 1976, UNESCO 1980.

**Stoianovich, Traian**

“Model and Mirror of the Premodern Balkan City”, *La ville Balcanique XVe-XIXe ss.*, Studia Balcanica (3/1970), 83 – 110.

**Watt, Montgomery W.**

*The Influence of Islam on Medieval Europe*, s.l. 1972

УЛОГА СИМБОЛИЧКОГ ГРАДА  
У СТВАРАЊУ ПРЕДСТАВА О НАЦИЈИ  
(ЈЕДАН СЛУЧАЈ БАЛКАНСКОГ ФОЛКЛОРА: ДВА МОДЕЛА ЕПСКОГ ГРАДА)

Резиме

Овај текст је заснован на проучавању усмене епске традиције на српскохрватском (или, зависно од територије, хрваткосрпском) језику, а географски покрива територију бивших југословенских република Србије, Црне Горе, Хрватске и Босне и Херцеговине (данас три посебне државе од којих свака сматра да има свој посебан језик). Корпус је састављен од 1200 епских песама сакупљених током XIX и у самом почетку XX века, објављених у збиркама које се данас сматрају класичним.

Избор епике као једине врсте текстова који могу послужити као грађа за ову тему није случајан. Само у епизи, која је изразито идеолошка поезија, град је конципиран и представљен као у времену и простору дефинисано људско насеље. У свим другим текстовима народне културе (књижевним и некњижевним) град се јавља или као вилинско и чудесно место (лирика, бајке, кратке форме), или као појава са именом али без садржине (етиолошка предања и легенде). У епизи, међутим, град је представљен као центар власти и моћи, па се и држава изједначава са бројем и снагом градова који је чине. Само у епским песмама, зато што се оне баве постављањем етичке, социјалне

и политичке нормe – дакле односом између државе, владара, вере и народа, градови су моделовани као локуси са структуром, довољно важни да се за њих воде ратови и гину читаве војске. Како најновији тужни догађаји са нашег простора показују, ова компонента сложеног појма град жилаво се и добро чува и под данашњим, за традицијску – и сваку другу – културу тешким и неповољним условима.

Marijana PETROVIĆ-RIGNAULT  
Université Paris – Sorbonne  
Paris IV

A PROPOS DU FUTUR ET DE LA MODALITÉ: DESCRIPTION  
DU FUTUR EN VALAQUE  
–DIALECTE DACO-ROUMAIN DE SERBIE ORIENTALE–

*Abstract:* L'article est une description des temps du futur en valaque, dialecte daco-roumain de Serbie orientale. Les valeurs temporelles et modales des formes étudiées dans ce parler de Valakonje ont évolué de façon différente du roumain standard, d'où la nécessité d'une description aujourd'hui.

Le terme „valaque“ a acquis à travers l'histoire beaucoup de sens différents. Nous gardons ce terme dans notre travail par respect de la volonté de la majorité des Roumains de Serbie orientale qui revendiquent ce nom en serbe afin de se distinguer des Roumains de Roumanie. Schématiquement, le roumain parlé en Serbie est issu du dialecte daco-roumain du Banat en ce qui concerne le nord de la Serbie. Le long de la frontière bulgare, le roumain pratiqué est sous influence dialectale olténienne. Nous basons notre description sur le parler de Valakonje<sup>1</sup> qui se trouve dans une zone intermédiaire entre l'influence banatienne et olténienne. Il s'agit d'un village à forte majorité valaque d'environ deux mille habitants. Ils sont tous des locuteurs bilingues de serbe et de valaque. Les données utilisées sont issues d'enquêtes de terrain réalisées depuis 2002<sup>2</sup>.

L'évolution du roumain en Serbie est fortement liée à son contexte<sup>3</sup>. Le contact quotidien avec le serbe éloigne le valaque de son roumain originel. Ce changement devient maintenant sensible notamment dans le domaine du futur. L'expression du futur en roumain comme dans notre dialecte est très liée à la modalité. Comme définitions du temps et du mode, nous citons Chung et Timberlake (1985 : 202) :

---

<sup>1</sup> Etymologiquement, la „Vallée des aulnes“.

<sup>2</sup> L'auteur de ces lignes est une locutrice native.

<sup>3</sup> La langue est uniquement parlée, les jeunes générations ne l'apprennent pas.



„Tense locates the event in time. (...) Mood describes the actuality of the event in terms such as possibility, necessity, or desirability.“

Voici la définition qu'ils donnent du futur (1985 : 206) :

„An event that will occur after the speech moment is non-actual and potential. Hence there is a correlation between future tense and non-actual potential mood and, by implication, between non-future tense and actual mood.“

Aujourd'hui, les valeurs des futurs roumains et valaques, qui sont tous analytiques, ne se recourent pas. Pour cette raison, une description en synchronie s'impose. Nous allons analyser quatre tiroirs verbaux dont la valeur principale est le futur, à travers des exemples attestés analysés dans leurs contextes (Desclés, Guentchéva : 2003).

## 1. O să + verbe

### a. Morphologiquement

Ce premier futur est composé de la particule *o* + le conjonctif du verbe. Le conjonctif est formé de *să* + le verbe conjugué. Exemple du verbe „manger“ :

1. Juo o să manînc, tu o să manîns, jel / ja o să manînsé / o să manîncă, o să mîncăm, o să mîncă, jej / jelje o să manînsé / manînkă.

Je mangerai, tu mangeras, il mangera, nous mangerons, vous mangerez, ils mangeront.

Les pronoms ne sont pas indiqués d'habitude, la désinence suffisant à reconnaître la personne. Le conjonctif et le présent de l'indicatif ne se distinguent qu'à la troisième personne, d'où l'hésitation à la troisième personne. Aujourd'hui, la force de l'analogie fait que les deux formes sont couramment employées (ce qui est inimaginable pour un locuteur de roumain standard).

Dans son livre sur les parlers banatiens, *Rumunski banatski govori u svetlu lingvističke geografije*, Radu Flora indique (1969 : 457) que ce futur avec *să* est couramment employé. Mais il n'est donné qu'en deuxième possibilité, la principale forme étant composée de l'auxiliaire *vouloir* avec l'infinitif. De plus, en 1969 et dans tous les villages signalés par Flora, l'auxiliaire *vouloir*, qui est à l'origine de notre particule *o*, gardait encore son paradigme entier. Il faudrait faire des enquêtes dialectologiques systématiques pour voir si cette étape antérieure du futur a été gardée dans certains points de la Serbie.

Le *o* provient du verbe „vouloir“<sup>4</sup> qui est devenu auxiliaire puis, comme nous le voyons ici, il est devenu une particule identique pour toutes

<sup>4</sup> Voir Feuillet (2001 : 1514) et Asenova (1989 : 155-172) pour une vision globale du futur dans les Balkans, qui est surtout construit grâce à l'auxiliaire „vouloir“.

les personnes. Le verbe est conjugué au conjonctif, ce qui de fait marque la personne : l'auxiliaire est devenu redondant. Etant arrivé au bout de sa grammaticalisation<sup>5</sup>, *o* est complètement désémantisé, les locuteurs ne reconnaissent plus son origine.

*b. Etude d'exemples*

2.	S :	Cu	tuot	<b>o</b>	<b>să</b>	<b>mă</b>	<b>du-c</b>	juo <sup>6</sup> !
		Avec	tout	PART	SUB	REFL	aller-1.SG	je
	N :	Cu	bual-ă			cu	tuot !	
		Avec	maladie-F.SG.IND			avec	tout	

Litt : S : Je partirai avec tout ! = J'emmènerai tout dans ma tombe.  
 N : Avec la maladie et tout !

Il s'agit d'un dialogue entre deux locutrices âgées qui se plaignent de leur santé, en montant progressivement les enchères. Lorsque la première parle de „partir“, il s'agit d'un emploi métaphorique pour „mourir“ : elle mourra avec sa maladie, elle ne pourra jamais guérir, les médecins ni les médicaments ne peuvent plus l'aider. L'énoncé présente une focalisation sur le complément d'accompagnement, déplacé en tête de phrase. La locutrice n'a aucun doute sur sa fin irrémédiable, elle regrette uniquement de ne pouvoir se débarrasser de ses douleurs. L'exemple démontre que ce futur permet d'exprimer des certitudes quant à l'avenir, puisque nous savons que nous mourrons.

3.	Da acuma	la	mam-ă	-ta	Stanka	șapće	<b>o</b>	<b>să fi-u.</b>
	Et maintenant	chez	grand-mère-F.SG.IND	ta.	POSS	Stanka	sept PART	SUBêtre-3.PL

Litt : Et maintenant chez ta grand-mère, il y en aura sept.

L'informatrice est en train d'expliquer un rituel pour les morts qui nécessite un nombre précis de pains liturgiques déterminé selon des règles rigoureuses. Ce rituel ayant lieu quelques jours après cet enregistrement, l'informatrice sait parfaitement quel nombre de pains sera mis pour

<sup>5</sup> A propos de a grammaticalisation, voir par exemple Peyraube : 2002.

<sup>6</sup> Nous avons pris la décision d'adapter l'orthographe du roumain standard aux exigences de la dialectologie. Ainsi, nous ajoutons l'approximante palatale *j*, nous gardons le *k* lorsqu'il s'agit de l'orthographe des prénoms, *ć* sert à noter [tj], *č* une affriquée surde, *lj* note la latérale approximante palatale, *nj* note la nasale palatale, *ś* note la fricative palatale sourde [ç] et *ž* la fricative palatale sonore, (Alphabet Phonétique International de 1993, révisé en 1996).

respecter le rituel. Le contexte indique avec précision et certitude que l'état de choses décrit aura lieu exactement ainsi. Aussi, l'adverbe temporel *acuma* „maintenant“ ancre la locutrice dans sa situation d'énonciation, ce qui lui permet d'autant plus de se projeter dans un futur dont elle connaît ce détail. Elle prend entièrement en charge le contenu de son énoncé.

4. Aja vraž-ășće : da li<sup>7</sup> o să afl-ji še a-j pjerdut.  
 Ça deviner-3.SG.PR SUB PART PART SUB trouver-2.SG quoi avoir-2.SG perdre. PP

Litt : Çà, elle devine : est-ce que tu trouveras ce que tu as perdu.

C'est ce qu'on appelle de la divination, quand on te dit si tu retrouveras ce que tu as perdu.

Dans cet exemple, la locutrice donne la définition d'un terme par l'exemplification à l'enquêtrice qui confondait les verbes de la divination et de la guérison par les sorcières. Il s'agit de métalangage. Cet exemple démontre que cette forme du futur, que l'on peut appeler futur 1, s'applique aux événements certains. Une divinatrice, si elle veut garder ses clients, doit dire avec certitude si son client retrouvera ou non son objet perdu. Comme cet énoncé est une définition, la locutrice n'a aucune raison de s'impliquer personnellement dans son dire. Ce futur est donc certainement le plus neutre en ce qui concerne l'engagement modal.

### c. Valeurs de base

Le futur en *o să* + verbe est le plus utilisé. Il s'agit d'un futur pur. Son lien avec la modalité n'est dû qu'à la nature même du temps futur. Ce futur rend la prise en charge du contenu de l'énoncé par l'énonciateur.

## 2. Va + inf

### Morphologiquement

Le futur est obtenu grâce à l'auxiliaire „vouloir“ auquel est ajouté l'infinitif du verbe. La forme de l'auxiliaire diverge de celle du verbe plein. Nous avons ainsi pour „vouloir“ en tant que verbe : *juo vrjeu, tu vrjej, jel vrja, nuoj vrjem, vuoj vrjeț, jej vrjeu*. L'auxiliaire a cette forme : *juo vam, tu vi, jel vi, nuoj vam, vuoj viț, jej va*. Exemple d'un paradigme :

5. Juo vam mînca, tu vi mînca, jel / ja vi mînca, nuoj vam mînca, vuoj viț mînca, jej / jelje vi mînca.

<sup>7</sup> L'exemple illustre un phénomène de contact de langue. En effet, *da li* „est-ce que“ est un emprunt grammatical au serbe. L'expression sert à poser des questions totales, auxquelles nous sommes obligés de répondre par „oui“ ou par „non“.

Je manger-ai / -s, tu manger-as / -ais, il / elle manger-a / -ait, nous manger-ons / -ions, vous mangerez / -iez, ils / elles mangeront / -aient.

La première personne de ce tiroir est très peu utilisée, au singulier comme au pluriel, ce qui rend le paradigme difficilement restructurable. C'est aussi un indice précieux pour l'analyse de cette forme.

L'infinitif est un phénomène rare dans les langues balkaniques (Lindstedt, 2002 : 323, Feuillet, 2001 : 1526). Grâce à une observation très détaillée des faits linguistiques, nous nous apercevons que cette forme verbale apparaît encore dans quelques cas rares du roumain, notamment dans la formation de tiroirs verbaux analytiques du futur. Ce fait n'est pas étonnant puisque la forme non finie du verbe reste dans l'*irrealis*, partageant ainsi un trait avec le futur.

#### *Etude d'exemples*

Futur :

6.	Zî-săj Dire-1.SG.PS	și et	nu NEG	măj encore	mă REFL	du-săj. [...] aller-1.SG.PS
	<b>V-a</b> vouloir.AUX-3.SG		<b>do-pljeca</b> PREV-partir.INF		copi-ji enfant-M.PL	-șca. DEM

Je l'ai dit et je n'y suis pas encore allée ! Ces enfants vont finir par partir.

Il s'agit d'une personne qui n'arrive pas à faire tout ce qu'elle souhaite, parce que ses petits-enfants sont tous là. Mais ils vont bientôt la quitter, et elle pourra vaquer à ses affaires. Dans ce contexte, une grand-mère ne peut pas dire clairement qu'elle souhaite que ses petits-enfants partent. Elle est obligée de prendre des précautions énonciatives pour donner sa pensée sans paraître rude ou impolie. Utiliser le futur 1 décrit précédemment présenterait un danger, car il implique une prise en charge trop importante pour la situation décrite. Le futur en *va + inf* par contre est prudent. Elle sait que ses petits-enfants vont partir, mais elle ne sait pas exactement quand. Dans cet énoncé, ce futur 2 permet une sorte de suspension de la vérité, une suspension dans le temps, et surtout un désengagement de la part de l'énonciatrice (sur l'engagement du locuteur et la prise en charge, voir Duval, 2004).

Remarquons aussi que dans cet énoncé, le verbe „partir“ a un préverbe, ce qui est très étonnant pour du roumain. Cette préfixation aurait pourtant été possible dans les dialectes banatiens dès le dix-huitième siècle, ceux qui ont toujours été le plus en contact avec le serbe (Radu Flora donne un exemple, 1969 : 221 : *nedoarse*). Citons aussi Alexandru Rosetti (*Histoire de la langue roumaine*, 2001<sup>8</sup> : 353) :

<sup>8</sup> Pour la version française.

„Si donc, au contact des langues slaves, le procédé slave de perfectivisation des verbes a été introduit aussi en roumain (...), il n'est pas pour autant devenu un instrument grammatical fréquemment usité (l'emploi de ce procédé, dans les traductions d'ouvrages religieux, au XVI<sup>e</sup> et XVII<sup>e</sup> siècles, par imitation mécanique de la construction du texte slave original, n'intéresse donc pas le roumain).“

Le préverbe „do-“ est un emprunt du serbe, il sert à rendre le verbe perfectif en apportant la notion aspectuelle d' „aller jusqu'au bout“. En valaque ce préverbe change aussi le sémantisme de base du verbe, il signifie „finir par“.

Ainsi, il semble que l'effet conjugué du futur 2 et du préverbe permet à la locutrice de garder sa liberté énonciatrice sans froisser son entourage. Voyons maintenant un autre exemple.

7. N : [...]	„Pe	cinje	numa	ce	v-a	lasa
	Sur	toi.ACC	uniquement	te.ACC	vouloir.AUX-3.SG	laisser
durerj-a		singura	aşa	da	inače <sup>9</sup>	
douleur-F.SG.DEF		seule.F.SG.DEF	ainsi	SUB	sinon	
ljac			nu	măj	a-j.“	
médicament.M.SG.INDEF			NEG	encore	avoir-2.SG.PR	

(S : Pa că şî juo jar aja aşă. Cu tuot o să mă duc juo !

N : Cu buală cu tuot !<sup>10</sup>)

Litt: N (elle cite son médecin) : „Toi, il n'y a que la douleur qui te laissera peut-être d'elle-même, sinon tu n'as plus de médicament.“

(S : Eh bien c'est pareil pour moi. Je partirai avec tout !

N : Avec la maladie et tout !)

N: „La seule issue pour toi serait que la douleur cesse d'elle-même, sinon, je n'ai plus d'autre moyen pour te soigner.“

(S: Eh bien c'est pareil pour moi. J'emporterai tout dans ma tombe !

N: Avec la maladie et tout !)

Dans cet exemple, la locutrice cite son médecin. Celui-ci lui avoue qu'il ne peut plus rien pour sa patiente qui a déjà pris tous les médicaments contre la douleur, sans effet. Ainsi, il lui explique que sa seule solution est que la douleur s'arrête d'elle-même. Là encore, la situation est difficile. Il ne peut pas dire à sa patiente qu'elle souffrira jusqu'à la fin de ses jours, il prend des précautions. Ce futur indique que l'espoir d'une amélioration existe,

<sup>9</sup> Inače : serbisme, „sinon“.

<sup>10</sup> Cf. l'exemple 2.

mais que la probabilité est mince. D'une certaine manière, les protagonistes ne sont plus les acteurs, l'avenir ne dépend plus d'eux. Nous pouvons donc qualifier cette forme de modale. En termes de Van der Auwera et Plungian appliqués à la modalité (1998 : 80), il s'agirait d'une modalité externe au participant. De même pour l'exemple suivant. La dame décide d'aller chez un médecin, n'importe lequel ce sera.

8. Ajde la care **v-a** **fi** că nu măj puo-t [...]   
 Allez chez qui vouloir.AUX-3.SG. être parce que NEG encore pouvoir.1.SG.PR   
 Allons chez n'importe qui parce que je n'en peux plus.

Malgré la forte présence modale, il apparaît que la valeur première de ces exemples est la temporalité, au contraire des exemples suivants.

Modalité:

9. Nuoj așa am facut aiś craj-o- sta   
 Nous ainsi avoir.AUX-1.SG. faire.PP ici région.M.SG-DEF DEM   
 da alt craj **v-a** **faśe** în alt felj.   
 mais autre région.M.SG.IND vouloir.AUX-3.SG. faire.INF dans autre façon

Litt: Nous avons fait comme ça ici dans cette partie, mais d'autres endroits font peut-être d'une autre façon.

Nous faisons ainsi ici, dans cette région, mais on fait peut-être autrement dans un autre endroit.

Dans cet exemple 9, la première proposition est au passé,<sup>11</sup> la deuxième ne peut rendre un futur. L'informatrice explique les coutumes de son village : elle ne sait pas ce qui se fait ailleurs. Peut-être ont-ils d'autres coutumes? Il s'agit de possibilité externe (Van der Auwera et Plungian, 1998 : 82). Dans l'exemple 10.a. la locutrice fait une déduction, mais elle donne son résultat de façon hypothétique, sous forme de question et avec cette forme qui a le pouvoir de suspendre la réalité.

10. a. - **V-a** **fi** **cuofa** pljină ? [silence]   
 vouloir.AUX-3.SG être seu.F.SG.DEF plein.F.SG   
 Dje aja zî-śe copi-lu că „gotovo<sup>12</sup>.   
 Pour ça dire-3.SG.PR garçon-M.SG.DEF que „fini“   
 - Așa șî jestă.   
 Comme ça et être.3.SG

<sup>11</sup> Malgré l'intérêt évident que nous pouvons porter à cet emploi d'un *perfectul compus* (qui rend ici un inaccompli), nous analyserons les valeurs des temps du passé dans un autre travail.

<sup>12</sup> Gotovo : serbisme, „fini“, ici elle cite le garçon.

- Le seau doit être plein ? C'est pour ça que le garçon dit que „c'est fini“. [silence]
- C'est effectivement le cas.

### c. Valeurs de base

Les valeurs de base sont pour le moins complexes en ce qui concerne cette forme : suspension de la réalité, futur probable, possibilité externe au participant<sup>13</sup>... Le désengagement de la part du locuteur ressort tout particulièrement en observant la personne qui est utilisée avec ce tiroir : dans la très grande majorité des cas, les occurrences sont à la troisième personne (et seul l'exemple 6 est au pluriel !). Le locuteur suppose quelque chose sur le monde qui l'entoure, il se décharge au profit d'un autre actant qui est externe à la situation d'énonciation (Benveniste, 1966 : 251). Il est difficile de se décharger sur soi-même, ou de faire des hypothèses sur soi dans un dialogue.

Cette forme est-elle réellement un futur ? Faut-il caractériser ce temps de non - passé uniquement ? Pourtant, le moindre retour dans le temps, même de quelques décennies (jusqu'à Radu Flora en 1969 par exemple), montre qu'il s'agissait du futur principal y compris dans les parlars du Banat serbe. L'évolution a-t-elle pu être aussi rapide ? Rappelons de même que cette forme est le futur standard du roumain, grâce auquel s'exprime la certitude la plus grande.

Remarquons finalement que la postposition est possible avec *va*, mais elle est rare et contrainte. Par exemple, si de l'exemple 10.a. nous passons à 10.b. :

10.b. **Fi-va**      cuofa              pljină ?  
 Le seau      serait-il              plein ?

Nous changeons de sens. Il s'agirait d'une demande de renseignement, plutôt que d'un raisonnement.

## 3. Am să + verbe

### a. Morphologiquement

D'un point de vue morphologique, ce tiroir se compose de l'auxiliaire „avoir“ + le conjonctif du verbe. Exemple :

<sup>13</sup> Des analyses plus poussées seront nécessaires, en comparant par exemple avec le roumain et le serbe.



11. Am să manînc, aj să manîns, arje să manînsé, avjem să mîncăm, avjeț să mîncăț, au să manînsé.

Je mangerai, tu mangeras, il / elle mangera, nous mangerons, vous mangerez, ils / elles mangeront.

*b. Etude d'exemples*

12.	<b>A-rje</b> avoir.AUX-3.SG	<b>să</b> SUB	<b>fije</b> être.3.SG	jarn-a hiver-F.SG.DEF	ra dur.F.SG
că	mul-će SUB		mjară pomme.F.PL	mulće beaucoup.FEM.PL	gutij... coing.F.PL

L'hiver sera rude, parce qu'il y a eu beaucoup de pommes, beaucoup de coings...

L'exemple 13 est une prévision météorologique populaire. Comme l'année a porté beaucoup de fruits, la locutrice en conclut que l'hiver sera rude. Il s'agit d'une sorte de déduction. La prise en charge du contenu propositionnel semble complète, la locutrice s'engage.

13.	Și	acuma	jar	cu	jel	<b>a-m</b>	<b>să</b>	<b>vorb-ăsc.</b>
	Et	maintenant	encore	avec	lui	avoir.AUX-1.SG	SUB	parler-1.SG

Maintenant aussi c'est avec lui que je parlerai. ( / que je me mettrai d'accord).

La locutrice est en train de planifier une fête pour laquelle elle a besoin d'aide : quelqu'un l'avait satisfaite la fois précédente, alors elle pense s'adresser à cette même personne. Ce tiroir est parfaitement adapté pour donner l'intention du locuteur, qu'il s'agisse de plans ou de volonté. Il s'agit, une fois de plus, d'un futur avant tout. Haase, par exemple, rappelle qu'utiliser l'auxiliaire „avoir“ pour l'expression du futur dans les langues romanes est tout à fait habituel (1995 : 147). Prenons maintenant cet exemple :

14.	Lasă-	l	să	să	du-še
	Laisser-2.SG.IMPER	le	SUB	REFL	aller-3.SG
că	<b>arje</b>		<b>să</b>	<b>lucr-ă.</b>	
Parce que	avoir.AUX-3.SG		SUB	travailler-3.SG	

Laisse-le partir car il a du travail.

Dans cet exemple, qui nous semble représentatif de l'utilisation de cette forme, l'obligation est évidente. Le caractère modal de ce futur - si dans cet emploi il en est toujours un prioritairement - se verrait attribuer une valeur de nécessité déontique externe au participant, en bref, de l'obligation (1998 : 82) par Van der Auwera et Plungian.

*c. Valeurs de base*

Ce futur 3 garde dans toutes ses occurrences un trait constant de prise en charge du contenu propositionnel assumée explicitement par le locuteur. Dans le cas d'une planification, un point de vue interne au participant est adopté, mais dans le cas de l'obligation, il s'agit d'un point de vue externe. En réalité, la situation d'énonciation seule permettra la bonne interprétation de l'énoncé. Par exemple :

15. **Am să vin** mînje.

Je viendrai demain.

Peut signifier soit que le locuteur fait une promesse, soit qu'il est obligé de venir. S'il s'agit d'une personne autre que la première, et surtout de la seconde, l'interprétation peut encore être celle d'un ordre. Selon nous, ce fait prouve que ce futur est vraiment très modalisé.

#### 4. Am + infinitif

*a. Morphologiquement*

Ce temps se compose de l'auxiliaire avoir + l'infinitif du verbe.  
Exemple :

16. **Am mînca, aj mînca, ar mînca, am mînca, aș mînca, ar mînca.**

Je mangerai, tu mangeras, il / elle mangera, nous mangerons, vous mangerez, ils / elles mangeront.

*b. Etude d'exemples*

17. Da cînd **a-m** **tîmaja** dje sînta Marija juo  
Et quand avoir.AUX-1.SG encenser.INF pour saint.F.SG Marie je  
nu șc-u. [...]  
NEG savoir-1.SG.PR

Că sînta Marija duminică da nuoj cînd **a-m** **puća...**  
Parce que sainte Marie dimanche et nous quand avoir.AUX-1.SG pouvoir  
Et quand encenserons-nous pour la sainte Marie, je ne le sais pas.  
Parce que la sainte Marie est dimanche, et nous quand pourrons-nous le faire?

Une grande fête va arriver. Il est de coutume alors d'encenser les morts. A priori, la locutrice a l'intention d'y aller, mais elle ne sait pas comment elle arrivera à tout faire. Les particules énonciatives comme *da* et l'interrogatif *cînd*, alliés à cette forme de futur, montrent son embarras. Ce futur 4 semble

rendre l'intention, le désir de l'énonciateur. Mais ce futur montre aussi que toutes les conditions ne sont pas réunies pour que la volonté de l'énonciateur soit respectée dans tous les cas. Il existe un doute, souvent pour des raisons extérieures, quant à la réussite de l'événement.

18. Suare	frațujuare	și	Lună	sorbună	și	Sfintu	Dumnjezău
Soleil	petit frère	et	lune	bonne soeur	et	saint	Dieu
și	sînta	majca	Marije	să	duș-eț	dje griža	
et	sainte	mère	Marie	SUB		prendre garde-2.PL.CONJ	
țualj-i-lji			majk-i	še	lj-	<b>am</b>	
vêtement-F.PL-DEF			belle-mère-F.SG.DEF.G.	que	les	avoir.AUX-1.SG	
<b>trimjeće</b>	nuoj	djiša,	dji	la	tîrl-a		jej
envoyer.INF	nous	d'ici	de	chez	domaine.F.SG-DEF		POSS
dji	la	copi-ji	jej.				
de	chez	enfant-M.PL	POSS				

Soleil petit frère et Lune sœur bonne et saint Dieu et sainte mère Marie, (je vous supplie) de prendre garde des vêtements de (ma) belle-mère que nous allons envoyer d'ici, de sa maison, de ses enfants.

Il est clair que cet extrait provient d'une prière lors d'un rituel de don de vêtements au mort dans l'au-delà.<sup>14</sup> Ce contexte archaïsant a sans aucun doute favorisé l'apparition de cette forme qui est aujourd'hui rare. Dans cette prière, la même demande est reformulée trois fois. Ainsi, nous pouvons comparer avec les autres formulations qui sont presque identiques, où nous pouvons supposer une similarité sémantique des différentes formes. Dans les formules qui jouxtent cet énoncé, nous trouvons du présent ! A l'évidence, ce n'est plus une notion modale qui s'ajoute. Ce serait plutôt un emploi de futur immédiat : la formule de don à proprement parler va suivre cette première partie du rituel. Ce futur 4 permet juste de dire que le don est imminent.

### c. Valeurs de base

Les contraintes sémantiques qui pèsent sur son emploi sont nombreuses, d'où sans doute, la rareté d'occurrence de cette forme. Cette forme a aussi beaucoup de concurrence, elle doit en souffrir, vu qu'elle a deux emplois délimités, l'un serait du temporel modalisé (futur volitif), et l'autre du temporel (futur immédiat). Le caractère modal est souligné, une fois de plus, par l'emploi des personnes. Nous trouvons ce futur 4 uniquement à la première personne, sans doute parce qu'il est possible de rendre compte de ses propres envies, plus difficile de juger de celles des autres.

<sup>14</sup> Voir à ce propos, Petrović-Rignault, 2005.

Signalons rapidement ici que Van der Auwera et Plungian n'acceptent que la possibilité et la nécessité dans leur schéma de la modalité. Vu qu'en valaque la volonté entre dans le paradigme des formes du futur et du modal, nous ne pouvons laisser le volitif complètement à l'écart. Pour cette raison, nous pourrions analyser ces faits dans des travaux ultérieurs en nous inspirant des travaux de Chung et Timberlake, de Simon C. Dik ou d'Alice Vittrant par exemple.

### *Conclusion*

En conclusion, nous constatons que seul le futur 1 est réellement temporel, et que toutes les autres formes sont empreintes de modalité. Il ne s'agissait ici que de donner quelques éléments descriptifs afin d'éviter désormais les habituels quiproquos entre locuteurs de roumain standard et de roumain dialectal de Serbie. Une analyse plus importante reste à faire, intégrant notamment des tests comme par exemple ceux de la négation, la coordination, la subordination, les futurs dans le passé... Surtout, il faudra comparer au serbe et au roumain pour délimiter ce qui est dû à l'héritage et ce qui relève du contact de langues.

## BIBLIOGRAPHIE

### **Asenova, P., 1989**

Asenova Petja, *Balkansko ezikoznanie*, Nauka i izkustvo, Sofia.

### **Benveniste, E., 1966**

Benveniste Emile, „La nature des pronoms“, *Problèmes de Linguistique Générale*, 1, Gallimard, Paris.

### **Chung, S., Timberlake, A., 1985**

Chung Sandra, Timberlake Alan, „Tense, aspect, and mood“ *Language Typology and syntactic description, Vol. III, Grammatical categories and the lexicon*, Shopen Timothy, Cambridge University Press, Cambridge.

### **Descles, J-P., Guentcheva, Z., 2003**

Descles Jean-Pierre, Guentcheva Zlatka, „Comment déterminer les significations du passé composé par une exploration contextuelle?“ *Langue Française*, 138, Larousse, Paris.

### **Dik, S. C. 1997**

Dik Simon Cornelius, *The Theory of Functionnal Grammar, Part 1: The Structure of the Clause*, Mouton de Gruyter, Berlin.

**Duval, M., 2004**

Duval Marc, „La Modalité est-elle soluble dans la vérité ?“ *L'Information grammaticale*, 101, Editions Peeters, Paris.

**Feuillet, J., 2001**

Feuillet Jack „Aire linguistique balkanique“ *Language Typology and Language Universals*, International Handbook, Walter de Gruyter, Berlin.

**Flora, R., 1969**

Flora Radu, *Rumunski banatski govori u svetlu lingvističke geografije*, Filološki Fakultet Beogradskog Univerziteta, Beograd.

**Haase, M., 1995**

Haase Martin, „Tense, Aspect and Mood in Romanian“ *Tense systems in European Languages*, R. Thieroff, J. Ballweg, Max Niemeyer Verlag, Tübingen.

**Lindstedt, J., 2002**

Lindstedt Jouko „Is there a Balkan Verb System?“ *Balkanistica*, Volume 15, Papers from the third Conference on Formal Approaches to South Slavic and Balkan Languages, Dimitrova-Vulchanova Mila, Dyer L. Donald, Krapova Ilyana, Rudin Catherin, The South East European Studies Association.

**Petrović-Rignault, M., (a paraitre, 2005)**

Petrović-Rignault Marijana, „La pomana à Valakonje : étude de quelques extraits de tradition orale“.

**Peyraube, A., 2002**

„L'évolution des structures grammaticales“ *Langages* 146, *L'origine du langage*, Larousse, Paris.

**Rosetti, A., 2002**

*Histoire de la langue roumaine, des origines au XVII<sup>e</sup> siècle*, Edition de Zamfir Dana-Mihaela, Cusium, Cluj-Napoca.

**Van der Auwera, J., Plungian, V., 1998**

„Modality's semantic map“ *Linguistic Typology*, Vol. 2-1, Plank Frans, Mouton de Gruyter, Berlin.

**Vittrant, A., 2004**

*La modalité et ses corrélats en birman, dans une perspective comparative*, thèse de doctorat, Université de Paris 8, Saint Denis.

О ФУТУРУ И МОДАЛНОСТИ : ОПИС ФУТУРА У ВЛАШКОМ  
–ДАКОРУМУНСКИ ДИЈАЛЕКАТ У ИСТОЧНОЈ СРБИЈИ–

Резиме

Рад анализира синхрони опис творбе и функције футура у дакорумунском (влашком) говору села Валакоња у источној Србији, који, са тачке гледишта румунске дијалектологије, представља прелазни говор банатско-олтенског типа. Полазну основу за синтаксичку анализу чине транскрипти ауторове теренске грађе. Анализа је показала четири типа конструисања футура: 1) партикула *o* (пореклом облик глагола „хтети“ + коњунктив, 2) краћи облик глагола „хтети“ + инфинитив, 3) глагол „имати“ + коњунктив и 4) исти помоћни глагол + инфинитив. У творбеном погледу, запажа се, у складу са општом балканском тенденцијом, реликтна употреба инфинитива при образовању футура. Уочена тенденција се поклапа са ситуацијом у контактним косовско-ресавским говорима којима припадају српска села у околини влашког села Валакоње. Изложена анализа употребе футура намеће закључак да од описана четири типа футура само први има право темпорално значење, док је код остала три присутна модалност.

Annemarie SORESCU-MARINKOVIĆ  
Belgrade

## THE VLACH FUNERAL LAMENTS – TRADITION REVISITED

*Abstract:* In the present study I have analyzed three Vlach funeral laments, audio-recorded in 2004, during the fieldtrip to Valakonje, near Boljevac, Serbia. I have taken into discussion the dynamics of the Vlach community and its present state, with the coexistence of conservatism and transformation. The paper focuses on the performer and shows how, in spite of the fact that she is a guest worker, she is a perfect bearer of tradition.

### *1. The Vlachs – Short History*

The Vlach community from Serbia is located in the North-East of the country, on the Serbian side of the Danube, bordering the historical province of Valahia from nowadays Romania. The history of this community is difficult to be sketched and it represents a highly controversial problem both among Romanian and Serbian historians and Vlach activists (Sorescu 2004). Nevertheless, it can be rendered as overlapping of multiple levels: primeval Balkanic roots; old Slavic influences; a long Romanian inhabitation of the region and, starting with the 17<sup>th</sup> century, successive, but numerous migrations, of different amplitudes, from the regions North to those South of Danube; as well as recent Serbian and Bulgarian influences. The inhabitants of this region are called, in the ethnographic literature, *Țărani* (*countrymen*), respectively *Ungureni* (*Hungarians*), which can be "re-read" as coming from the "Romanian Country", respectively from the "Hungarian lands". They speak two different dialects of the Romanian language: the *BănăȚean* dialect and the *Muntean* one, which, however they do not use as written language. Their speech contains many Serbian words and phrases, Serbian being the Vlachs' written language.

### *2. Conservatism and Transformation*

The true "resistance belt" of this community, due to which it managed to survive and to preserve its language and customs, is represented by the system of traditional beliefs. The big community ceremonies, family life



customs – most of all the extremely sophisticated cult of the dead, as form of an absolute attachment to the predecessors – and the spectacular system of oral transmission of the traditional repertoire are real traditional institutions regulating the community life and supporting the re-elaboration of this community's identity. Nevertheless the overrating of these elements led to the fact that, for over a century, the very scarce, but however mentionable researches in the area<sup>1</sup> have described it only as an "ethnographic paradise", as a region where one can still discover interesting and archaic folklore texts, as a "reservation" where things that have been long forgotten elsewhere survived, as a "museum in the open air", administrating itself on its own (Hedeşan 2004).

### *1.1. Guest Workers*

Even if this region is a highly conservative one, its inhabitants have been very mobile for the last fifty years. After the Second World War, large waves of people from the rural areas started migrating to the industrialized regions, but the local industry found itself unable to absorb the surplus of labour from the country. After this "first step" of (internal) migration, the workers, due to the imperfections and flaws of industrialization and to the unstable situation of agriculture, on the one hand, and to the favourable conjuncture of the international labour market, on the other hand, started migrating abroad. Official emigration from socialist Yugoslavia began in 1965, after the government launched a radically liberal reform of the country's economy. Anticipating a sharp increase in unemployment caused by the sudden introduction of a free market, the country's leadership officially accepted the necessity of employment of Yugoslav citizens abroad.

Post-liberalization emigration from Yugoslavia can be divided roughly into three periods. The first substantial wave (1965–1973) was purely labour-oriented and directed towards Western European countries, which recruited workers in order to fill job vacancies in their booming economies. More meager emigration characterizes the following 15 years, until late 1980s. The majority of Yugoslavs who left their home country did so mainly in order to join family members already established abroad. By the end of the 1980s the Yugoslav economy had entered a phase of severe economic crisis. Consequently, the economic motivation to return weakened, whereas the desire to emigrate increased tremendously. In the beginning of the 1990s, political, economic and social collapse of the former Yugoslavia resulted in the exodus of a substantial number of persons (Kogan 2003).

---

<sup>1</sup> See, for example, Bucuța 1923, Dumitrescu-Jippa and Metea 1943, Petrovici 1942.

Emigration reached exponential rates between 1965 and 1973, the outset of economic crisis in Western Europe. By 1973, the number of Yugoslav citizens in European and overseas countries had grown from a few thousand to almost one and a half million (Schierup and Ålund 1986: 23, Vesić 1978: 10). As far as the percentage of Vlach workers from abroad is concerned, different studies show contradictory figures. While foreign researchers state that the percent of Vlachs working abroad was about four times bigger than that of Serbs<sup>2</sup>, Serbian researchers of the moment, reflecting Yugoslavia's politics from that period, were insisting on the fact that the number of Vlachs in the region and, consequently, working abroad, is insignificant.<sup>3</sup>

However, Yugoslavia's different ethnic groups of migrants all shared a general historical-structural context of *migrancy*<sup>4</sup> and the ultimate goal of return and reintegration. But the concrete processes of migrancy among individual groups have varied greatly in relation to socio-professional, cultural and historical factors. With the Vlachs, this mass migration of workers had the fewest traits of emigration – partly because of the considerable investments into the property, household and economy (Marijanović 1981), partly because of the regular return home, at certain, well established dates<sup>5</sup> – and can also be defined as *return migration*.<sup>6</sup>

---

<sup>2</sup> "About 8 per cent of the total population in Wallachian villages were working abroad in 1971 versus 2 per cent in ethnic Serbian villages." (Schierup and Ålund 1986: 48)

<sup>3</sup> "Because in Eastern Serbia the Serbs are most numerous, in comparison with other nationalities, we must expect that their percentage in the number of Yugoslavs working abroad is also the biggest. From the total number of people working abroad, the Serbs represent 97% (...). The departure of the Vlachs is not significant and they participate with a little bit more than 1%, which is 468 souls." (Vesić 1978: 115) The author uses the data offered by the Serbian census of 1971.

<sup>4</sup> "Migrancy" connotes the *continuous processual character of migration* in opposition to the conventional depicting of migration as a definite decision and act; that is, the once and for all passage of the migrant from one type of social system to another. Mayer showed that the various instances usually abstracted from the migration process as a whole – emigration, immigration, integration, remigration, etc. – cannot be studied in isolation from one another. They are inseparable parts of a wider social process, each part of the same contradictory social reality." (Schierup and Ålund 1986: 21)

<sup>5</sup> "All important *rites of passage* among Wallachian immigrants remained firmly tied to the Yugoslav hinterland. To our knowledge, not a single Wallachian wedding, baptism, burial or *pomana* took place in Scandinavia during the two decades of migrancy." (Schierup and Ålund 1996: 469)

<sup>6</sup> "*Return migration* is defined as the movement of emigrants back to their homelands to resettle. Migrants returning for a vacation or an extended visit without

Miloš Marjanović, in a paper about Vlach guest workers, analyzes the variety of terms used for addressing the phenomenon of Yugoslav people working abroad: *Jugoslovenski radnici na privremenom radu u inostranstvu* ("Yugoslav citizens temporarily working abroad", the euphemism reflecting Yugoslavia's official policy in the question of international labour migration); the more neutral: *migrants, emigrant workers* (when referring to people) or *economical emigration, outer work migrations* (when referring to the phenomenon of migration); some terms which are speaking for themselves: *new slaves, Europe's pariah, niggers of Europe, the tenth member of the Europe's economical community*; and two German terms: *Fremdarbeiter* ("foreign workers") and *Gastarbeiter* ("guest workers"). As far as this latter term is concerned, the author notes that, in spite of its cynical connotation ("guest usually don't work and if they do they don't clean the streets"), it is now in use both in Germany and in Serbia. In Serbian, the expression *gastarbajtersko selo* is used to refer to the most important structural characteristic of a village (Marjanović 1995: 248).

As two Scandinavian researchers put it (in a study which deals with the formation of a Vlach immigrant ethnic community in Denmark and Sweden and takes into discussion the reasons of obstinately preserving the ethnic identity and traditional customs), "for the vast majority of Wallachians – young and old – the primary point of identification remained the village or the local area of origin in Yugoslavia. One's link to the local microcosm in Yugoslavia would end in the homestead and the house, for the sake of which years of hard work and abstinence in Scandinavia had been sacrificed" (Schierup and Ålund 1996: 468). It is a well known fact that Vlach migrants use most of their savings for investments in huge houses in their villages of origin and in agricultural machines and tools – investments definitely connected to „prestige games” among migrant households, but also representing the justification for emigration: that of conveying a social status that the migrant lacks in his country of adoption.<sup>7</sup>

---

the intention of remaining at home are generally not defined as return migrants, though in some settings it is difficult to distinguish analytically the migrants returning home for a short visit or seasonally from those who have returned permanently." (Gmelch 1980: 136)

<sup>7</sup> "Migrant investments in the Wallachian villages of origin are definitely connected to "prestige games" among migrant households. However, the competition for prestige in the local village context cannot be compared with investments for accumulation, or the quest for social status mobility in capitalist industrial society. House building is not primarily a way of showing that one is richer than one's neighbour. It represents the justification for emigration and conveys a social status from which the migrant is alienated in Scandinavia. In the same time, a continued social attachment and loyalty to the community of origin is demonstrated. In this

1.2. *The Cult of the Dead – Pomana and the Laments*

This continued reproduction of the attachment to the hinterland through "investments" is supplemented by ritual and ceremonial practices. All the *rites of passage*, all the important ceremonies in the life cycle of the Vlach immigrants are held within the community, in the native places. From these, the most important by far are the customs connected to the so-called cult of the dead. The Vlach ancestor worship and the very complex cult of the dead roused the interest of generations of researchers, who, with the risk of offering the image of a monovalent culture, focused only on this element, whose spectacular quality is however indisputable<sup>8</sup>. Once the dead departs, the village community, and especially the family of the bereaved, does not break all the connections with her/ him, but continue to cultivate the relationship in a variety of ways. It is believed that the deceased has the same needs in the world beyond as in this world. It is, thus, the duty of the living to make provision for these needs, until the soul establishes itself in the other world. These provisions for the dead are carried out both by Serbs and by Vlachs in North-Eastern Serbia through the practice of *pomana*, a ceremony of remembrance. All food and drink consumed at a *pomana*, as well as the songs, the candles, the flowers, the garden with flowers, are offered to the deceased, in whose honour the ceremony is conducted.<sup>9</sup> The *pomane* form a cycle performed at certain intervals after death. Among Serbs, this cycle is completed after one year, while among Vlachs, the *pomane* cycle, which has a much greater social importance, is significantly longer: the last *pomana* is held seven years after the day of death. Some commentators concluded that this last *pomana* means breaking of all the connections with the deceased. However, the "contact" with the deceased does never stop:

---

sense "investments" can be regarded as a sort of "sacrifice" to the community, and social continuity on a par with the huge expensive tombstones and mausoleums which emigrants erect in honour of their dead in their communities of origin." (Schierup and Ålund 1996: 468); "It can be concluded, having in mind the reasons for leaving, that they (the migrations) are first and foremost "prestige migrations", not "existential migrations", meaning that they are, in these fertile regions, some kind of "prestige games". (Marjanović 1995: 249)

<sup>8</sup> See, for example, Durlić 1995, 1997, Romelić 1996, Zečević 1975, 1978.

<sup>9</sup> "Not only is it given "de pomana" the specially prepared feasts related to certain established dates, but "the soul" of the deceased is offered almost everything, like, for example: the wheel dancing, the songs, the garden with flowers, the first fruit etc. This is evidence of the persistent concern to assure to the deceased, by means of different ritual acts, the cosines of a life which, according to the traditional beliefs, is totally identical with this one. This life is continued, in almost all of its aspects, in the other world." (Janković 1972)

”(The last *pomana*) only means the closing of the cycle of regular *pomane*, but even after that, with the occasion of every holiday in the family, they (the family) continue to offer food to the dead one. This is done even by granddaughters and great granddaughters, for as long as the memory of the deceased is alive” (Janković 1972: 91).

A very important part of almost every *pomana* are the laments (the Vlachs do not have an equivalent noun; they say *mă cânt* which approximately means ”I’m singing myself”). They can be divided into strict form laments (e.g. *numărătura mare* ”big counting”, *zorile* ”the dawns”, *bradul* ”the fir tree”, *petrecătura* ”the farwell”, *mărturia* ”the testimony”) and improvised laments. Like other poetic folklore forms, the laments are composed of short rhymed lines. The ”language of death” focuses on the physical and emotional movements caused by death and on traveling, as a modality of passing from the world of the death to the one of the living and the other way around. The laments are facilitating the imaginary communication between the deceased and the living. Most of the topics are repeated in all the laments that are sung in every sequence of the funerary ritual, which adds to the general redundancy of the ritual. Some parts of the laments, are temporary and spatially associated with certain ritual acts, like, for example, taking out the coffin from the house or entering the graveyard (Kligman 1998). In the present paper I will focus on the improvised laments sung with the occasion of the last *pomana* – seven years after the death, in a Vlach village from North-Eastern Serbia.

### 3. Material and Analysis

The present study is based on the audio-recorded material collected during the fieldwork from September 18<sup>th</sup> 2003 in the Vlach village Valakonje, near Boljevac, Serbia, where we took part to the last *pomana* organized for Stanka Petrović, deceased seven years before.

The organizers of the ceremony were the closest relatives of the deceased – her two sons with their wives and the niece with her husbands – together with some neighbours from the village, mainly old women. One of the sons with his wife lived in the house of his mother, where she died and where *pomana* was going to be held, the other one and his family has been living and working in France for more than fifteen years. I will focus on this latter’s wife, Bosiljka Petrović, the daughter-in-law of the deceased, who represented ”the engine” of the ceremony, taking care that everything is carried on according to the traditional norms and performing, solo or together with the neighbours, the laments, in different moments of *pomana*. Bosiljka Petrović – or Bosa, as everybody called her – was born in 1950 in Valakonje. She left for France in 1985 and, until 2001, she was coming back

to Yugoslavia once a year. From 2001, when her father got sick and died, she has been partly living in France, partly in Serbia, looking after her mother.

### 3.1. *The Three Laments*

The preparations for the ceremony that lasted until late in the evening started at dawn.

a) The first ritual act of *pomana* was laying the clothes for the deceased in the meadow.<sup>10</sup> Everything must be new – sheets, blankets, pillow, clothes (underwear, skirt, shirt, socks, jacket, scarf, shoes etc), the bag and all the things inside it (mirror, handkerchiefs, hair comb etc). The deceased is metaphorically "dressed up". The women first "make the bed", then arrange the clothes on the sheets in a way resembling the dressing up of a person: they lay on the underwear and gradually the other clothes: the socks are carefully put in shoes, the sleeves of the shirt are shoved into the sleeves of the jacket and, in the end, the scarf is tied and carefully laid on the pillow, where the head should lay.<sup>11</sup> After this, the three women who performed it (Bosa and two old women from the village – Stana Miucić (1928) and Natalija Kerić (1930)) sat down and started to lament, invoking the deceased to come, see the clothes, dress up, meet the family and the neighbours and join them for lunch.<sup>12</sup> This lament lasted 17 minutes and its melodic line changed once.

b) Later, while the women were preparing lunch and the ritual breads for *pomana* and men were frying the pig, Bosa went to the cemetery, to "give" food and water to the deceased. This was the second very important moment of the ritual, accompanied by Bosa's solo lament, which was approximately 10 minutes long. This was the shortest of the three, but it must be taken into account that she is the only one singing alone, which is much more demanding, due to the difficulty of the melodic line.

c) After this, while part of the women were still in the house, preparing *pomana*, and part of them outside, arranging the big table and wreathing flowers for *cununa* ("the wreath") that was going to be put at the end of the table, three old women from the village (among whom the two already mentioned, Stana Miucić and Natalija Kerić) were singing the third and last lament of day. It was 45 minutes long and changed its melodic lines two times.

---

<sup>10</sup> It should have been *slobozîrea apeî* (the "freeing" of water for the deceased), but it was not performed.

<sup>11</sup> In the ame may in which the lament, as a special form of communication, is specific for establishing a dynamic dialogue, the body is an indispensable participant at the cementary.

<sup>12</sup> More about this lament, as well as its transcript in Sorescu Marinković 2004.

(All three laments are attached at the end of the text. The English translation is also offered, on a separate column.)

Slavoľub Gacović, analyzing a wider material, collected with the Vlachs *Ungureni*, divides the free improvisation laments into four categories (Gacović 2000: 11-12):

1) *Lamenting for the deceased (să lălăie dupa-l mort)* – right after the funeral, the close relatives (only women) sing a lament with fixed melody. They are mentioning the most important happenings from the life of the deceased, which they usually witnessed (wedding, building of the house etc).

2) *Singing for the deceased (să cîntă dupa-l mort)* – every woman improvises the melody and lyrics, according to her relation with the deceased. It is not necessary that the lamenting women are relatives with the dead.

3) *Singing at the clothes (cîntatu la Țoale)* – at forty days, half a year, a year and so on, until the seventh year after the funeral, always with the same melody and improvised lyrics.

4) *Singing at the grave (cîntatu la mormiņi)* – the deceased is called for at *pomana* which is prepared for her/ him at forty days, half a year, a year, until the seventh year, always with the same melody and improvised lyrics.

Gacović's classification is somehow incomplete, because the second category could as well include the last two. On the other hand, the last two are not structurally different. They are, indeed, sung in two different moments of the ritual and some lines are associated with certain acts, but the main motives and the structure are identical.

All of the three laments we are focusing on have more or less the same melodic line and their structure can be sketched as follows:

- a) Introductory formula: the deceased is invoked to wake up/ come to the world of the living.
- b) The lamenters beg her to talk to them or tell her to come "on their voice".
- c) The dead is invited to join them for lunch/ dinner or to see the clothes they prepared for her.
- d) People who came at *pomana* are enumerated – relatives and neighbours.
- e) The deceased is asked to walk and talk with the beloved ones.
- f) Ending formula: the lamenters offer as *pomana* their song.

The comparison between the three laments sung during *pomana* does not reveal important structural differences. The three laments are very similar, structurally and melodically speaking.



### 3.2. Women – Bearers of Tradition

The Russian folklore school has elaborated a series of well-documented studies on the role of women as preservers and transmitters of customs and beliefs in the traditional communities, as well as on the differences between women and men folklore.<sup>13</sup> Nevertheless it is common knowledge that one of the main roles of women in traditional communities is exactly this: bearers of tradition. „Tradition is a temporal concept, inherently tangled with the past, the future, with history” (Glassie 1995: 396) and it encompasses the whole series of customs, legends, beliefs, ritual acts and behaviours and magic that are handed down from generation to generation, often by word of mouth or by example.

In the Vlach communities this seems to be truer than anywhere else. Here, women are ”the most important *bearers of ideology* (...): it is women who pass on magical practices, cults and mythology, knowledge of traditional herbal medicine and other types of curative techniques for the body and the mind. Women can be an evil ”*vraja*” (witch), who destroys marriages or call down misery on a family; they can also be the ”good” or ”white” ”*vraja*”, who can help a fellow sister to bring back her infidel husband, restore harmony in a household, or bring a vampire to a proper rest in the grave” (Schierup and Ålund 1986: 156). This, correlated to the special type of family and household of the Vlachs – which contrasts with the predominant system in the Balkans in which households are basic social units centered on the man, male inheritance and control through principles of patrilinear descent – gives the Vlach women an overwhelming role, both in society, and in preserving of tradition.

As far as magic practices with the Vlachs are concerned, there are series of strictly feminine rituals. We can mention, from the yearly cycle rituals, *Lăzărița* (which takes place before Easter and is performed by little girls who are dancing and older women who are singing) and *Paparudele* (ritual of invoking the rain, performed by young unmarried girls). With the Vlachs, as well as with other people, charms are a typically feminine genre<sup>14</sup>, created by women and reflecting a feminine semantic universe, centered on female identity, occupations, values and actions.<sup>15</sup> It is very important

---

<sup>13</sup> See, for example, Adonyeva 1998, or Inna Veselova, *Men and Women tell stories: supervision above types of speech behaviour*, Irina A. Rayumova, *Male and female biographies as a constructive part of the Family Oral History* ([www.ruthenia.ru/folklore](http://www.ruthenia.ru/folklore)).

<sup>14</sup> ”Connected to the performance of magical messages, the typical and most frequent situation is that of the specialized feminine role.” (Coatu 1998: 41)

<sup>15</sup> See Golopenția 1998 for a gender analysis of Romanian love charms.

to notice that female "shamanism" was also encountered with the Vlachs of this region and has been practiced until recently. As for the rituals of the life cycle, the child birth is an exclusively feminine ceremony, the midwife (*moaşa*) playing a very important role both in helping with delivery and in the social life of the village. Old women in general are the fittest to perform ritual and magic acts.<sup>16</sup> During the burial and after that, with the occasion of *pomane*, it is also women who organize and perform the ritual acts and, most important, who actualize the magic text – singing for the deceased.

Bosa, despite her being abroad for so long, is definitely a genuine bearer of tradition. Apart from organizing this very important *pomana*, her singing alone in the graveyard is the ultimate trial in terms of proving her knowledge of traditional norms.

### 3.3. *Improvisation and Rule*

*Pomana* is a very strict ritual, which has a clearly determined organization. The laments that are performed during *pomana* belong to the sphere of magic texts. This means they have a very precise structure and they function only if this structure is obeyed (just like the charms). Even if they have been classified as free improvisation laments, the improvisation refers only to the parts that make reference to the life of the deceased and to the family that gathered for *pomana*. The three laments represent a set of variants, from the large corpus of laments, not new individual creations. Not respecting the norms of the traditional system of laments has, as a result, the canceling of the magic force of the lament. What seems to be improvisation is nothing but a very good knowledge of the corpus of laments, of the existing variants and of the rules that coordinate the functioning of these discourses. You cannot "improvise" unless you know the rule. You cannot choose from the numerous variants the one that perfectly fits in the given situation if you are not a keen preserver and transmitter of tradition, which Bosa definitely is. If the first lament is sung together with the other two women, who act as "controllers" of the text, she performs the second one alone, producing a perfectly functional text.

### 3.4. *Tradition and Language – an Obituary?*

Teaching is so fundamental to the function and process of folklore that tradition cannot exist without it. Tradition bearers must be master

---

<sup>16</sup> "Old woman – For the magic lexicon, this is a fundamental term, which denotes, in fact, the best known performer on the traditional field." (Bălţeanu 2003: 27)

teachers in order to ensure the continuity of their knowledge, which they usually transmit to their children or grandchildren. Bosa is a perfect teacher, but in a quite atypical situation for the conservative communities. She is transmitting her knowledge to her daughter, who has spent most of her life in France and who is no longer proficient in the local idiom. Furthermore, her daughter has a double perspective and role, during the ceremony: she is both the French researcher, who came to study Vlach customs and to audio-record the Vlach idiom, and the youngest woman in the Vlach family, to whom the knowledge must be passed. But, while Bosa's return to the native land is possible, her daughter will most probably never return for good or pass on the knowledge she inherited. So, even if tradition is still alive, Bosa seems to be the last real bearer in the family.

It has been written that, when a community moves to some other place, its members are slowly losing their cultural identity. They take on the language of the new place, to various degrees, and their original language cannot usually resist more than one generation (Kristal 2003: 106). Within a generation – sometimes even within a decade – a healthy bilingualism within a family can slip into a self-conscious semilingualism, and thence into a monolingualism which places that language one step nearer to extinction. American sociolinguist Joshua Fishman once referred to this state of affairs as the "folklorization of a language" – the use of an indigenous language only in irrelevant or unimportant domains (Kristal 2003: 117). Thus the language becomes a form of behaviour familiar only to the enthusiast, the specialist, and the seeker after curiosities.

But what can be said about tradition? The tradition of a community which loses its language is also dying. There is an indestructible connection between these two. However, the way languages die is different from the way traditions die. There are other factors and patterns involved in the two processes. It is impossible to determine a chronology of obsolescence of language and tradition. However, for the sake of parallelism, we can use the expression "folklorization of tradition" to denote the erosion of the original role and value of tradition.<sup>17</sup> In our situation, tradition will be preserved (like the language), but in a highly intentional manner, with the help of the latest technologies, and not by passing it on, orally, from generation to generation. This, however, might prove to be a source of revitalizing tradition in the modern world.

---

<sup>17</sup> Ilić was proposing the introduction of the expression *culture shift* to parallel the sociolinguistic term *language shift* for denoting "the process of big pragmatic and cultural changes the traditional culture is subject to, under the influence of global civilization modifications, as well as the process of dying of a specific system of traditional cultural norms." (Ilić 2005)

So, Bosa's performance and her daughter taping it might be an emblematic image for the traditional communities facing the challenges of the new millennium. Even if folklorization of tradition seems to be imminent, this is by far an obituary. For a community which does not have a written language, preserving its corpus of customs and ritual, in this "high-tech" form, for the generations to come, is an incommensurable gain.

#### 4. Conclusions

So far, the researches of the Vlachs from Northeastern Serbia have been oriented in two main directions: on the one hand, on the traditionalism and conservatism of this community (mainly on the very complex and unique cult of the dead) and, on the other hand, on their extraordinary mobility outside the borders of the country (as guest workers in different Western European countries). The researchers who focused on traditionalism were mainly ethnologists and folklorists and they talked about the area as a true "ethnographic paradise", where you can still discover interesting and archaic folklore texts. However, they were not interested in the informers, their personal perception and background. The researchers who investigated the phenomenon of work or economic migration with the Vlachs were mainly sociologists and they took a great interest in the relations within the sub-communities from the host countries, between younger and older generations, the investments in the hinterland and the subsequent "prestige games". As far as tradition is concerned, the two things always emphasized were the fact that the Vlach guest workers are keeping and performing their customs in the host countries and that, when back in the villages of origin, they want to impress by the huge quantities of food exhibited and consumed at weddings or baptizing and by the immense dowries. Until now, the connection between the guest workers and the folklore texts – their personal perception, methods of transmitting the text, modalities of performing the ritual and differences of perception between the guest workers and other members of the community – was insufficiently researched.

In the present paper I have tried to approach the Vlach funeral laments comparing a set of three laments performed during the seventh *po-mana* by a group of villagers and a woman from the same community who has been living and working in France for more years. The comparison rendered evident that, apart from some small differences, all the three laments have the same structure. In spite of the fact that she has been a "Gastarbeiter" for almost ten years, Bosa is a perfect bearer of tradition and a master teacher. The study also takes into discussion the problems that the Vlach community is facing in the new millennium, in terms of transmitting its folklore and tradition, and suggests that "folklorization of tradition" might

prove to be an acceptable means of preserving the corpus of knowledge for the generations to come.

However, this is only one of the possible approaches. Due to the fact that the material collected at this *pomana* is quite impressive, both in terms of quantity and quality of information, the researcher can also focus, in a future study, on the ritual as a whole, on the context of the folklore text or on the meta-textual comments of the informers.

### The first lament

Vii, névastă, vino, vii, névastă, vin-u Vino biñşoru, vino biñşoru Vino pin la noi-u He-e-ha-ha	Come, wife, come, come, wife, come Come softly, come softly Come to us
Că e vrēm̃ea bună, că e vrēm̃ea bun-u Bun de pr̃eumblatu, bun de pr̃eumblatu Pe unde-ai umblat-u He-e-ha-ha	Because the weather is good, the weather is good Good for taking a walk, good for tak- ing a walk Where you used to walk
Că-ţ va fi măi doru, că-ţ va fi măi dor-u Să m̃ergi pin oboru, să m̃ergi pin oboru Vii, névastă, vin-u He-e-ha-ha	You must be longing, you must be longing for A walk in the yard, a walk in the yard Come, wife, come
Pe-al nostru glăscioru, pe-al nostru glăscior-u Pe car'-ai doritu, pe car'-ai doritu Ele �-a ṽenit-u He-e-ha-ha	On our voice, on our voice The ones you wished, the ones you wished They came for you
Că le par̃e rău, că le par̃e rău-u Da măi mult l̃-e doru, da măi mult l̃-e doru Vii, névastă, vin-u He-e-ha-ha	Because they suffer, because they suffer But they are longing more, but they are longing more Come, wife, come
V'in la pr̃em̃enele, v'in la pr̃em̃enele-u Să ce-mbraş în ele, să ce-mbraş în ele Şi să ne pr̃eumblăm-u He-e-ha-ha	Come to the clothes, come to the clothes To dress them up, to dress them up And to take a walk together
Că şciu că �-ă doru, că şciu că �-ă dor-u Au de pr̃eumblatu, au de pr̃eumblatu	Because I know you're longing, I know you're longing

Pi la f'emeli-iu He-e-ha-ha	For a walk, for a walk To the family
Vii, nevastă, Stanko, vii, nevastă, Stank-u Vino biñisoru, vino biñisoru Şi tună-n obor-u He-e-ha-ha	Come, wife Stanka, come, wife Stanka Come softly, come softly And enter in the yard
Că noi ce-aşceptămu, că noi ce- aşceptăm-u Dè prinzî făsemu, dè prinzî făsemu În drum tot ní-uităm-u He-e-ha-ha	Because we are waiting for you, we are waiting for you Cooking lunch, cooking lunch Keep looking on the road
Doru vei v'ëñir'e, doru vei v'ëñir-u Toţu să prinzîmu, toţu să prinzîmu La zbor să ñe dăm-u He-e-ha-ha	Hoping you would show up, hoping you would show up To have lunch together, to have lunch together And start talking
Mult să ce-ntr'ebămu, mult să ce- ntr'ebăm-u Şe trai ai aflatu, şe trai ai aflatu Dè baş ţ-ai muiat-u He-e-ha-ha	To ask you a lot, to ask you a lot What kind of life you found, what kind of life you found That you completely forgot us
Or a gazd-ai aflatu, or a gazd-ai aflat-u Şi mult nu ce lasă, şi mult nu ce lasă Să vii pe la noi-u He-e-ha-ha	Or you found a husband, or you found a husband And he's not letting you, and he's not letting you Come to us
Roagă pr'e milosu, roagă-ce milos-u Zi, nevast-aşa-r'e, zî, nevast-aşa-r'e Multu m-aş rugar'-u He-e-ha-ha	Ask the Merciful, ask the Merciful Say, wife, like this, say, wife, like this I would kindly ask you
Să mă slobăziţu, să mă slobăziţ-u Să mă ducu-ducu, să mă ducu-ducu Pîn la casa mea-r'u He-e-ha-ha	To set me free, to set me free To go, to go To my house
Caută, mă strîgă, caută, mă strîg-u Doamne, la pr'emeñele, Doamne, la pr'emeñele, Să ce-mbraş în el-iu He-e-ha-ha	They are looking and calling for me, looking and calling God, to the clothes, God, to the clothes To dress them up

Da mult om aşceptă, da mult om aşcept-u Doamne, şi cu prînz, Doamne, şi cu prînz, Toţu să prînzîm-u He-e-ha-ha	And there are a lot of people waiting, people waiting God, for lunch, God, for lunch To have lunch together
Au cu f'emeġia, au cu f'emeġ-iu Noră din đeparce, noră din đeparce Doamne, cu nepoat-u He-e-ha-ha	With the family, with the family Daughter-in-law from far away, from far away God, with the niece
C-acum a v'enu, c-acum a v'enu-u Şi nu vin îndatu Vii, nevestă, vino, vii, nevestă, Stanco, vino biñşoru He-e-ha-ha (Changing of the melodic line) Vino baş de prînz, vino baş de prînz D'e-astară de şin-u	They came now, they came now And won't come back soon Come, wife, come, come, wife Stanka, come softly  Come just in time for lunch, just in time for lunch Tonight for dinner
Ia p'e nana S'teva, ia p'e nana S'teva Să vină şi el-u	Take uncle Steva, take uncle Steva So he comes too
Cîta pi la noi, cîta pi la noi Au pi la fişior-iu	A little bit to us, a little bit to us Or to his son
Că ştiu că-i e doru, că ştiu că-i e doru A plecat cinerel-u	Because I know he's longing, I know he's longing He left young
Vii, nevestă, vino, vii, nevestă, vino Vino, nană, vin-u	Come, wife, come, come, wife, come Come, uncle, come
Toţi vă vorbiţu, toţi vă vorbiţu Doamne să veniţ-u	All of you to agree, all of you to agree God, to come
Că sint'eţ un cîrdu, că sint'eţ un cîrdu Cîrd de f'emeġi-u	Because you're a crowd, because you're a crowd Crowd of family
Da iar s-a ruga-r'e, da iar s-a ruga-r'e Bosa ea de cin-u	But she would ask, but she would ask Bosa would ask you
Să iai tat-al ei, să iai tat-al ei-u Să vină şi el-u	To take her father, to take her father So he comes too
Pe la casa lui, pe la casa lui-u Să rămînă-rămîn-u	To his house, to his house To stay



Doamnă, domăcino, Doamnă, domăcin-u, Bora să să duc-u	God, you host, God, you host Bora to go
La soția luiu, lo soția luiu, La nepoți lui-u	To his wife, to his wife To his grandchildren
Toți vă vorbiți, toți vă vorbiți Doamnă, să veniți-u	All of you to agree, all of you to agree God, to come
Strugur'el din vie, strugur'el din vie Proștiță vă fi-u	Dear grape from the vineyard, grape from the vineyard To be for your soul
Glasu nostru voauă, glasu nostru voauă Glăscioru cu gorn-u	Our voice to you, our voice to you Our dear voice with the bugle (?)
Vîntu va băcear'e, vîntu va băcear'e Glasu va dușear-iu	The wind will blow, the wind will blow And carry the voice
Voi veț ascultar'e, voi veț ascultar'u Să vă răcoriți-u	You will listen, you will listen To refresh
Pe glas să veniți, pe glas să veniți Cîta pi la noi.	To come on the voice, to come on the voice A little bit to us.
Uițe-așa, glasu și vorbili să fie la névasta Stanka și la nana Sțeva și să fie și la tat-al tău. Să m'eargă cu țoalili. Să fie la fimelie, la toată cari va fi p-lingă ea.	Like this, the voice and the words to be for wife Stanka and uncle Steva and for your father. To go with the clothes. To be for the family, for all the family that is there with her.
<b>The second lament</b>	
Scoală, maică, scoală, scoală, maică, scoală, Scoală binișoru, scoală binișor-u Eee-hă-hă	Wake up, mother, wake up, wake up, mother, wake up Wake up softly, wake up softly
Scoal, țe pomește, scoal, țe pomește Și cu noi vorbiește, și cu noi vorbiește'-e Eee-hă-hă	Wake up, stand up, wake up, stand up And talk to us, and talk to us
P'e drum să plecăm, p'e drum să plecăm Acas-ajunzemu, acas-ajunzemu Hăă-lele-hă-hă	Let's leave on the road, let's leave on the road And arrive home, arrive home

<p>Șina să șinămu, șina să șinămu          Cu lumëa să vorbimu, cu lumëa să          vorbim-u          Hăă-lele-hă-hă</p>	<p>To have dinner, to have dinner          To talk to people, to talk to people</p>
<p>Lăl cu lumëa vie, lăl cu lumëa vie          Baș cu fămēlie, baș cu fămēli-u          Hăă-lele-hă-hă</p>	<p>With living people, with living people          With the family, with the family</p>
<p>Lăl cu-ai tăi copiu, lăl cu-ai tăi copiu          Lălă cu comșiiu, lălă cu comșî-iu          Hăă-lele-hă-hă</p>	<p>With your children, with your children          With the neighbours, with the neigh-          bours</p>
<p>Baș cu-ai tăi nepoțu, baș cu-ai tăi          nepoțu          Lăl cu-ailală toțu, lăl cu-ailălalti toț-u          Hăă-hă-hă</p>	<p>With your grandchildren, with your          grandchildren          With everybody else, with everybody          else</p>
<p>Lăl-al tău oboru, lăl-al tău oboru          Că știu că ț-ă doru, că știu că ț-ă dor-u          Hăă-lălă-hă-hă</p>	<p>In your yard, in your yard          Because I know you're longing, I know          you're longing</p>
<p>Baș la prăvălie, baș la prăvălie          Pl'ină de lume vie, pl'ină de lume vi-u          Hăă-lălă-hă-hă</p>	<p>In the court, in the court          Full of living people, full of living          people</p>
<p>L-al'e premeñe'e, l-al'e premeñe'e          Să te-mbraș în ele, să te-mbraș în ele-e          Hăă-lălă-hă-hă</p>	<p>At the clothes, at the clothes          To dress them up, to dress them up</p>
<p>Ai cu bitu-n mîna, ai cu bitu-n mîna          Baș ca o muiere bătrînă, baș ca o mui-          ere bătrînă          Hăă-lălă-hă-hă</p>	<p>Come with the stick in your hand, the          stick in your hand          As an old woman, as an old woman</p>
<p>Mîna să ț-o dămu, mîna să ț-o dămu,          Să te prijunîmu, să te prijunîm-u          Hăă-lălă-hă-hă</p>	<p>To give you our hand, give you our          hand          To support you, to support you</p>
<p>P'e scam să șădemu, p'e scam să șădemu          Lălă, s-odiñimu, lălă s-odiñim-u          Hăă-lălă-hă-hă</p>	<p>To sit on the chair, sit on the chair          And have a rest, have a rest</p>
<p>Lălă, masă-nt'insă, lălă, masă-nt'insă          Cu lumiñ aprinsă, cu lumiñ aprins-ă          Oo-lălă</p>	<p>The laid table, the laid table          With burning candles, with burning          candles</p>
<p>Baș cu lume ocol'ită, baș cu lume          ocol'ită</p>	<p>With nice people, with nice people          With the neighbours, with the neigh-</p>

Lălă, cu comșiiu, lălă, cu comșî-iu Hăă-lălă-hă-hă	bours
Lăl, cu femelie, lăl, cu femelie Lăl, cu lumè vie, lăl, cu lumè vie Hăă-lălă-hă-hă	With the family, with the family With living people, with living people
Strugur'el din vie, strugur'el din vie Bogdapros să-ț fie, bogdapros să-ț fi-u Hăă-lălă-hă-hă	Dear grape from the vineyard, grape from the vineyard To be for your soul, to be for your soul
Glasu meu ție, glasu meu ție Lălă, și vorbile, lălă, și vorbil-u Hăă-lălă-hă-hă	My voice to you, my voice to you And the words, and the words

### The third lament

Vino, ai Vino binișor-u-ai Vino pîn la noi-u Noi mult așceptăm-u Noi mult așceptăm-u Cunină cu dor-u Să vii pîn la noi-u Toțu să șinăm-u La zbor să ne dăm-u Noi să țe-ntr'ebăm-u Traiu cum trăiești-u Țe șapce an Țe zil'-u Doamne, a trecut-u Noi nu ne-am văzut-u Pă ția nu ț-ă dor-u Țe-ai dăio fișori-u Țe doauă nurori-u Țe cîrd Țe nepoț-u Lor l'-e dor la toț-u Dor și par'e rău-u Țe băbuța lor-u Vii, nevastă, vin-u Vii cu nana Ștev-u Viiniț amîndoi-u Dau la șină cald-u Toțu să șinăm-u Că șciu că v-ă dor-u Rugați-vă voi-u Țe stăpîni vostr-u Doamne, să vă las-u	Come, Come softly Come to us We have been waiting a lot We have been waiting a lot Wreath with longing To come to us To have dinner together To start talking To ask you What's your life like Seven years God, have passed We haven't seen each other Haven't you been longing For your two sons For your two daughters-in-law For your crowd of grandchildren They are all longing And suffering For their granny Come, wife, come Come with uncle Steva Come both of you To the warm dinner To have dinner together Because I know you're longing You ask Your masters God, to let you
--	--

Doamnă, într-o sar-u	God, in an evening
Doamnă, într-o sar-u	God, in an evening
Ca cucu-ntr-o var-u	Like the cuckoo in a summer
Rugați-vă voi-u	You ask
Doamnă, măi milos-u	God the Merciful
De să nu-i mîne-iu	Not to get angry
Zișeț voi așa-r'iu	Say like this
Ma ducu, ma duc-u	I'm going, I'm going
Pîn la casa mēa-r'iu	To my house
Caut că mă strîg-u	They are looking and calling for me
Baş la şină (...)	For dinner (...)
Şina s-o şinăm-u	To have dinner
La zbor să né dăm-u	To start talking
Că n-e dor la toț-u	Because all of us are longing
Şi noauă şi lor-u	Both we and they
Vii, névastă, vin-u	Come, wife, come
Vino, nană, vin-u	Come, uncle, come
Viniț amîndoi-u	Come both of you
Da luvaț cu voi-u	But take with you
Cîrd de f'emeli-iu	The crowd of family
Să vină cu voi-u	To come with you
<i>(Changing of the melodic line)</i>	
Vii, névastă, vino,	Come, wife, come
Vii, névastă, vin-u	Come, wife, come
Vino biñisor-u	Come softly
Vino, nu-ț muita-r'e	Come, don't forget (us)
Vino, nu-ț muita-r'e	Come, don't forget (us)
Au de bucuva-r'u (?)	(?)
Vin să t'e-ntr'ebăm-u	Come to ask you
Vin să t'e-ntr'ebăm-u	Come to ask you
Da ț-a măi tr'ecut-u	If you are better now
C-ai plăcat bolnavă	Because you left sick
C-ai plăcat bolnav-u	Because you left sick
Doamnă-n str'inătat'-u	God, abroad
Vin să t'e-ntr'ebăm-u	Come to ask you
Vin să t'e-ntr'ebăm-u	Come to ask you
Doamnă, d-ai prim'it-u	God, if you received
Țoal'e de-mbrăcat-u	Clothes to dress up
Țoal'e de-mbrăcat-u	Clothes to dress up
Că ce-ai fiimat-u (?)	Did you receive (?)
Apă de spălat-u	Water to wash up
Apă de spălat-u	Water to wash up
Prînz-u de prînzit-u	Lunch to eat
<i>(Changing of the melodic line)</i>	
Dauă Stankului	I'm giving to Stanka
Şe noi né rugăm-u	We are praying
Au că né-am împreunat-u	Because we all came together
Că né-am pr'eunat-u	We all came together
Fimel'ia toată	All the family

Fimel'ia toat-u	All the family
Au, bre, Stanko și comșii	Stanka, our neighbour
Bre, Stanko și comșii-u	Stanka, our neighbour
Vino, Stanko, vin-u	Come, Stanka, come
La strîgatu nostru	When we are calling
Au, și la rugatu nostru	And asking
Și la rugatu nostru	And asking
Dauă, Stanko, vodu (?)	I'm giving to Stanka (?)
Da tot nu răspunz-u	But you're still not answering
Au, da Stanka ar răspunde	But Stanka would answer
Stanka ar răspund'-u	Stanka would answer
Numă n-ar de und'-u	Just that she can't
Că s-a depărtat-u	Because she distanced
Au, și s-a înstreinat-u	And became a stranger
Au, și s-a înstreinat-u	And became a stranger
Fă-ce, Stanko, păsăric-u	Stanka, change into a bird
Fă-ce, Stanko, păsăric-u	Stanka, change into a bird
Au, și zboară într-un prun-u	And fly to a plum tree
Au, și zboară într-un prun-u	And fly to a plum tree
Ș-ascultă še io-ț spuŃ-u	And listen to what I'm telling you
Ș-ascultă še io-ț spuŃ-u	And listen to what I'm telling you
Au, da glasu viu în zăr'-iu	The living voice in the distance
De doru îț va trêsea-r'iu	Will cure your longing
De doru îț va trêsea-r'iu	Will cure your longing
A, da doru de obor-u	The longing for your yard
Doru de obor-u	The longing for your yard
Și de prăvăli-iu	And for your court
Și de lumêa vi-iu	And for the living world
Vino, Stanko, biŃisor-u	Come, Stanka, softly
Vino, Stanko, biŃisor-u	Come, Stanka, softly
Noi grijă să av'em-u	We'll take care
Să ță sprijunăm-u	To support you
Vracnița s-o deșchidem-u	To open the gate for you
Vracnița s-o deșchidem-u	To open the gate for you
Să tuŃo în obor-u	To enter in the yard
Să tuŃo în obor-u	To enter in the yard
Au, da de unde ț-ă dor-u	You have been longing for
De unde ț-ă dor-u	You have been longing for
Vîntu va băcea-r'u	The wind will blow
Vîntu va băcea-r'u	The wind will blow
Au, și glasu-l va dușea-r'e	And carry the voice
Glasu va dușea-r'iu	Carry the voice
La ceŃe va străbăcea-r'iu	It will reach you
La ceŃe va străbăcea-r'iu	It will reach you
Vino, Stanko, vino, Stanko	Come, Stanka, come, Stanka
Vino, nu Ńe uita-r'iu	Come, don't forget us
Vino la fișior'-u	Come to your sons
Stanko, la nurori-iu	Stanka, to your daughters-in-law
Au, mai mult la nepoțai-iu	Or better to your grandchildren

Mai mult la népoțai-iu  
 Țe cînd tu ai p'lecat-u  
 Au da ei-u né-a cr'escut-u  
 Da ei né-a cr'escut-u  
 Car'e s-a însurat-u  
 Da și s-a maritat-u  
 Vîno, Stanko, biñîșor-u  
 Vîno, Stanko, biñîșor-u  
 Da cînd toț ai vîdea-r'iu  
 D-atunse-ai ocoli-r'iu  
 Au de drag n-or măi pucea-r'e  
 Țe drag n-or măi pucea-r'iu  
 Țe mînuța lor-u  
 Da și de ei de t'in-u  
 Au, da și tu baș de iei-u  
 Și tu baș de iei-u  
 Vorb'eșce, au, frumos-u  
 Roagă-ce, milos-u  
 Au, de stăpîinii tăi-u  
 Țe stăpîinii tăi-u  
 Să ce lasă într-o sar-u  
 Ca cucu într-o var-u  
 Vîno, Stanko, biñîșor-u  
 Vîno, Stanko, biñîșor-u  
 Soțîia, sățoia-iu  
 Stanko, baș, cu ciñ-iu  
 Au, soțîie și femeliia  
 Soțîie și f'emeli-iu  
 Stanko, pari în jor'-u (?)  
 Au, dă și surătar'-iu  
 Au, că mult de mult s-a dus-u  
 Țe multu s-a dus-u  
 Strugur'el dîn vi-iu  
 Bogdapros să ți mai fie  
 Bogdapros să-ți fi-iu  
 Au, glăssioru dîn obor-u  
 Țe unde ț-ă mai dor-u  
 Vîno, Stanko, vîno, Stanko  
 Vîno, nu né muita-r'iu.

Better to your grandchildren  
 Since you left  
 They've grown up  
 They've grown up  
 Some got married  
 Some got married  
 Come, Stanka, softly  
 Come, Stanka, softly  
 When you see everybody  
 You will enjoy it so much (?)  
 You will be so happy  
 You will be so happy  
 Because of their hand  
 They will love being with you  
 And you being with them  
 And you being with them  
 Talk nicely  
 Ask the Merciful  
 Or your masters  
 Or your masters  
 To let you one evening  
 Like the cuckoo in a summer  
 Come, Stanka, softly  
 Come, Stanka, softly  
 Your husband, your husband  
 Stanka, with you  
 The husband and the family  
 The husband and the family  
 Stanka (?)  
 To kiss you  
 Because he left so long ago  
 He left so long ago  
 Dear grape from the vineyard  
 To be for your soul  
 To be for your soul  
 The dear voice from the yard  
 You missed the most  
 Come, Stanka, come, Stanka  
 Come, don't forget us

## LITERATURE

**Adonyeva 1998**

С. Б. Адоньева: О ритуальной функции женщины в русской традиции, *Живая старина* 1, Москва, 26–28.

**Bălteanu 2003**

Valeriu Bălteanu: *Dicționar de magie populară românească*, Paideia, București.

**Bucuța 1923**

Emanoil Bucuța: Români din Vidin și Timoc, *Români din Timoc*, Vol. II, Imprimeria Institutului Statistic, București, 69–190.

**Coatu 1998**

Nicoleta Coatu: *Structuri magice tradiționale*, BIC ALL, București.

**Dumitrescu-Jippa and Metea 1943**

A. Dumitrescu-Jippa, Octavian Metea: *Timocul*, Universul, București.

**Durlić 1995**

Паун Ес. Дурлић: Култ мртвих као основа за одређење религије Влаха, *Етно-културолошки зборник* 1, Сврљиг, 232–240.

**Durlić 1997**

Паун Ес. Дурлић: Небеска тела у култу мртвих код Влаха североисточне Србије, *Етно-културолошки зборник* 3, Сврљиг, 153–158.

**Gacović 2000**

Славољуб Гацовић: *Petrecătura – Песма за испраћај покојника у Влаха Унгурјана*, Зајечар.

**Glassie 1995**

Henry Glassie: Tradition, *The Journal of American Folklore*, Vo. 108, No. 430, Autumn, 395–412.

**Gmelch 1980**

George Gmelch: Return Migration, *Annual Review of Anthropology*, Vol.9, 135–159.

**Golopenția 1998**

Sanda Golopenția: *Desire Machines – A Romanian Love Charms Database*, Editura Fundației Culturale Române, București.

**Hedeșan 2004**

Otilia Hedeșan: The Dilemmas of a Forgotten Community, paper presented at the symposium "Endangered Heritage – Endangered Cultures – the Csango of Moldova", 25<sup>th</sup>-26<sup>th</sup> March 2004, Budapest (in print).

**Ilić 2005**

Марија Илић: Фолклорни текст у етнолингвистичком интервјуу, *Гласник Етнографског института*, Београд, 2005 (in print).



**Janković 1972**

Сава Јанковић: „Помана алба” – „бела даћа”, *Развитак* 2, Зајечар, 91–96.

**Kligman 1998**

Gail Kligman: *Nunta mortului – Ritual, poetică și cultură populară în Transilvania*, Polirom, Iași.

**Kogan 2003**

Irena Kogan: Ex-Yugoslavs in the Austrian and Swedish labour markets: the significance of the period of migration and the effect of citizenship acquisition, *Journal of Ethnic and Migration Studies*, Vol. 29, No. 4, 595–622.

**Kristal 2003**

Dejvid Kristal: *Smrt jezika*, Biblioteka XX vek, Beograd.

**Marjanović 1995**

Милош Марјановић: Гастарбајтерско село, *Гласник Етнографског института XLIV*, Београд, 247–261.

**Marjanović 1981**

Милош Марјановић: *Друштвене и културне промене у селима влашке етничке заједнице неготинске крајне*, Београд.

**Petrovici 1942**

Emil Petrovici: Folklor de la Româniî din Valea Mlavei, *Anuarul Arhivei de folklor VI*, 43–75.

**Romelić 1996**

Ж. Ромелић: Неки елементи самртне обредне праксе у циклусу календарских обичаја код Влаха, *Етно-културолошки зборник 2*, Сврљиг, 211–215.

**Schierup and Ålund 1986**

Carl-Ulrik Schierup, Aleksandra Ålund: *Will They Still Be Dancing? Integration and Ethnic Transformation among Yugoslav Immigrants in Scandinavia*, Department of Sociology, University of Umeå, Sweden.

**Schierup and Ålund 1996**

Carl-Ulrik Schierup, Aleksandra Ålund: From Serbia to Scandinavia: Ritual, Ethnicity and Social Integration among Wallachian Migrants, *Status of Minorities in the Federal Republic of Yugoslavia*, Belgrade, 459–474.

**Sikimić and Sorescu 2004**

Biljana Sikimić, Annemarie Sorescu: The Concept of Loneliness and Death among Vlachs in Northeastern Serbia, *Symposia – Caiete de etnologie și antropologie*, Craiova, 159–182.

**Sorescu 2004**

Annemarie Sorescu: The Vlach Folk Literature – An Identity Document that Has not Been Printed Yet, *Књижевност на језицима мањина у*

*Подунављу*, Институт за књижевност и уметност, Београд, 185–193.

**Sorescu Marinković 2004**

Annemarie Sorescu Marinković: *Cântece funerare vlahe, Tradiția*, Anul XII (XIV), nr.23, 24, 25 (26, 26, 28), Novi Sad, 28–29.

**Vesić 1978**

Миладин Ж. Весић: *Становништво и миграције у источној Србији*, Београд.

**Zečević 1975**

С. Зечевић: Култ мртвих у околини Бора, *Гласник Етнографског музеја* 38, Београд, 147–169.

**Zečević 1978**

С. Зечевић: Самртни обичаји у околини Зајечара, *Гласник Етнографског музеја* 42, Београд, 383–398.

## ВЛАШКЕ ТУЖБАЛИЦЕ – ДРУГИ ПОГЛЕД НА ТРАДИЦИЈА

### Резиме

Рад анализира три влашке тужбалице снимљене приликом једног седмогодишњег помена (*помана*) у селу Валакоње у близини Бољевца, Србија, 2004. Размотрена је динамика влашке заједнице и њено садашње стање које карактерише коегзистенција конзервативизма и процеса трансформације. Поред култа мртвих, и данас карактеристичног за влашку културу у Србији, рад фокусира и активну улогу појединца у преношењу традиције. Саговорник на терену, истовремено и извођач тужбалица, показао се као одличан носилац традицијске културе упркос чињеници да дуго низ година живи и ради у Француској као гастарбајтер. У прилогу рада донети су транскрипти анализираних тужбалица.

Јелена МРГИЋ  
Филозофски факултет  
Београд

„ПАДЕ ПРАХ СА НЕБЕСА НА ЗЕМЉУ“  
– ЕРУПЦИЈА ВЕЗУВА 1631. ГОДИНЕ И БАЛКАНСКЕ ЗЕМЉЕ

*Апстракт:* У раду се анализирају текстови три записа о „праху црном као пепео“ који је пао и прекрио снег. Белешке анонимних монаха тачно су датиране и могу се са сигурношћу довести у везу са великом ерупцијом вулкана Везува у близини Напуља која се догодила 16. децембра 1631. године. На основу географског положаја православних манастира где су записи настали могуће је приближно одредити време када је пепео доспео на површину земље. У раду се разматра и могућност узрочно-последичних веза између вулканских ерупција и климатских промена.

Везув (*Somma-Vesuvius*, 40.83° северне географске ширине, 14.42° источне географске дужине) представља један од најзначајнијих, још увек активних, вулкана на свету. Смештен је у залеђу Напуљског залива, 15 км удаљен од Напуља у правцу исток–југоисток, рачунајући раздаљину од кратера. Најчувенија ерупција Везува из 79. године уништила је Помпеје и Херкуланеум, оставивши их затрпане под слојем пепела дебљине 3 и 23 метара. Она је вишеструко била јача од ерупције 16. децембра 1631. године, по грегоријанском календару, која се десила после неколико векова потпуног мировања вулкана. После 1944. године вулкан је поново у стању мировања. Италијанска влада је ипак припремила целовиту стратегију суочавања са наредном експлозивном ерупцијом, у оквиру које је интензивирано проучавање рада овог вулкана, будући да је читава област густо насељена са око 700.000 становника.<sup>1</sup>

---

<sup>1</sup> Постоје бројне странице и документи на интернету који се односе на Везув, од којих наводимо само најзначајније: Vesuvio tra arte, storia e scienza. NCT Project. (2005) <<http://www.vesuvioline.net/portal>>(02.03.2005); Scandone, R. “Vesuvio”. Dipartimento di Fisica “E.Amaldi”, Università Roma Tre. (2000). <<http://www.vulcan.fis.uniroma3.it/vesuvio.html>>(15.03.2005).

Захваљујући обиљу историјске грађе, чији највреднији део представљају белешке непосредних посматрача ове велике природне катастрофе, реконструисан је низ догађаја који су претходили 16. децембру, када је ерупција заправо отпочела. Сасвим детаљно се може пратити како се она одвијала и какве су биле реакције локалних власти и непосредно угроженог становништва. Познат је и обим причињене штете у људским и материјалним губицима, као и дуготрајне последице овог догађаја. Проучавање овог догађаја управо има за циљ да се на време предвиди следећа ерупција и да се становништво евакуише на безбедну удаљеност. Оно што брине вулканологе јесте веома кратко време између појава које су упозоравале на опасност и самог почетка ерупције.<sup>2</sup>

Отварање кратера Везува најавила је серија снажних земљотреса почев од 10. децембра, само шест дана уочи ерупције. Након неколико дана извори у подножју планине су постали блатњави, неки су и пресушили. Од сумрака 15. децембра потреси земље праћени гласном подземном тугњавом, налик на звуке бубњева или мускета, били су све учесталији. У уторак, 16. децембра, између 6 и 7 сати ујутру према данашњем, односно, између 11. и 12. сата према ондашњем рачунању часова, после још једног снажног земљотреса, отворила се прва пукотина на вулкану. Одатле је сукнула у небо огромна количина гасова са пепелом у облику *пиније* (перјанице), висине око 20 км. Еруптивни гасови убрзо су формирали циновски облак (в. *илустрацију*) из кога је од 8 до 10 сати у Напуљу пљуштала киша са вулканским пепелом, а до 4 сата поподне истог дана киша пепела је доспела на исток до Лечеа у Апулији, близу обале Јадранског мора.<sup>3</sup>

---

\* Цитирање радова са интернет адреса уређено је према начелима *Modern Language Association (MLA)*: [http://www.mla.org/publications/style/style\\_faq/style\\_faq4](http://www.mla.org/publications/style/style_faq/style_faq4). Најзначајнији рад за нашу тему јесте студија: М. Rossi – С. Principe – R. Vecchi, *The 1631 Vesuvius eruption. A reconstruction based on historical and stratigraphical data*, *Journal of Volcanology and Geothermal Research* 58 (1-993) 151–182 (даље: *The 1631 Vesuvius eruption*); Р. Nikolić, *Osnovi geologije i opšta geologija*, *Naučna knjiga* – Beograd, 1990, 124–156.

<sup>2</sup> L. Riccio, *Nuovi documenti sull'incendio vesuviano dell'anno 1631 e bibliographia die quella eruzione*, *Archivio Storico per le Province Napolitana Società Napoletana di Storia Patria*, anno XIV, Napoli, 1889, 489–555 (даље: L. Riccio, *Nuovi documenti*). О могућим тешкоћама приликом следеће ерупције Везува – *The 1631 Vesuvius eruption*, 178–179.

<sup>3</sup> P. Ascanio Capece gesuita, *Lettera I* (20 Xbre 1631), *Lettera II* (27 Xbre 1631), [y:] L. Riccio, *Nuovi documenti*, 494–495; Anonymous (a), *Relatione dell'incendio del Monte Vesuvio nel 1631*, на истом м., 513–514.

Кардинал Буонкомпањо је до понедељка увече боравио у својој резиденцији у насељу Торе дел Грека, око 6 км југозападно од кратера, које ће убрзо потом бити сасвим уништено. Уплашен веома снажним подрхтавањем тла, он се, узјахавши коња, спустио до обале, где је једва нашао неког да га превезе чамцем у Напуљ. Одмах по доласку, наредио је да се у граду, који је избегао непосредну катастрофу, одржи процесација за спас народа. Колона је кренула у 3 сата поподне 16. децембра од градске катедрале, носећи реликвије свеца-заштитника Напуља – св. Ђенара (S. Genaro). Свечева глава и крв су већ једном спасили Напуљ приликом неког земљотреса, према речима напуљског вицекраља. Кардинала је непосредно пред почетак процесације сколила грозница због свих патњи које је претрпео претходне ноћи. Црни вулкански дим је потпуно заклонио сунце и настала је таква помрачина да је морало да се осветљава бакљама као у сред ноћи. Ваздух је у тој мери био засићен пепелом јако непријатног мириса да се једва дисало. Процесацију су пратили учестали земљотреси, блештаве муње парале су црним небом, што се наставило до у дубоко у ноћ. Оваква атмосфера чинила се људима заиста апокалиптичном. Маркиз Ђовани Батиста Манцо, учесник у процесацији, забележио је да није било човека који је веровао да ће преживети ноћ. Цркве су биле отворене и током ноћи, препуне народа који се молио за спас и исповедао, а кардинал је наредио да се даје опрост чак и за најтеже грехе. У граду је владала општа пометња, људи су очајнички тумарали улицама. Боси монаси носили су разна оруђа за покору и шибали се до крви, неки верници су се тукли у груди, једни су горко ридали, а други зазивали милост божију и опрост грехова.<sup>4</sup>

После снажног пљуска вулканског пепела, што ће се понављати више пута после ерупције, из гротла Везува потекли су пирокластички изливи, односно мешавина усијаних стена, гасова и пепела, који су и донели највећу пропаст људима и целој области. Вицекраљ је послао бродове у приобална насеља да би се спасило становништво које није могло да дође копненим путем у Напуљ. Очевици су описали чак и појаву која данас може да се идентификује као *цунами* – у читавом Напуљском заливу море се повукло 3–6 м, тако да су чамци при обали остали на сувом дну, а око десетак минута касније, таласи висине 2–5

---

<sup>4</sup> P. Ascanio Capece gesuita, *Lettera I*, (20. Xbre 1631), [y:] L. Riccio, *Nuovi documenti*, 497; *Lettera del Signor Giov. Battista Manzo, Marcheze di Villa, In Materia del Vesuvio* (19 Xbre 1631), на истом м., 505; Anonymous (b), *Lettere, avvisi e notizie diverse sulla eruzione del Vesuvio del 1631* (Di Napoli 16 e 17 X.bre 1631), на истом м., 521–522.

метара свом силином су ударили у обалу. Уследиле су и снажне бујице блата које су носиле све пред собом.<sup>5</sup>

Падине Везува, дотад под шумама, воћњацима и виноградима, остале су без икакве вегетације, а сама вулканска купа смањила се за више од 400 метара, јер се врх планине распао приликом експлозије вулканских гасова. Неколико насеља јужно од вулкана било је дословце савњено са земљом, а имања са годишњим приходом од више стотина хиљада дуката потпуно су сатрвена. Око 50.000 људи из непосредне околине слило се у Напуљ, тражећи спас и помоћ. Број људских жртава у овој ерупцији процењује се на око четири хиљаде. Умирала су, како се наводи, од ужасног страха, од гушења вулканским гасовима, затрпани у рушевинама кућа које су пале под теретом мокрог пепела или услед земљотреса, а неки су изгубили живот у бујицама блата и пожарима. Претерана радозналост је такође коштала живота неколицину њих, јер су прерано покушали да пређу преко усијаног вулканског камења.<sup>6</sup> Свему томе треба додати и знатне губитке у сточном фонду. Стока је умирала од тровања, пошто је пасла траву и пила воду са великом количином пепела. Укупна материјална штета била је огромна, услед уништавања стамбених зграда, путева и обрадивих површина које су прекривене дебелим слојем пепела и другог вулканског материјала. Према процени вулканолога, прекривач пепела је уништио све усеве и винограде на површини од најмање 480 км<sup>2</sup>.<sup>7</sup>

Један учени језуита, у својим писмима послатим непосредно после несреће, позивао се не само на чувена сведочанства Плинија већ и на дела Диона Касија (203. године) и Касиодора (513. године). Отац

<sup>5</sup> P. Ascanio Capece gesuita, *Lettera I*, (20. Xbre 1631), [y:] L. Riccio, *Nuovi documenti*, 496; Anonymous (a), *Relatione dell' incendio del monte Vesuvio nel 1631*, на истом м., 517. Цунами – *tsunami* – сад већ интернационални термин преузет из јапанског језика („талас у луци“) најпре у енглески, а одатле у остале језике. Означава циновски талас у мору/океану, обично изазван земљотресом у морском дну, али и приобалним одронима и вулканским ерупцијама. Раније су се употребљавали изрази „плимни талас“, „сеизмички/трусни талас“, али су они у савременој океанографији одбачени као неадекватни – *Encyclopedia Britannica Deluxe Edition 2004 CD ROM – tsunami, tidal wave*, “Tsunami”. Frequently Asked Questions. PRH (Pacific Region Headquarters), NOAA (National Oceanic and Atmospheric Administration), ITIC – International Tsunami Center (2004/12) <[http://www.prh.noaa.gov/pr.itic/library/about\\_tsu/faqs.thml](http://www.prh.noaa.gov/pr.itic/library/about_tsu/faqs.thml)>(12.02.2005).

<sup>6</sup> P. Ascanio Capece gesuita, *Lettera II* (27 Xbre 1631), [y:] L. Riccio, *Nuovi documenti*, 500; Signor Giov. Battista Manzo, (19 e 23 Xbre 1631), на истом м., 510, 512.

<sup>7</sup> P. Ascanio Capece gesuita, *Lettera II*, (27. Xbre 1631), L. Riccio, *Nuovi documenti*, 499; *The 1631 Vesuvius eruption*, 153–162.

Асканије Капече је изразио наду да би пепео могао чак и да учини земљу плоднијом, чиме би непосредне штете биле превазиђене онако као што се то приликом ранијих ерупција дешавало, према писању поменуто двојице историографа. Али, он је изнео и своја страховања у погледу могуће епидемије куге надајући се да ће их Бог поштедети макар те казне. Према његовом мишљењу, уколико се ипак, не дај Боже, не уклони сав онај пепео који је попадао по Апулији, народ ће поумирати од пуге глади.<sup>8</sup> Други очевидац, анонимни хроничар, слаже се с овим последњим наводима оца Асканија, јер се сумњало да ће пепео учинити земљу неплодном у наредне две или чак три године.<sup>9</sup>

Интересанто је запазити да скоро идентичан след описаних догађаја – подземна тутњава, пукотине у тлу, блатњави и пресушени извори, дан помрачен прашином услед општег рушења и разарања, пожар, циновски таласи који ударају у обалу, безнађе људи и осећање Краја света – све то су забележили и Дубровчани после катастрофалног земљотреса који је скоро у потпуности уништио њихов град 6. априла 1667. године. Осим у узроку, велика разлика је и у томе да су град Напуљ, његови житељи и његово културно благо били поштеђени, што најалост није био случај са Дубровником.<sup>10</sup>

Термин *лава*, у свести лаика редовни пратилац свих вулканских ерупција, иако то према вулканолошким истраживањима није случај, води порекло управо из напoлитанског дијалекта. Претпоставља се да је реч изведена од латинског глагола *lavare* – *прати, спирати*. Становници околине Везува користили су овај назив за бујице блатњаве воде које су се сливале с ове планине као последице обилних пљускова. У том значењу се овај термин јавља у спису једног анонимног сведока: „Dicono di più che siano allagate tutte quelle campagne, o dalle lave e tor-

<sup>8</sup> P. Ascanio Capece gesuita, *Lettera I*, (20. Xbre 1631), *Lettera III* (27 Xbre 1631), [у:] L. Riccio, *Nuovi documenti*, 497, 501.

<sup>9</sup> Anonymous (b), *Lettere, avvisi e notizie diverse sulla eruzione del Vesuvio del 1631*, у: L. Riccio, *Nuovi documenti*, 528.

<sup>10</sup> Ј. Михаиловић, *Сеизмички карактер и турске катастрофе нашег јужног приморја: од Стона до Улциња*, Посебна издања САН, књ. 140, Природњачки и математички списи, књ. 39, Београд, 1947, 18–34; R. Samardžić, *Veliki vek Dubronika*, Београд, 1983<sup>2</sup>, 223–243, и даље; Р. Самарџић, *Борба Дубровника за опстанак после великог земљотреса 1667. г. – Архивска грађа (1667–1670)*, САН – Зборник за историју, језик, књижевност српског народа, књ. XIX, Београд, 1960, 22–23. Претражи-вање листе најзначајнијих земљотреса по областима, државама, годинама, јачини и сл. омогућено је на сајту “Significant Earthquakes Database Search”. *Natural Hazards*, NGDC (National Geophysical Data Center), NOAA (National Oceanic and Atmospheric Administration) (2005/2) < [http://www.ngdc.noaa.gov/seg/hazard/sig\\_srch\\_idb.shtml](http://www.ngdc.noaa.gov/seg/hazard/sig_srch_idb.shtml) > (12.02.2005).



renti stessi del monte...“.<sup>11</sup> Овакво значење појам лава је задржао све до око средине 18. века, када је први пут употребљена у модерном смислу – да означи изливање потока истопљене, ужарене магме из кратера и пукотина вулканске купе.<sup>12</sup>



Савремени приказ ерупције Везува 16. децембра 1631. године<sup>13</sup>

Свакако најбитнији сегмент ерупције за тему овог рада јесте распрострање вулканског пепела који је довео до помрачења током обданице и до кише која је спрала пепео на земљу. У питању је не само подручје јужне Италије, односно градова Барија, Барлета, Лечеа и Капо ди Отранта, већ много шири географски простор. Према писмима која су стизала у Напуљ, киша пепела и сâм пепео пали су и у Дубровнику, Котору, на Пелопонезу и у Цариграду, у различита времена током 16. и 17. децембра.<sup>14</sup> Управо у контекст ових података могуће је поставити и дати тумачење три савремена записа из српских православних манастира са подручја централног Балкана.

<sup>11</sup> Anonymus, *Relatione*, у: L. Riccio, *Nuovi documenti*, 519.

<sup>12</sup> P. Nikolić, *нав. дело*, 116, 137; *Encyclopedia Britannica Deluxe Edition 2004 CD ROM – lava*.

<sup>13</sup> Сачувано је неколико гравира и слика чији су аутори верно представили изглед ерупције Везува 1631. и процесije у Напуљу – в.: <<http://www.vesuvioline.net/portal.html>>.

<sup>14</sup> L. Riccio, *Nuovi documenti*, 498, 534–536; *The 1631 Vesuvius eruption*, Табела 1, стр. 155, мапа 2, стр. 156.

## I

„Въ лето # з̄р̄м̄ паде прах са небесе на землю м̄сеца дек. з̄. Си прах беше тако пепель чрнь. Въ тожде време владоуцѣмоу Херцеговином проклети Пиривегъ Сѡмбораць (!), и възє Ѡ Милешевє # м̄ и Ѡ сие шбители # д̄, и прочи манастири пострадаше много.“

## II

„Да се знаетъ кога падна пепель по въсен земли, беше снегъ се не видѣше Ѡ пепель, и бе земла помрачена, такоже изгорена. Бѣше то въ лето # з̄р̄м̄ м̄сеца декемвриа з̄ днь.“

## III

„Бѣдѡмо да естъ когда падна пепель Ѡ небеса на земли по въсен земли месеца декевѣриа з̄ оу средѹ въ лѣто # з̄р̄м̄.“<sup>15</sup>

### Датирање записа

Сва три записа доносе исту годину од Стварања света – 7140, и исти датум – 7. децембар, док је у трећем запису прецизно саопштено да је недељни дан био среда. Како се ради о рачунању времена по византијској хронологији и јулијанском календару, неопходно је претворити податке у Грегоријански календар да би се они довели у склад са подацима италијанских извора. Одузимањем године 5509. од наведене 7140, добија се 1631. година од Рођења Христа. Реформом папе Гргура XII 1582. године 5. октобар је постао 15. октобар, дакле, установљена је разлика од 10 дана. Као потврда да је у питању управо ова разлика може да послужи још један запис из исте године, у коме се наводи да је 6. новембар 1631. пао у недељу<sup>16</sup>, па је и простим ређањем датума по недељним данима могуће потврдити да је 7. децембар по старом одговарао 17. децембру по новом календару. Како италијански извори наводе да је почетак ерупције био у уторак 16. децембра, одатле следи да су анонимни монаси описали појаву „црног праха“ у среду 17. децембра 1631. године према грегоријанском календару, односно, одмах сутрадан по ерупцији вулкана Везува. Премда нису оставили белешке о томе када, у које су доба дана први пут угледали ову необичну појаву, то се ипак може на посредан начин утврдити.

<sup>15</sup> Љ. Стојановић, *Стари српски записи и натписи*, I, IV, Београд – Ср. Карловци, 1902, 1923 (даље: ССЗиН), бр. 1227, 1229, 6722.

<sup>16</sup> У овом запису је година 1631. представљена као а̄ х̄ л̄ а̄ – ССЗиН, VI, бр. 10135.

*Место настанка записа*

Први од наведених записа налази се на крају текста Четвороје-ванђеља (бр. 16) из рукописне збирке манастира Свете Тројице код Пљеваља.<sup>17</sup> Осим податка о *праху црном као пепео*, у даљем тексту се саопштава да је тадашњи санџакбег Херцеговине Пири-бег оглобио манастир Милешеву за 40.000, а братство Св. Тројице за 4.000 – несумњиво, аспри/акчи. Према подацима о промени вредности акче, 1630. године је 200 акчи, а 1632–34. године – 220 акчи вредело 1 златник, па је поменутих 40.000 и 4.000 акчи представљало вредност од око 200 – 181, односно 20 – 18 златника, што је била знатна сума новца.<sup>18</sup> То се може утврдити ако се ови износи упореде са ценама неких животних намирница и стоке. Из докумената у сицилу мостарског кадије у периоду 1632–34, сазнаје се да је 1 ока (= 1,2828 кг = 400 дирхема по 3,207 гр) пшенице вредела је 60 акчи, цена једног вола се кретала од 300 до чак 950 акчи. У Битољу је 13. новембра 1633. године прописана цена једног печеног хлеба од 230 драма (дирхема), односно, око 740 гр, износила једну акчу.<sup>19</sup>

Други запис се налази на последњој страници рукописа *Златоуст* бр. 75 (187) Софијске библиотеке. Осим што је у питању српска рецензија, није могуће прецизно географски сместити и идентификовати манастир у коме је живео монах који га је прибележио.<sup>20</sup> Срећом, последњи запис на *Божидаревом Молитвенику* може се са већом си-

<sup>17</sup> ССЗиН, I, стр.321; опис рукописа код: В. Мошин, *Ђирилски рукописи манастира св. Тројице код Пљеваља*, Историјски записи XIV, 1–2 (1958), 241; С. Петковић, *Манастир Св. Тројице код Пљеваља*, Београд, 1974; о преписивачкој делатности у манастиру в. Т. Суботин-Голубовић, *Српско рукописно наслеђе од 1557. године до средине XVII века*, Београд 1999, 179–181.

<sup>18</sup> Хронолошку табелу промена вредности акче у односу на златник доносе: Ş. Pamuk, *Money in the Ottoman Empire 1326–1916*, in: *An Economic and Social History of the Ottoman Empire 1300–1914*, ed. Н. Inalcik, Cambridge University Press 1995, 963–964.

<sup>19</sup> *Sidžil mostarskog kadije 1632–1634*, prev. i komentar М. А. Мујић, Прва књижевна комупа, Mostar, 1987, 167; *Турски документи за историјата на македонскиот народ, Серија прва: 1607–1699*, II, ред. В. Бошков, Архив на СР Македонија, Скопје, 1966, 157; Д. Бојанић, *Прелаз са средњовековних тежинских и повртинских мера на турске мере у северној Србији*, Мере на тлу Србије кроз векове, САНУ, Београд, 1974, 91; *An Economic and Social History of the Ottoman Empire, vol. I: 1300–1600*, ed. Н. Inalcik, Cambridge University Press 1997, xxxviii, xli.

<sup>20</sup> С. Вуловић, *Опис словенских рукописа Софијске библиотеке*, Споменик СКА 37 (1900) 15.

гурношћу довести у везу са тиквешким манастиром Св. Ђорђа – Полошко, који се налази у долини Црне Реке, недалеко од Кавадараца.<sup>21</sup>

Ради потпуности треба додати да се и у *Ljetopisu* фра-Николе Лашванина (о. 1703–1750), који је једно време био гвардијан фрањевачког манастира у Фојници, такође налази податак о ерупцији вулкана Везува. Под годином 1630, записао је између осталог и ово: „*Užeže se planina Vešuvija u Napulji, koja gori i danas*“. Иако је писац погрешно за (само) једну годину, ипак је значајно да се успомена на ову ерупцију сачувала стотинак година касније, као и чињеница да он наводи да је Везув био активан и у његово доба.<sup>22</sup> У првој половини 18. века заиста је забележено неколико ерупције Везува – 1701, 1708, 1724, 1732 и 1742.<sup>23</sup> Из биографије фра-Лашванина се сазнаје да је путовао у Италију 1726. године, дакле две године након ерупције из 1724, тако да је сасвим извесно да је он информације о савременој активности Везува, а можда и о ерупцији из 1631, прикупио управо овом приликом. О том путовању сачуван је само списак постаја – градова у којима се заустављао. Када се поближе погледа листа градова, најјужнији италијански град до кога је фра-Лашванин доспео био је Рим, несумњиво главни циљ и сврха његовог путовања. Битно је, међутим, подвући да он није боравио у широј околини Напуља, где је могао да дође до прецизнијих података о Везуву и његовим ерупцијама у прошлости.<sup>24</sup>

### *Када је пао црни прах?*

Полазећи од резултата претходних истраживања, могуће је, бар приближно, одредити време када је вулкански пепео пао у околини Пљеваља и Полошког. Рачунајући од 10 часова преподне 16. децембра, киша пепела је након 12 сати пала у Дубровнику – у 10 часова увече, према савременој подели часова. Ваздушно растојање између Везува и Дубровника износи 370 км, па је брзина кретања облака који су носили пепео могла да буде 30.8 км/ч. Као и у Напуљу, и у Дубровнику је ова појава, чији узрок нису могли да знају, изазвала толики страх

<sup>21</sup> С. Петковић, *Преглед црквених споменика кроз повесницу српског народа*, Београд, 1950, 258–259.

<sup>22</sup> Fra Nikola Lašvanin, *Ljetopis*, prir. i prev. I. Gavran, Sarajevo, 1981, 10, 143.

<sup>23</sup> Наведене године означавају почетак еруптивних фаза које су дуже трајале – “Vesuvius”. *Global Volcanism Program*. Department of Mineral Sciences, Smithsonian – National Museum of Natural History, Washington DC (2005) <<http://www.volcano.si.edu/world/volcano.cfm?vnum=0101-02=>>(17.03.2005).

<sup>24</sup> Fra Nikola Lašvanin, *Ljetopis*, 250–251.

да је одређено да се обави молебдена процесија. Неких сат времена касније, таква киша је први пут пала и у Котору, а затим поново, око 2 сата после поноћи, односно 17. децембра. Удаљеност од Котора до Везува је ваздушном линијом 404 км, па би брзина облака са пепелом износила 31.5 км/ч. У писмима која су преко Венеције стизала из Котора, јављано је да је пепео прекрио планине, куће и путеве у самом граду и његовој области, и било је тако мрачно да се није видело даље од два корака.<sup>25</sup> Према писању истог извора, приспело је и једно писмо са Корчуле, где се 16. и 17. децембра, наводно, чула таква бука као да се водила поморска битка с артиљеријом. То је толико узбунило млечачког генерала Далмације да је наредио да се војска одмах спреми на одбрану. Тек касније су пристигле вести о томе да је узрок буке била ерупција Везува. Слично је јављено и из Сполета и Пезара.<sup>26</sup>

С обзиром на то да се Пљевља (43.22° с. г. ш., 19.21° и. г. д.) налазе на 492 км удаљености од Везува, а 130 км од Дубровника, сасвим је сигурно да вулкански пепео није могао да падне у уторак, 16. децембра. Рачунајући на основу брзине облака од око 30 км/с, „црни прах“ није могао да покрије снег у околини манастира пре 2 сата ујутру, у среду 17. децембра. Може се претпоставити да је ово „чудо невиђено“ било прва ствар коју су монаси Св. Тројице угледали негде у зору 7/17. децембра. Иста рачуница може да послужи и у случају монаха Полошког манастира (41.17°, 22°). Наиме, ваздушно растојање до Везува износи 631 км, у правцу исток – запад уз незнатну разлику у географским ширинама (вид. карту). Као и монаси у Пљевљима, рекло би се да је и овде братство имало прилику да ујутру 17. децембра посматра снег који је поцрнео од пепела који је пао са небеса. Треба, међутим, приметити да постоји разлика између кише вулканског пепела, која је циклоном доспела до Дубровника и Котора, и самог пепела, који је са много веће висине – око 20 км, из атмосфере, пао у околини два православна манастира. У овом другом случају, рељеф није могао да игра улогу физичке препреке и да задржава напредовање вулканског пепела.<sup>27</sup> Томе у при-

<sup>25</sup> Anonymous (b), *Lettere, avvisi e notizie diverse sulla eruzione del Vesuvio del 1631*, [у:] L. Riccio, *Nuovi documenti*, 534–536; *The 1631 Vesuvius eruption*, 155–156. Међутим, подаци о брзини облака са пепелом које аутори наводе не слажу се са временским разликама, односно, сатницама када је пала киша пепела, и стога доносимо исправке у основном тексту.

<sup>26</sup> Anonymous (b), *нав. дело*, на истом м., 535.

<sup>27</sup> Према наводима И. И. Гуштенка, приликом ове ерупције Везува пепео је пао у радијусу 240 км, а висина еруптивних облака је ишла и до 50 км; вид. И. И. Гущенко, *Извержения вулканов мира. Каталог*, Академия Наук СССР, Дальневосточный Научный Центр – Ордена Трудового Красного Знамя

лог иде и чињеница да је pepeo пао и у Цариграду, у 10 часова ујутру 17. децембра.<sup>28</sup>

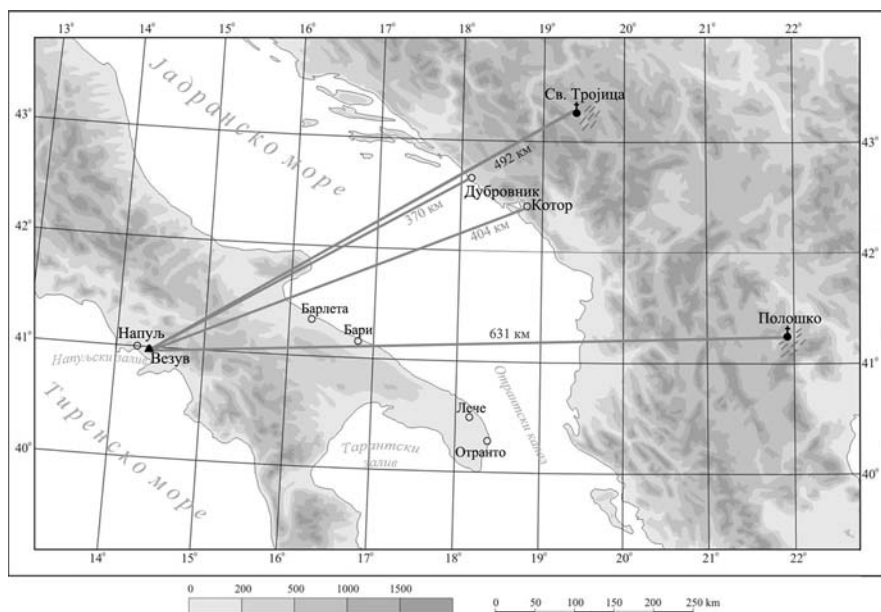

### Ђутање монаха

Осим јединствености забележене појаве саме по себи, оно што привлачи пажњу јесте то што монаси за њу нису дали никакво објашњење. Скоро свака описана астрономска појава, попут комета („звезде репатице“, „опашите звезде“), помрачења Сунца и Месеца, потом природних, метеоролошких и климатских непогода – поплава услед дуготрајног „дажда“, суша или пак дуготрајног снега, несрећа попут земљотреса („труса“), као и најезде скакаваца („кобилице“, „скачки“), тумачена је у складу са хришћанским учењем.<sup>29</sup> Најчешће се успоставља веза између астрономских појава – комета и помрачења Сунца и Месеца, са појавама епидемија куге и глади. Тако је српски летописац за 1456. годину записао: „Истекоше две звезде опашите, једна од истока, а друга од запада, и чума би по целој земљи, би смртоносије у Новом

ени Институт вулканологије, Москва 1979, 171–172. Сви наведени подаци у раду говоре о много ширем радијусу него што овај аутор саопштава.

<sup>28</sup> *The Vesuvius eruption 1631*, 155–156, 174.

<sup>29</sup> Ј. Мргић-Радојчић, *Средњовековни човек и природа*, [у:] *Приватни живот у српским средњовековним земљама*, ур. С. Марјановић-Душанић – Д. Поповић, Слио, Београд 2004, 177–179.



Брду, би глад крeпка свуда“.<sup>30</sup> Паралеле су изричито библијске – глад је „од 7 година“, суша/киша је „од 40 дана“, земљотрес је знамење које прати отварање Шестог печата у Откровењу Јовановом (6:17), односно најављује Крај Света.<sup>31</sup>

Међутим, случај „праха црног као пепео“ био је сасвим изузетан. Разлог се може наћи у чињеници што монаси нису могли о томе нигде ништа да прочитају – преписи дела Плинија, Дион Касија и Касиодора нису им били доступни, али ни усмена традиција на овим просторима није могла да садржи опис овакве појаве, јер једноставно није било прилике за такво искуство. Кад се упореде са савременим италијанским изворима, српски записи из 1631. године својим ћутањем јасно сведоче о зачуђености, запрепашћености, сигурно и о страху који су монаси осећали док су бележили оних пар штурих редова.

Куриозитета ради треба навести да је у чак три различита извора забележена и појава „црвеног снега“. Најстарији податак се налази у једном запису и датиран је у 1638. годину: „месеца децембра 20. дан прими цар Мурат Багдад, и погибе месец једну ноћ, и паде *црвен снег* на земљу, и свршише се знамења и чудеса“. Други запис наводи да је „крвави снег“ пао 17. фебруара 7148 (1640), а у следећем се у исти месец ставља смрт султана Мурата IV (1623–1640) у Цариграду.<sup>32</sup> Све три белешке су прилично прецизне у погледу датирања освајања Багдада и смрти турског владара.<sup>33</sup> Већ помињани фра Никола Лашванин за 1690. годину, осму годину Бечког рата, забележио је и ово: „*Iste godine na 1. aprila pade po svoj Bosni po planina krvav snig i bijahu crljene kako da su skerletom pokrivene iznad Fojnice. Tako staše tja do velikoga prolitja.*“ За део *Ljetopisa* у коме се налази овај податак Лашванин наводи да је преписао из рукописа фра Стипана Маргитића, гвардијана фојничког самостана и савременика описаног догађаја.<sup>34</sup>

<sup>30</sup> Љ. Стојановић, *Стари српски родослови и летописи*, Сремски Карловци 1927, 239–240; Н. Јанко-вић, *Астрономија у предањима, обичајима и умотворинама Срба*, СЕЗ књ. LXIII, Живот и обичаји народни књ. 28, САНУ, Београд 1951, 19–20, 124–128, 111–113; исти, *Комете у српским записима и летописима*, Историјски часопис V (1954–55) 373–386.

<sup>31</sup> Бројни примери код Љ. Стојановића, ССЗиН – бр. 1166–7, 2619, 6439, 7747, и даље према регистрима.

<sup>32</sup> ССЗиН) I, бр. 1317, 1335, 1336; В. Мошин, *Ђуриљски рукописи манастира св. Тројице код Пљеваља*, 254.

<sup>33</sup> *Историја Османског царства*, прир. Р. Мантран, Clio, Београд 2000, 272, 282; А. Н. de Groot, “Murād IV”, *Encyclopaedia of Islam*, CD-ROM Edition v. 1.0, Koninklijke Brill NV, Lieden 1999.

<sup>34</sup> Fra Nikola Lašvanin, *Ljetopis*, 164.



Премда се сва три податка могу делимично довести у везу са значајнијим историјским догађајима, који су могли да оставе утисак на савременике, за ове појаве „црвеног снега“ постоји научно објашњење. У савременој метеорологији у Србији су забележене појаве обојених падавина, од жуто-мрке до црвене, које настају при јачем и дужем јужном и југоисточном струјању над нашим подручјем. Тако је утврђено да мрко-жута боја снега који је пао у Београду 13. марта 1931. године потиче од прашине коју је ваздушна струја донела чак из Алжира. Могуће је са сигурношћу претпоставити да су се овакве метеоролошке појаве дешавале и раније у прошлости.<sup>35</sup>

#### *Вулканска активност и климатске промене*

На крају, остаје да размотримо још једну тему која може да се односи на ерупцију Везува 1631. године, а то је питање вероватноће њеног утицаја на краткотрајне промене временских и климатских прилика у јужној Италији и делу Балканског полуострва. Вулканизам је, како се показало, најважнији геофизички фактор климатских колебања. Од средине 20. века примећено је да количина „аеросола“ – ситних сулфатних честица у атмосфери утиче на њен састав, али и на промене карактеристика климе. Упијајући Сунчеву радијацију аеросоли загревају ваздух на великим висинама, а при том смањују њен доток на Земљину површину и њено излучивање. Извори аеросолног загађења у атмосфери су, између осталог, и вулкани који приликом ерупције емитују велике количине гасова, пре свега сумпор-диоксида, који се у стратосфери кристализује у честице сумпорне киселине, и на тај начин се образује „вео прашине“ (енгл. – „dust veil“).<sup>36</sup>

Али, овакав феномен – вео прашине који је заклањао сунце, забележен је и много раније, тачније у доба цара Јустинијана (527–565). Неколицина савремених историографа оставила је белешке о томе да је од априла 536. до септембра 537. године сунчева светлост на простору читавог Медитерана била мутна и слаба, да су Сунце и Месец били без свог сјаја. Иако је једно време узрок ових догађаја, и климатских промена које су уследиле, везиван за ерупцију вулкана, то није поткрепљено резултатима других научних метода (анализа хемијског састава узорака глечера, дендрохронологија). Реч је о вишеструко сложеној појави

<sup>35</sup> Ђ. Radenović, *Vreme i klima Jugoslavije*, Beograd, 1981, 223.

<sup>36</sup> Weart, S. “Aerosols: Effects of Haze and Cloud”. *The Discovery of Global Warming*. (July 2004). The American Institute of Physics (2005) <<http://aip.org/history/climate>>(25.03.2005). В. Дуцић, *Клима Србије*, Београд, 2004, 57–64.

која се не може објаснити деловањем само једног фактора, односно, вулканском ерупцијом.<sup>37</sup>

Интересантно је тумачење које је М. Радошевић пружио за једну од четири необичне небеске „прилике“ у чувеној песми Филипа Вишњића *Почетак буне против дахија*. Последња у низу било је „хватање“ Сунца три пута у току једног дана и његово „играње“, три пута, на истоку. Поменути истраживач је датирао појаву у пролеће 1804. године, када је, према подацима који су му тада били на располагању, услед поновне ерупције Везува дошло до већег оптичког поремећаја. Због велике количине прашине у атмосфери формирао се изузетно сјајни ореол око Сунца, који је створио утисак „играња“ овог небеског тела. Најновији прегледи историје ерупција наводе да је једна фаза активности овог вулкана била од јануара 1796. до 16. новембра 1822, у коју се уклапа и активност вулкана Етне од 1803. до 1809. године.<sup>38</sup>

У савременој науци је утврђено да је постојала директна веза између ерупције индонезанског вулкана Тамбора 1815. и тога да је у Европи 1816. забележена „година без лета“. Затим, приликом изразито снажних ерупција вулкана Кракатауа 1883. и, нарочито, вулкана Пинатубо 1991. године, показало се да је слој прашине обавио читаву Земљу, тако да је у неким областима драстично смањена количина сунчеве светлости и забележен је осетни пад температуре. Према процени количине емитоване вулканске прашине (DVI – Dust Veil Index), ерупција Везува из 1631. била је (само) три пута слабија од ерупције Кракатауа (300 : 1000). Поређења ради, стуб гасова који је Везув избацио био је висине око 20 км, а Пинатубо – 15 км.<sup>39</sup>

На основу поменутих резултата сматрамо да би било занимљиво да се утврди да ли је након ерупције Везува зима 1631. године била по неким својим обележјима посебна, нетипична – у погледу температу-

<sup>37</sup> D. Stathakopoulos, *Reconstructing the Climate of the Byzantine World: State of the Problem and Case Studies*, in: *Man and Nature in Historical Perspective*, eds. J. Laszlovszky – P. Szabo, CEU Medievalia, Budapest, 2003, 247–261.

<sup>38</sup> М. Ђ. Радошевић, *Четири „прилике“ у песми „Почетак буне против дахија“ (геофизичко тумачење)*, Гласник Географског друштва Србије XXIV (1938) 73–82.

<sup>39</sup> Lamb, H. H. “Volcanic Loading: The Dust Veil Index”. (1985). Oak Ridge National Laboratory’s (ORNL) Carbon Dioxide Information Analysis Center (CDIAC) (1997) <<http://cdiac.esd.ornl.gov/ndps/ndp013.html>>(25.03.2005).

“Volcanoes and Global Climate Change”. *NASA Facts, NF-220, May 1998*. EOSPSO (Earth Observing System Project Science Office), GSFC (Goddard Space Flight Center), NASA (National Aeronautics and Space Administration) <[http://eosps0.gsfc.nasa.gov/ftp\\_docs/Volcanoes.pdf](http://eosps0.gsfc.nasa.gov/ftp_docs/Volcanoes.pdf)>(24.03.2005); В. Дуцић, *нав. дело*, 61–64.

ре, осунчаности и количине падавина, а потом и да ли је количина емитованог пепела могла да поремети и временске прилике током пролећа и лета наредне, 1632. године. На пример, вредело би испитати када је те године у далматинским градовима дозрело грожђе за бербу, односно, ког датума је званично отпочела берба – колико је тај датум одступао од уобичајеног, статутима прописаног почетка бербе, затим и каквог је квалитета, односно слаткоће било вино, што је у директној вези са висином температуре и количином осунчаности током периода сазревања грожђа.<sup>40</sup>

Статути далматинских комуна дају податке о уобичајеним датумима за почетак бербе (*vindemia*), када су управни органи престајали са радом и наступало је време празника. Тако у Шибенику празници бербе почињу 1. септембра и трају цео месец, на Корчули од 15. августа, а у Дубровнику од 1. августа. Последњи радови у виноградима морају да се обаве до Петровдана (29. јуна по старом календару) према прописима статута Котора, Будве и Сплита, а до Св. Вида (15. јуна) – у Дубровнику, Хвару, Брачу и Трогиру. Као датум кад престају празници бербе најчешће се наводи Св. Михаило (29. септембар). Али, с обзиром на то да су крађе грожђа у Дубровнику постајале учестале већ од половине јула, то је сигуран знак да је грожђе већ тад било сазрело.<sup>41</sup>

Анализу историјских и дендролошких података у реконструкцији климе за подручје Србије у прединструменталном периоду доноси само један, и то још увек необјављен, научни рад. Нажалост, како су показали резултати испитивања извора које је прикупио В. Дуцић, 17. век је изузетно оскудан у историјским изворима који бележе временске прилике. Што је још значајније, 1631/32. година не јавља се у склопу ниједне серије од 10/11 година, тако да остају непознате њене кли-

<sup>40</sup> Везу између временских прилика – просечне температуре, количине падавина, датума почетка бербе грожђа и квалитета вина исцрпно је анализирао за подручје Француске и Швајцарске Е. Le Roy Ladurie, *Times of Feast, Times of Famine. A History of Climate since the Year 1000*, (Engl. transl. of *Histoire du Climat depuis l'An Mil*), London, 1972.

<sup>41</sup> *Knjiga statuta zakona i reformacija grada Šibenika, U Mlecima tisak Nikole Moretti 1608*, прир. S. Grubišić, Šibenik, 1982, Lib. II, с. XXXVIII, 77–78; *Statut grada Trogira iz 1332 (Statuta et Reformationes civitatis Tragurii)*, ur. K. Prijatelj, Split 1988, Lib. II, с. LXXI–LXXII; *Средњовековни статут Будве*, прев. и предг. Н. Вучковић, прир. М. Лукетић – Ж. Бујуклић, Будва, 1988, с. CXXXVI, 36; *Statut grada Dubrovnika 1272*, прев. М. Криžман – Ј. Колковић, Dubrovnik, 1990, Lib. III, с. XIV, 119; G. Čremošnik, *Vinogradarstvo i vino u Dalmaciji srednjeg veka*, Glasnik Zemaljskog muzeja 45 (1933) 24–25; М. Благојевић, *Земљорадња у средњовековној Србији*, Београд, 2004<sup>2</sup>, 106–131.

матске особине.<sup>42</sup> Према резултатима које за подручје западне Европе доноси Ладири, обе поменуте године би припадале епизоди хладних пролећа и лета, која је трајала од 1625. до 1633, са познијим бербама грожђа.<sup>43</sup>

Узимајући у обзир претходно наведене податке и поредећи ерупцију Везува од 16. децембра 1631. са скорашњим, те стога и боље проученим, чини се оправданим да се допусти могућност да је она узроковала привремене и краткотрајне климатске промене у региону јужне Италије и западних делова Балканског полуострва. За сада, међутим, нису прикупљени извори који би о томе непосредно посведочили, тако да ово питање остаје отворено за нека будућа истраживања.

„...ASH FELL FROM THE SKIES TO THE EARTH...”

– THE ERUPTION OF THE VESUVIUS IN 1631 AD AND THE BALKAN LANDS  
Summary

After the most notorious eruption of the Vesuvius in 79 AD, the one that occurred on 16th December 1631 resulted in thousands of human victims and large-scale damage. According to modern volcanology studies, the amount of dust and ash emitted on this occasion was only three times smaller than in the famous eruption of Krakatau in 1883. Numerous historical sources registered the fall of volcanic ash, which is proved to be the true meaning of three Serbian marginal notes presented in this article. Anonymous monks in the monasteries of St. George near Pljevlja, Pološko and another one, which still cannot be precisely identified, reported the fallout of ash on Wednesday, December 7, according to the Julian, i.e. 17 according to the Gregorian calendar. Considering the velocity of ash clouds, it is assumed that in both cases it could have been the first thing they saw at dawn, on the day after the eruption (cf. the map in this paper). Along with the “black powder”, the same kind of historical sources – Serbian marginal notes, and *The Chronicle* of Fra Nikola Lašvanin – also provide the data on “red/bloody snow” on three separate occasions (1638, 1640 and 1690). These phenomena can be scientifically explained as deposits of desert dust from northern Africa brought by south–southwest air currents over the Balkan region. The last issue discussed in this paper is the possible connection between this particular volcanic eruption and short-term climate changes it may have caused in the Balkans.

<sup>42</sup> V. Ducić, *Rekonstrukcija klimata u Srbiji u predinstrumentalnom periodu*, Beograd, 1995 – рукопис необјављеног магистарског рада. Овом приликом желимо да се захвалимо доц. др Дуцићу што нам је омогућио да користимо његове научне резултате.

<sup>43</sup> E. Le Roy Ladurie, *нав. дело*, 58.

Boško BOJOVIĆ,  
Institut des études balkaniques,  
Belgrade

LE SUD-EST EUROPEEN ET L'EUROPE  
Origines et perspectives d'une altérité mal assumée  
en marge de l'élargissement européen

*Abstract:* Depuis l'Antiquité l'histoire de la Péninsule balkanique est jalonnée d'alternances entre clivages culturels ou politiques et synthèses de civilisation: Grèce, Rome, Byzance, Empire ottoman. Ce qui a créé une superposition de nuances et de différenciations ethniques et nationales selon les lignes de partage confessionnelles et culturelles, idéologiques et politiques. La rémanence de ces lignes de partage, issues en partie du Moyen Age, et qui ne cessent de se démultiplier depuis le XIXe siècle, fait que les Balkans oscillent de nos jours entre adhésion aux processus d'intégration euro-atlantiques et processus de désintégrations successives sur la base des singularisations communautaires et de pulsions identitaires. Menace majeure de la stabilité européenne au XIXe siècle, connue à l'époque sous la dénomination de „Question d'Orient“, la crise balkanique est depuis la fin du XXe siècle une zone d'ombre sur la toile d'intégration européenne. Les redoutables difficultés à gérer cette crise, désormais redevenue chronique, font que les Balkans, indépendamment ou non de toutes autres contradictions euro-atlantiques, apparaissent comme un espace crucial au sein duquel la future Grande Europe joue tout ou partie de son avenir.

*La Péninsule Balkanique — une alternance entre fractures et synthèses*

Délimitée au Nord par les cours de la Save et du Danube, à l'Est par la mer Noire, au Sud par la mer Egée et à l'Ouest par les mers Adriatique et Ionienne, la grande péninsule du Sud-est européen ne porte le nom de Balkans que depuis une époque assez récente.

Désignée avant le XIXe siècle par des noms issus des conceptions néo-classiques, la péninsule portait les qualificatifs de: Hellénique, Grecque, Byzantine, parfois aussi Péninsule Romaine ou encore Illyrienne. En même

---

Прочитано на Форуму „Европа и Медитеран“, у Сенату Републике Француске, 18. јануара 2001.

temps que ces noms tirés de l'Antiquité, certains cartographes et géographes occidentaux se servaient de celui d'Empire Ottoman d'Europe, ou de Turquie d'Europe, nom qui prévalut jusqu'au Congrès de Berlin en 1878. C'est au commencement du XIXe siècle que, sous l'influence des idées géographiques de Humboldt et de Ritter, se manifesta la tendance à remplacer, dans l'étude des contrées de la Terre, les divisions politiques ou historiques par les divisions basées sur les faits naturels. S'inspirant de la conception erronée d'une chaîne de montagnes centrale, le géographe A. Zeune donna, en 1808 à la Péninsule Sud-Est européenne le nom de „Péninsule des Balkans”. Ce nom de Péninsule Balkanique est à la fois un héritage de l'époque ottomane et de la géographie antique. Le mot turc de Balkan (= montagne) désigne la chaîne montagneuse (l'antique Orbelus ou Hæmus, aujourd'hui Rhodope ou Stara Planina, =Vieille Montagne, en Bulgarie) qui coupe en deux selon une direction Est-Ouest la partie orientale de la péninsule. Selon la conception de la géographie antique (Strabon, Ptolémée), une chaîne montagneuse traverserait sans discontinuité la péninsule d'Est en Ouest. Cette conception est rejetée par la géographie moderne car elle ne tenait pas compte de la grande dépression que forment les vallées de la Morava et du Vardar (*Axios*), coupant la péninsule en deux dans le sens Nord-Sud. Appelée à l'époque de la Renaissance *Catena mundi* ou *Catena del Mondo*, cette „Chaîne centrale” (*Centralkette*), bien que géographiquement arbitraire, séparait néanmoins les pays balkaniques méridionaux, Grèce, Macédoine, Thrace, des pays septentrionaux, contrées inhospitalières, au climat continental rude, aux neiges abondantes et aux gelées excessives, habitées selon les Hellènes par les Barbares. La notion de frontière culturelle et géographique est donc symboliquement inscrite dans le nom même de la Péninsule Balkanique.

Cette notion d'altérité et de clivages entre le Nord barbare et le Sud civilisé, entre l'Orient orthodoxe et l'Occident latin, entre les mondes grec et slave, musulman et chrétien, plus récemment entre le monde communiste et le monde libre, fait partie de l'identité de la péninsule. Une unité culturelle faite de nombreux dénominateurs communs n'en transcende pas moins ces clivages. Reconnaissable notamment dans la vie quotidienne et dans la culture populaire, cette unité fait que les Balkans ne sont ni tout à fait le Levant ou un prolongement de l'Asie Mineure, ni vraiment l'Europe Centrale ou Orientale. La spécificité balkanique réside non seulement dans cette ambivalence entre l'Orient et l'Occident, elle est issue également d'une alternance de modèles de société qui se sont relayés dans la longue durée des époques de son histoire. C'est une alternance entre des autarcies locales, en partie conditionnées par la nature du terrain et de longues périodes où la péninsule faisait partie de vastes empires polyethniques, qui ont façonné ce paradoxe entre divergences et unité, autarcies et universalité.

*Mémoire et histoire sud-est - européenne moderne et contemporaine*

La mémoire collective sur la longue durée, l'éveil successif des nationalités au XIX<sup>e</sup>, puis au XX<sup>e</sup> siècle, les replis identitaires, les ressentiments communautaires, d'une part, ainsi que l'impact des Lumières, du Romantisme, du communisme et d'autres systèmes idéologiques, ont laissé une empreinte plus au moins profonde sur la mémoire des communautés ainsi que sur les projections historiques des pays sud-est européens.

Si les débuts de l'historiographie moderne datent de „Il regno degli Slavi...“ du dominicain ragusain Mavro Orbini (Pesaro 1601), l'historiographie au XIX<sup>e</sup> siècle est marquée par „Die Serbische Revolution“, de l'historien allemand Léopold Ranke.<sup>1</sup>

Dans la foulée de l'émergence des Etats nationaux, les susceptibilités des nationalismes naissants, les idéologies du sol et du sang, les mythes des origines et les mystifications identitaires, ont sensiblement marqué les historiographies nationales, au point que le chercheur non averti peut facilement tomber dans le piège des simplifications abusives et de la sensiblerie déformatrice. Afin de ne pas tout rejeter trop vite, il convient de faire la part entre les écarts voulus et les falsifications orchestrées, les ethnocentrismes obsessionnels et les omissions coupables, d'une part, et les phénomènes beaucoup plus courants qui sont de l'ordre de l'acculturation bibliographique et de l'autarcie dans le domaine de l'historiographie et de la culture générale. Si l'on y ajoute les difficultés issues du décalage persistant dans les approches méthodologiques de nature à privilégier l'histoire nationale ou communautaire au détriment de l'histoire sociale, économique et non événementielle, il est essentiel de ne pas se laisser emporter par les généralisations hâtives et de savoir faire la part du meilleur et du pire, avec comme toujours, la majeure partie du tout qui se situe entre les deux extrêmes.

Cette approche acquiert encore plus d'intérêt lorsqu'on sait qu'il est pratiquement impossible de comprendre les replis identitaires et les tensions nationales et communautaires, sans connaître les tenants et les aboutissants des projections de la mémoire collective. La meilleure manière de désamorcer la charge émotionnelle, qui a cette faculté insidieuse de brouiller le sens critique et de toujours recommencer les polémiques stériles, est d'adopter une approche analytique sans concession.

---

<sup>1</sup> L. Ranke, *Die Serbische Revolution. Aus serbischen Papieren und Mitteilungen*, Hamburg 1829.



*Une enquête sur la permanence des phénomènes culturels*

Une enquête renouvelée s'impose afin de pouvoir dépister et analyser les éléments culturels qui se trouvent à l'origine des dénominateurs communs de l'espace Sud-Est européen. Le fait même que ces valeurs culturelles tirent leur origine de l'Antiquité et du haut Moyen Age engage à une perspective de longue durée — le bas Moyen Age, l'époque moderne, pour aboutir dans une perspective élargie à l'époque contemporaine.

Il est nécessaire à définir le rôle des textes et des traditions qui ont façonné durant des siècles l'imaginaire et la mémoire de la collectivité culturelle balkanique. Elaborés depuis l'antiquité, puis au cours d'une période qui s'étale du IXe jusqu'au XVIIIe, puis du XIXe au XXe siècle, ces textes et ces représentations ont rempli des fonctions fort différentes au Moyen Age, durant la domination ottomane, puis à l'époque contemporaine. Ils ont pourtant toujours servi de médiateurs d'une identité commune ou convergente sur tout le Sud-Est européen, par-delà les clivages linguistiques, confessionnels et culturels.

*Les médiateurs de la mémoire collective, les idéologies et les institutions du pouvoir*

Les recherches qui ont été menées dans le domaine de l'idéologie des pouvoirs établis (mais aussi des idéologies dissidentes de la théorie du pouvoir monarchique, ainsi que de la transmission de la mémoire collective, ont fournis des éléments d'analyse sur les phénomènes socio-culturels tant autochtones que syncrétiques.

Les éléments qui ont permis de conforter et de rétablir dans une certaine mesure les connaissances acquises sur la consistance culturelle du monde Sud-Est européen. Il s'est avéré notamment que l'aire balkanique n'était pas seulement un terrain de réception passive des acquis byzantino-romains, mais surtout une zone de transition et de synthèse d'influences successives et conjointes issues des systèmes de valeurs occidentales et byzantines. Cette dichotomie des influences provient du fait que l'institution monarchique dans le Nord-Ouest balkanique était plus proche des modèles occidentaux, et notamment des modèles hongrois et français. L'un des faits les plus notables révélés par ces recherches est la manière dont cette idéologie du pouvoir a su parfaitement s'intégrer dans le système de valeurs byzantin. C'est ainsi qu'un apport extérieur, loin de nuire à l'homogénéité de l'espace culturel balkanique a pu confirmer sa cohérence ainsi que ses facultés de synthèse.

*Entre l'autorité et l'identité — la mémoire perpétuée d'une société privée d'histoire*

Pour la connaissance des sociétés balkaniques à l'époque moderne, une autre catégorie de sources s'impose. Ce sont les recueils de littérature populaire, notamment les chants épiques de l'époque moderne. Ces médiateurs translinguistiques révèlent les postulats éthiques qui ont fondé l'homogénéité culturelle de l'espace Sud-Est européen.

Les dénominateurs communs de l'espace balkanique ne sont pas seulement en effet du domaine de la vie quotidienne — culinaire, folklorique, mais aussi culturelle dans le sens plus restreint du terme. Longtemps pétrifiée par les conditions particulières qui prévalaient à l'époque de la domination ottomane, la culture médiévale continue en effet à représenter un patrimoine, sinon complètement commun, du moins d'une nature fortement convergente. La littérature ecclésiastique et, dans une moindre mesure, profane avaient très tôt transcendé les barrières linguistiques. La réception de la littérature byzantine, de la culture et du droit romano-byzantin, constitue l'un des plus grands apports à la convergence entre la partie méridionale et septentrionale des Balkans au Moyen Age. L'apparition et un début d'épanouissement des littératures locales dans les pays septentrionaux des Balkans ne se produisirent que vers la fin du Moyen Age. L'élaboration d'un système juridique autonome issu de la réception du droit romano-byzantin, mais adapté aux besoins locaux, est renouvelée au XIII<sup>e</sup> siècle, pour arriver à une authentique maturation vers le milieu du XIV<sup>e</sup> siècle. Ayant supprimé les clivages administratifs et juridiques entre les monarchies féodales du Moyen Age, l'Empire ottoman instaure, quant à lui, un ordre uniforme assis sur une administration très centralisée et fondée sur la loi religieuse islamique. Les clivages ne seront plus désormais ni ethniques, ni linguistiques, ni féodaux, mais exclusivement confessionnels. La suppression des Eglises autocéphales orthodoxes, c'est-à-dire à bien des égards „nationales”, et leur soumission à l'autorité du patriarcat de Constantinople, restaure une forme d'unité culturelle que Byzance avait perdue depuis plus d'un demi-millénaire. Les déboires du „milet” non-musulman et la position défavorisée de la *raya* chrétienne avaient suscité des solidarités et surmonté les clivages que l'orthodoxie byzantine avait parfois minutieusement favorisés. C'est assurément d'une telle situation qu'a pu naître ce surprenant attachement au patrimoine commun hérité d'une époque révolue. Un héritage qui sert de prétexte et qui offre des éléments pour construire des récits comportant tout un code de valeurs et de règles, formant ainsi aussi bien une éthique des rapports humains qu'une idéologie de conceptions et de préceptes communément partagées.

Où prirent naissance les imaginaires collectifs élaborés par les classes intellectuelles et ultérieurement transmis comme lieux de reconnaissance collectifs ? De la réponse à cette question dépend aussi la façon dont on aborde un problème apparemment secondaire, mais qui en réalité permet de comprendre l'évolution des modes de pensée dans l'aire balkanique : une fois fixé le point de rupture avec le système classique de compréhension temporelle et spatiale de l'homme, il s'est formé en substitution un autre système fondé sur les valeurs morales transmises par les textes et les livres sacrés, un système opérant bien sûr exclusivement au niveau théorique, compte tenu du fait que la réalité quotidienne de la vie et de l'administration de l'Etat suivait des directions liées à la pratique.

Elément d'échange et de grande circulation, les chants populaires étaient répandus dans toute l'aire balkanique et jusqu'en Europe Centrale et Orientale, dont la réalité la plus organique est représentée par ce que l'érudition désigne par „L'épopée de Digénis Akritas“, celle de Marko Kraljević, de Starina (Baba) Novak, ou encore la tradition sur Nasradin Hodža. Il s'agit d'éléments présents dans presque toutes les littératures du Sud-Est européen.

Avec une origine commune médiévale, c'est de cette époque ottomane que datent les convergences les plus importantes et les dénominateurs communs les plus significatifs de l'époque moderne entre pays balkaniques. Ces convergences transcendent largement les barrières confessionnelles qui se sont élevées entre chrétiens et musulmans car l'origine autochtone du plus grand nombre de ces derniers a laissé des traces indélébiles même là où ils constituent une majorité de la population culturellement homogène.

En l'absence d'institutions culturelles laïques qui auraient pu être patronnées par un Etat civil ou chrétien, la société du „milet“ (communauté, peuple) chrétien a dû concevoir des modes de régulation des rapports humains et sociaux. Même si ceux-ci se réfèrent quelquefois aux Codes législatifs médiévaux „Knjige Starostavne“ chez les Slaves ou au „Code de Leka Dukadjin“ chez les Albanais, ces codes éthiques sont essentiellement transmis par une tradition vernaculaire. Véhiculés par la littérature épique et populaire, les éléments de ces normes éthiques sont recueillis dès le XVIe, mais surtout au XVIIIe et au début du XIXe siècle par les chercheurs et les voyageurs qui les ont consignés par écrit sous les formes diverses de la tradition populaire orale : contes, sentences, plaintes, fables, et chants, dont surtout les chants épiques. L'éthique héroïque de cette tradition populaire, avec des personnages supranationaux tels que Marko Kraljević, Starina Novak, Nasradin Hodža, donnent accès aux codes de bon sens et de réalités communes aux sociétés balkaniques. Les chants épiques constituent une tradition de toute première importance pour la connaissance des échelles

de valeur d'une société que l'absence de législation écrite et d'institutions officielles hormis celle de l'Eglise, laisse dans l'opacité d'un état d'équilibre entre deux époques dans le temps et entre deux civilisations dans l'espace.

*Pour une investigation d'analyse*

Cet état de transition prolongée et d'espace intermédiaire demeure l'une des caractéristiques du phénomène balkanique. Comme suspendu entre deux types de société, presque hors de son temps et privé d'histoire propre, le monde balkanique a su perpétuer et faire évoluer une échelle de valeurs qui lui est propre, tout en formant une sorte de trait d'union entre les conceptions divergentes de deux mondes souvent antagonistes et peu compatibles.

Souvent la sémantique de quelques mots ou phrases, la formule d'une sentence ou d'une métaphore, est susceptible d'étendre nos connaissances sur un passé plus ou moins reculé, sur le profil culturel, les concepts éthiques, les stéréotypes de représentation et les structures mentales et sociales des groupes ethniques, sur leurs mouvements métanostatiques et leurs interactions culturelles.

Les influences réciproques entre les traditions balkano-continrentales et helléno-byzantines constituent l'un des points marquants qui caractérisent le Sud-Est européen. L'approfondissement des connaissances sur la relation entre ces deux composantes majeures du monde balkanique est un enjeu essentiel pour comprendre les rapports complexes au sein des civilisations Sud-Est européennes et pour saisir la part de leurs particularités respectives ainsi que de leur homogénéité culturelle.

*Le dénouement de la Question d'Orient - contexte géopolitique  
et culturel de l'intégration du Sud-Est européen  
dans l'ordre européen de Versailles*

L'évolution des sociétés balkano-slaves à l'époque contemporaine est l'aboutissement de son itinéraire historique. Il est important de signaler que la division conventionnelle — Moyen Age, époque moderne et contemporaine — n'a pas la même signification dans cette partie de l'Europe. Ainsi, si le Moyen Age coïncide avec l'époque byzantine et slavo-byzantine, l'époque moderne correspond en grande partie à la période de la domination ottomane (milieu XVe-début XIXe siècle), qui s'apparente plutôt au prolongement d'un féodalisme du type asiatique et anachronique en égard à la dynamique de l'histoire moderne, ayant pour conséquence l'accroissement du décalage dans l'évolution de la société du Sud-Est européen par rapport au

monde moderne occidental. Le début XIXe-début XXe siècle est en revanche une période de transition au cours de laquelle l'inertie levantine cède progressivement la place au dynamisme d'un monde en pleine ébullition. Ce fut un processus douloureux, mais décisif pour la réintégration dans la civilisation européenne, dont la partie essentielle se jouera entre le Congrès de Vienne et celui de Berlin. Il devait aboutir au dénouement de ce qu'on désignait alors comme la Question d'Orient, au moment de la constitution „définitive” des Etats-nations du Sud-Est européen au début du XXe siècle. Ce n'est qu'à partir de ce moment-là qu'on peut parler d'époque contemporaine à l'échelle de toute l'aire culturelle en question. Le bref intervalle entre les guerres balkaniques et la fin de la Première guerre mondiale est par conséquent celui où devait s'établir un ordonnancement géopolitique refait de fond en comble dans la foulée de l'ordre européen entériné par le traité de Versailles.

Si l'histoire moderne et médiévale constitue, sans doute plus qu'ailleurs en Europe, la toile de fond indispensable pour la connaissance de l'époque contemporaine, la période cruciale de gestation des cultures contemporaines avec les éruptions tardives des identités nationales, locales et ethniques, forme la clef de voûte des contradictions actuelles. C'est pourquoi, ayant en vue la nécessité de sortir des ornières arbitraires ainsi que des interprétations contradictoires et partisans, une redécouverte du Sud-Est européen retrouvé se profile à l'avenir de l'Europe. La stabilisation de l'aire balkanique facilite une attitude analytique et non plus partisane, avec une prise en compte des données démographiques, économiques, statistiques qui répondent à la nécessité impérieuse de renouveler le champ de l'histoire. Il faut notamment tenir compte du fait que l'instrumentalisation idéologique de l'histoire contemporaine et autres sciences humaines a engendré un retard considérable dans ce domaine dans les ex-pays communistes.

Le caractère propre à la région doit-il être imputé à l'héritage difficile d'une transition laborieuse et mal assimilée après une très longue période d'immobilisme, où l'histoire avait l'air de se figer dans le temps, marquée par les calculs cyniques des grandes puissances, ou bien doit-il être replacé avec ses particularités propres à un espace de civilisation où les transitions entre périodes des ensembles supranationaux et les résurgences des identités ethniques se sont toujours produites dans les convulsions de l'histoire? Questions d'autant plus difficiles à résoudre si l'on ne tient pas compte des particularités d'un monde où les brassages culturels et les imbrications ethniques s'amalgament à des décalages temporels, des autarcies et des ramifications identitaires, avec des disparités démographiques, sociales et économiques, une urbanisation forcenée à brève échéance, avec tous les problèmes d'acculturation qu'elle peut occasionner, ainsi que des

soubresauts d'anachronismes identitaires et auto-mystificateurs, surgissant notamment dans le sillage de sclérose doctrinaire, en tant qu'effets pervers de la transition post-idéologique. Tant que nous ne serons pas en mesure de reconstituer le langage d'une époque donnée — le XIXe siècle par exemple — nous ne serons pas à même d'appréhender non plus l'univers mental de l'époque contemporaine. De même que si l'on fait abstraction du contexte socio-culturel et géopolitique de la constitution plus au moins récente des Etats-nations de la région, il devient pratiquement impossible d'analyser les processus qui sont en cours actuellement.

L'alternance entre les périodes de stabilité et les crises qui jalonnent l'époque contemporaine, le caractère paradoxal d'une aire spatio-temporelle dont il est quasiment impossible de dire si les ressentiments traditionnels l'emportent sur les confluences culturelles ou vice-versa, font du Sud-Est européen une matière quelque peu opaque, d'un abord complexe et semé d'embûches. Sans une connaissance de l'histoire longue de ces cultures, à l'écart des passions partisans, l'observateur extérieur risque fort de se laisser aller au jeu des clichés simplificateurs traditionnels et de prendre à son compte les idées reçues les plus ancrées de paranoïas réciproques — servant ainsi de relais inconscient aux guerres de préjugés anciens et nouveaux.

*Le Sud-Est européen et l'Union européenne  
Le syndrome balkanique — Constat et perspectives*

Dans la logique d'une compétition économique internationale, et suite à l'évolution du rapport des forces régionales, l'Europe du Sud-Est risque de devenir un espace intermédiaire, une zone d'ombre, entre un monde défavorisé et un monde développé, quelque chose comme une Amérique latine du continent européen, un foyer de ressources humaines et naturelles peu chères, avec le cortège d'instabilités sociales et politiques, d'injustices aussi, de sous-développement chronique, propres aux pays assistés, une sorte de salle d'attente permanente aux portes de la Grande Europe.

La meilleure voie pour échapper à cette perspective peu enviable est la mise en œuvre d'un partenariat balkanique sur un plan avant tout économique, mais aussi institutionnel, culturel et politique.

Peut-on admettre, en effet, que les échanges commerciaux entre les pays voisins dans le Sud-Est européen représentent moins de 4 % de leurs échanges avec les pays étrangers ? Alors que les économies des pays du Sud-Est européen sont largement complémentaires les unes des autres et que les voies de communication sont propices aux échanges et pas uniquement au transit de produits commerciaux et stratégiques.

Peut-on se résigner à ce que les échanges culturels soient réduits à des proportions encore plus minces ? Les Albanais, les Bulgares, les Grecs, les

Roumains, les Serbes, les Turcs, se considèrent-ils comme moins concernés par la culture de leurs voisins du Sud-Est européen et les similitudes de leurs patrimoines que par celles d'autres civilisations dans le monde ? Ce provincialisme balkanique, cette ignorance du voisin trouvent leur origine dans un complexe d'infériorité devant l'Europe de l'Occident ; il s'agit d'un manque de respect envers soi-même, qui se manifeste par un manque d'intérêt pour ceux qui sont confusément perçus comme des compagnons d'infortune. Ce manque de curiosité régionale, ce mépris implicite interbalkanique est sans doute le corollaire d'égocentrismes nationalistes irrationnels, nourris d'ignorance obtuse, d'un manque de repères comparatifs et, bien trop souvent, d'un déficit d'esprit critique. La convergence de leurs mentalités, la richesse de leurs cultures, leurs similitudes et leurs complémentarités, devraient au contraire porter les Balkaniques à se situer et à se valoriser avec plus de lucidité par rapport au reste de l'Europe et à s'intégrer plus efficacement dans le chœur des pays développés et démocratiques.

Avec une volonté politique conforme à l'évolution de l'opinion publique vers le rapprochement entre pays balkaniques, parallèlement au développement des institutions démocratiques, par l'accroissement des échanges commerciaux et l'interaction des cultures, une bonne gestion de la solidarité régionale devrait ouvrir la voie aux rapprochements des structures politiques. Ce processus, qui ne peut être envisagé sans concertation et sans l'aide de la Communauté européenne, pourrait être entériné par des conventions bilatérales, puis multilatérales en vue de la création d'une communauté économique et finalement de structures politiques et administratives sud-est européennes de type confédéral.

Un rapprochement sur le plan économique, culturel, politique serait le meilleur moyen pour les pays balkaniques de préparer leur intégration européenne. S'engager résolument sur le chemin du partenariat, de l'économie de marché, de la législation libérale et de la société civile, des échanges commerciaux, du rapprochement culturel, politique, institutionnel, serait le moyen le plus sûr pour créer une dynamique parallèle au processus d'intégration de la Communauté européenne. Le développement économique de la région favorisé par un climat de confiance mutuelle et renforcé par la stabilité politique est indissociable de la consolidation des institutions démocratiques.

La création d'institutions communautaires à partir de l'expérience qu'offre la formation progressive de la Communauté européenne, mais adaptées aux conditions locales, la solution des contentieux, la stabilité politique dans l'espace balkanique sont les conditions requises pour résoudre les difficultés structurelles propres à certains pays de la région. Le problème des minorités ethniques et confessionnelles ne pourrait être résolu que sur une base de concertation et de réciprocité.



Les entités étatiques devraient être fondées sur un contrat social et non plus sur des particularismes exacerbés et exclusifs.

Une communauté balkanique en croissance économique, en étroite concertation avec la Communauté européenne et munie des institutions démocratiques établies dans la continuité pourrait surmonter les dissensions sociales en donnant libre cours aux particularismes culturels régionaux sans mettre en cause les entités nationales et étatiques de ses composantes. Avec une Communauté sud-est européenne établie sur un principe de consensus et d'intérêts réciproques, la Communauté européenne aurait un interlocuteur valable et un partenaire crédible pour une intégration vraiment réalisable.

Une dynamique d'intégration qui prenne en compte la richesse des unités nationales dans sa diversité, d'éventuelles formations régionales et des particularismes culturels locaux, est sans doute la meilleure voie qui conduise à la stabilité et à la prospérité de l'ensemble des pays du Sud-Est européen et, partant, à leur intégration future dans la Grande Communauté européenne.

Ce n'est qu'avec une approche scientifique et intellectuelle susceptible d'étendre les connaissances sur les antécédents historiques, les cheminements politiques et institutionnels, ainsi que les évolutions des particularismes culturels et identitaires, qu'on peut comprendre les faits et causes de l'état actuel de cette partie de l'Europe. Tout en ayant en vue la question majeure qui est de comprendre comment l'espace dont fait partie l'aire culturelle sud-est européenne a acquis cet écart notable par rapport à une grande partie du monde européen, ce qui se reflète de manière significative par un décalage dans la dynamique évolutive des sociétés concernées. Une réflexion libre de toute idée reçue pourrait ainsi apporter des éléments de réponse sur la question de savoir si les convulsions répétitives de cette „Autre Europe” sont un épiphénomène par rapport à un monde en pleine évolution des processus d'intégration, ou bien représentent les signes d'une dynamique d'évolution particulière et dont ils ne représenteront que des points révélateurs les plus saillants. Une extension des analyses qui devraient enfin nous aider à comprendre si cette partie de notre continent peut devenir une sorte de trait d'union entre l'Europe et les régions situés sur ses flancs méridionaux et orientaux, comme ce fut si bien le cas dans les époques révolues, ou bien s'il est au contraire destiné à assumer une sorte de fonction de „filtre” ou de membrane propre à répercuter les contradictions passées, actuelles et futures que peuvent occasionner les disparités croissantes entre la convergence conflictuelle d'un Sud-Est sous-développé et un Nord-Ouest ou se concentrent une dynamique de progrès économique à l'abri des menaces extérieures. Autrement dit, de savoir si le Sud-Est européen est susceptible

d'être une zone d'extension des processus d'intégration européenne, ou bien une limite a ne pas franchir, une zone de transition propre a amortir les disparités peu compatibles. C'est seulement par une claire compréhension de l'évolution culturelle, sociale et politique de cette aire complexe que l'on peut expliquer comment l'Europe joue aujourd'hui dans sa partie méridiano-orientale tout ou partie de son destin.

ЕВРОПСКИ ЈУГОИСТОК И ЕВРОПА  
Порекло и перспективе балканског алтеритета  
на маргини европских интеграција

Резиме

Назив Балкан за Балканско полуострво као географски концепт настао је почетком 19. века када га је тако назвао географ А. Зеуне, по турској речи Балкан (= планина). Од најстаријих времена на том простору се смењују и преплићу европске и евроазијске синтезе и поделе. Једна од најстаријих је природна и културолошка граница која га је делила правцем исток-запад, планинским масивима Родопа и Шаре, од Црног и даље до Јадранског мора. Иако је Цвијић научно побио постојање те произвољне географске поделе, она је означавала симболичну границу између јужно-медитеранског дела, под маљим или већим утицајем хеленске цивилизације и северног континенталног, највећим делом планинског карактера полуострва.

Античка, грчка и римска, затим византијска цивилизација означавају дуг период великих културних и државних синтеза, док се касније јављају нове државне творевине на темељима постојеће културно-историјске баштине доносећи значајне словенско-византијске цивилизацијске доприносе у том делу Европе, на размеђу источног и западног хришћанства средњег века.

Османлијско освајање Балканског полуострва означава почетак једне нове цивилизацијске синтезе на овим просторима. Овај период представља својеврсни продужетак средњовековног периода, или у најмању руку успоравање нововековних историјских процеса који се за то време одвијају у осталим деловима Европе. Нестанком хришћанских држава улогу етнарха усвајају црквени поглавари, чиме се може објаснити синергија између Цркве и обнове државности на исходишту отоманске доминације.

Под утицајем просвећености, романтизма и рационализма, али донекле и преузимањем средњовековних државних и културних традиција, настају обновљене и нове државне творевине на развалинама Отоманске империје. Одроз тежње до тада подређених народа ка државној самобитности, те државне творевине су истовремено и полигон за поделе интересних зона између европских сила у периоду између Бечког и Берлинског конгреса. Под називом „Источно питање“ ова хронична европска криза нашла је

---

Прочитано на Форуму „Европа и Медитеран“, у Сенату Републике Француске, 18. јануара 2001.

своје исходиште у Балканским ратовима, али и у сарајевском атентату као детонатору Првог светског рата.

Као последица у првом реду европских супротности, доводећи највећи део континента до својеврсне цивилизацијске регресије, светски ратови су на балканским просторима додали постојећем тешком историјском наслеђу нове идеолошке, политичке и етно-конфесионалне поделе. Док остали делови Европе превазилазе своје трагично искуство из прве половине 20. века уз помоћ тржишних, институционалних и политичких дугорочних интеграција, дотле се на балканским просторима обнављају стари и отварају нови сукоби. Као да изостанак евро-атланских интеграционих процеса означава неминовност државних, етничких, културних и језичких дезинтеграција.

Пред будућношћу великог дела Балканског полуострва испречује се више питања не које је тешко дати одговор, него развојних и перспектива које би давале основе просперитету и стабилности. То је питање да ли је тим просторима (такозваног западног Балкана), намењена улога својеврсне тампон зоне на маргини европских интеграција (унеколико синдром европске Средње Америке), или је у питању солипсистичко и аутархично, етноцентричко и самодеструктивно опредељење управљачких слојева нових државица на том простору? Осим ако то није корелација између балканске и евроатланске себичности и кратковидости.

Било како било, историјско искуство указује да је балкански простор био и остао показатељ европских контрадикција које на овом турском подручју у критичним периодима испољавају свој еруптивни карактер. Зато би било добро имати у виду да Европа, са својим неспорним цивилизацијским достигнућима, има одговорност за цео балкански простор као залог дела или целине своје будућности.



Мирослав СВИРЧЕВИЋ  
Балканолошки институт САНУ  
Београд

## ЛОКАЛНА УПРАВА ПОД УСТАВОБРАНИТЕЉИМА

*Апстракт:* Овај чланак објашњава развој локалне управе за време уставобранитељске владе, у контексту изградње модерног државног апарата и правног поретка. Овај процес је обрађен кроз анализу *Закона о устројству окружних начелстава и главним дужностима среских начелника* и *Закона о устројству општина*, оба од 1839. године. Овим законима установљена је крута централизација власти на релацији попечитељ унутрашњих дела – окружно начелство – среско начелство – општина, што је потпуно било у духу успостављеног олигархијског режима, заснованог на одредбама Турског устава од 1839. Посебан значај има први Закон пошто је био најдуже на снази у уставној историји Србије XIX века (1839–1888, и 1894–1903). На њему су се темељили сви облици олигархијских и личних режима. Због тога и заслужује да буде предмет посебне анализе.

### *1. Политичке прилике у Србији после Милошеве абдикације*

За Милошеву абдикацију 1839. године највише заслуга су имали истакнути вођи саветске опозиције, који су упорно тражили доношење устава ради ограничења његове апсолутне власти, успостављања правног поретка, и посебно ради заштите личне сигурности и приватне сопствености. Тој групи политичара, на чијем челу су се налазили Тома Вучић-Перишић, Аврам Петронијевић, Стојан и Алекса Симић, Хаџи-Милутин Гарашанин и његов син Илија, припада заслуга што је Србија добила Устав од 1838. Због тога су и познати под именом уставобранитеља.<sup>1</sup> Убрзо је Милошева деспотија била замењена њиховим олигархијском владавином.

---

<sup>1</sup> Поред ових главних вођа, у редовима истакнутијих непријатеља кнеза Милоша било је и других виђенијих људи који су трпели од кнежеве самовоље и његовог монопола на трговину: прота Матеја Ненадовић, Јеврем Ненадовић, Лазар Тодоровић, Паун Јанковић, митрополит београдски Петар Јовановић и епископ ужички Нићифор Максимовић, затим и чланови Саве-

Пошто се одрекао престола у корист свог старијег сина Милана, Милош је напустио Србију. Кнежевићу Милану је несумњиво припадало право на наслеђе престола према Хатишерифу од 1830, Брату од исте године и према важећем Турском уставу. Али, у то време он је лежао тешко болестан те није био способан да преузме владалачку власт. С друге стране, уставобранитељи су упорно тврдили да новоименовани кнез још мора да добије званичну потврду од Порте како би могао почети да управља земљом. То су били разлози за формирање Намесништва које је требало привремено да врши кнежевску власт у име новопроглашеног кнеза.<sup>2</sup>

За првог намесника Савет је изабрао кнежевог представника (председника владе) и попечитеља иностраних дела Аврама Петронијевића, коме је по Уставу припало право да заступа кнеза. За другог намесника постављен је Јеврем Обреновић, председник Савета и стриц новог кнеза, а за трећег намесника познати букач и демагог, иначе саветник – Тома Вучић.<sup>3</sup>

Кнез Милан је умро већ 8. јула 1839. На престолу је био свега 26 дана. Намесништво је наставило да управља земљом све док Порта није потврдила млађег Милошевог сина Михаила за новог кнеза и док овај није почетком марта 1840. дошао у Београд из Влашке.

Међутим, ни Михаило се није дуго задржао на престолу. По избијању Вучићеве буне кнез Михаило је почетком септембра 1842. напустио Србију.<sup>4</sup> Био је то крај његове прве владе. Уставобранитељи су

---

та: Милисав Здравковић-Ресавац, Стеван Стојановић-Ђоса, Милутин Петровић-Ера (брат Хајдук-Вељков) и попечитељ Павле Станишић. Било је ту још и председника и чланова окружних судова, окружних и средских начелника, њихових помоћника и других чиновника (А. Ивић, *Из доба Карађорђевог и сина му кнеза Александра*, Београд, 1926, 76–77). Драгослав Страњакковић је веома успешно израдио портрете многих од поменутих уставобранитеља (видети: Д. Страњакковић, *Влада уставобранитеља 1842–1853*, Београд, 1932, 83–88).

<sup>2</sup> Избор Намесништва је извршен без икаквог важећег правног акта пошто ову установу није предвидео ниједан позитиван пропис аутономне Кнежевине Србије. У овом случају, Савет се послужио одредбама неважећег Срепског устава (Р. Љушић, *Прво Намесништво (1830–1840)*, Београд, 1995, 29).

<sup>3</sup> О Вучићевом животу и историјској улози видети подробније у монографији биографског карактера Радомира Ј. Поповића *Тома Вучић-Перишић*, Београд, 2003.

<sup>4</sup> Радомир Поповић назива овај догађај *Вучићевом револуцијом* а не бунном, образлажући своје опредељење чињеницом да се ради о преврату а не о обичној побуну каквих је било на претек до тада. Наима, Вучићева „буна“ није имала карактер обичне оружане кавге него правог преврата који је имао за последицу промену династије на српском престолу и прву значајну смену

на престо довели вождовог сина Александра Карађорђевића.<sup>5</sup> Почетак његове не баш успешне владавине означио је заправо и почетак уставобранитељског режима. Његов пад на Светоандрејској скупштини 1858. године довео је до пада и саветске олигархије.<sup>6</sup> Другим речима, овај период (1842–1858) у уставној историји Србије који је познат под именом владавине уставобранитеља поклапа се са владавином кнеза Александра. Након династијског преврата 1858. наступило је нови моменат у уставној историји са битно другачијим правно-политичким обележјима. Тако уставобранитељски режим траје свега 16 година.

## 2. Уставобранитељски програм и локална управа

Вођи уставобранитеља нису били по свом васпитању и размишљању никакви реформатори. Махом су то били прости и нешколовани народни трибуни чија се политичка способност највише огледала у дизању и угушивању буна под Милошем.<sup>7</sup> Али иза њих је стајала једна нова генерација која је захтевала напуштање турског начина управе и спровођење политичких реформи. Тај нараштај се разликовао од оних конзервативних елемената који су били задовољни простом чињени-

---

чиновништва из политичких разлога. Осим тога, овај преврат је био изванредно организован уз снажну турску аустријску помоћ. Све су то аргументи који – према Поповићевом мишљењу – иду у прилог термину *револуција* а не *буна* за опис догађаја од 1842 (Р. Ј. Поповић, исто, 139). О Вучићевој „буни“ видети у: А. Ивић, исто, 67–82; Д. Страњаковић, исто, 6–22, *Србија – 1834–1858*, Београд, 1937, 41–48, *Вучићева буна 1842 године*, Београд, 1936, 1–164; Ж. Митровић, *Српске политичке странке*, Београд, 1939, 35–36; Ј. Продановић, *Историја политичких странака и струја у Србији I*, Београд, 1947, 121–127; Р. Ј. Поповић, исто, 139–146).

<sup>5</sup> О избору Александра Карађорђевића за српског кнеза видети у: А. Ивић, исто, 83–108.

<sup>6</sup> С. Јовановић, *Уставобранитељи и њихова влада*, том 3, Београд, 1991, 25, 261–262.

<sup>7</sup> Најважнији међу њима био је Вучић, вођ буне против кнеза Михаила. Он није исповедао никакве политичке идеје. Он је умео боље него ико да диже буне, али је с друге стране, мање него ико умео да влада у редовним приликама. После буне он није знао шта му ваља чинити, и радије је опет одлазио у опозицију па било то и против оног стања које је сам буном створио. Ни Александар Карађорђевић није имао политичке идеје, али је он уз то био лишен и сваке иницијативе која Вучићу није недостајала. Ово су биле најкраће црте два најважнија политичка представника уставобранитељског времена (С. Јовановић, исто, 25).



цом да је уклоњена непосредна турска управа.<sup>8</sup> Он је тражио нешто ново: успостављање правног поретка који обезбеђује личну и имовинску сигурност и ограничење владалачке власти.<sup>9</sup> Како све то постићи и организовати – народна маса није имала јасну представу, али је била спремна да прихвати препоруке своје иначе оскудне интелигенције, како да реши то питање. Под Милошем, интелигенцију су представљали Срби из Аустрије, тзв. „немачкари“.<sup>10</sup> Будући да је Србија била примитивна сељачка земља без уређеног система образовања, интелигенција се могла добавити само „из прека“. Када су вођи опозиције успели да обору кнеза Милоша, они су могли само да се ослоне на „немачкаре“, да затраже њихову помоћ у стварању нове државне управе, како се Милошев лични режим не би више повратио.<sup>11</sup>

Срби из Аустрије поседовали су реформаторске идеје у право време: после пада једног снажног владоца и победе саветске опозиције, која није знала како даље, њихове идеје су биле више него драгоцене. Они су имали пресудан утицај на српски политички развитак среди-

---

<sup>8</sup> Старије генерације Срба које су још памтиле турске зулуме нису тражиле ништа друго него да њима не влада турски паша са муселимима и кадијама. Када су једном успели да добију своје народне старешине њихове политичке тежње су просто пресакле. Они више нису имали шта да траже. Суочили су се са Милошевом деспотијом и некако је подносили инстинктивно осећајући да је то ипак мање зло него све оно горко и крваво искуство под дахијама или Сулејман-пашом Скопљаком (С. Јовановић, исто, 26; Ж. Митровић, исто, 36).

<sup>9</sup> С. Јовановић, исто, 27–28.

<sup>10</sup> Овај термин је представљао погрдни назив за аустријске Србе који су чинили окосницу чиновничког апарата у Србији. Као једина интелигенција у једној примитивној сељачкој средини, они су нарочито предњачили у одбојном понашању према простом пуку. Посматрајући га с висине и с омаловажавањем, Срби-пречани су изазивали гнев и револт код простог света. Стога их је домаћа публика, уз завист према њиховим положајима и квалификацијама, почела погрдно крстити терминима *Немачкари*, *Швабо-Срби* или пак *Швабурија* (М. Луковић, *Развој српскога правног стила. Прилог историји језика и права у Србији*, Београд, 1994, 36).

<sup>11</sup> Срби-пречани заузимали су готово најзначајније положаје у Кнежевини. Били су кнежеви дипломатски представници, саветници, први секретари кнежеве канцеларије, главни секретари Савета, начелници министарства, управитељи школа, професори, учитељи, свештеници, инжењери, лекари, канцеларијски чиновници. По наводима у службеном попису из јула 1836, Србија је имала укупно 68 учитеља. Од тог броја 25 је било из Срема, 12 из Баната, 7 из Бачке, 3 из Славоније, 2 из Хрватске, 2 из „Цесарије уопште“, док је остатак (њих 17) било из Србије (П. Крстић, „Швабе“ или „немачкари“ у *Србским народним новинама Теодора Павловића*, Зборник Матице српске за историју, бр. 49, Нови Сад, 1994, 34).

ном XIX века.<sup>12</sup> Побеђивали су са својим предлозима и онда када им је Вучић, као симбол новог режима чије је темеље управо он ударио, био противан.<sup>13</sup> Морало се приступити изградњи установа како би се организовала унутрашња управа. Оно што највише карактерише владу уставобарнитеља, то је увођење првих модерних државних установа и стварање првог чиновничког реда. Изградња судске власти (стварање модерног судства са првостепеним, апелационим, врховним и касационим судом; доношење Грађанског (1844) и Кривичног (1850) законика са поступцима), унапређење школског система (посебно када је реформу водио Платон Симоновић),<sup>14</sup> појава буџета као рачунско-правног акта,<sup>15</sup> развој трговине и тржишних односа, као и стварање бирократије,<sup>16</sup> само су неки од резултата владавине уставобранитеља. На њихова правно-политичка достигнућа, која су све више пуштала корен, наслањали су се каснији режими. У томе се и огледа историјски значај уставобранитељске владе.

<sup>12</sup> В. Чубриловић, *Историја политичке мисли у Србији XIX века*, Београд, 1982, 115.

<sup>13</sup> Вучић је могао да виче на „немачкаре“, могао неке од њих да гони, па чак и да понижава, али оно што су оно начинили, он више није могао да квари јер није умео да каже како би другачије могло да се политички уради. Зато је и пуштао аустријске Србе да према својим идејама изграђују државну управу, премда она није одговарала његовом политичком укусу (С. Јовановић, исто, 27).

<sup>14</sup> Платон Симоновић је био аустријски Србин. У Русији је радио као професор лицеја а у Србију је дошао као пензионер. Он је 1853. започео реформу образовног система. Укинуо је: митологију, древности словенске и толковање стихотвораца. Уместо ових предмета увео је старословенски, старогрчки и француски, који су се изучавали поред латинског и немачког, који су се до тада већ били учили (С. Јовановић, исто, 70).

<sup>15</sup> Као рачунско-правни акт буџет је почео да се формира још за време прве Михаилове владе (М. Петровић, *Финансије и установе обновљене Србије*, Београд, 1901, 933–942). Ипак, своју праву физиономију добио је у време кнеза Александра Карађорђевића (С. Јовановић, исто, 106–118).

<sup>16</sup> Уставобранитељски режим је посветио велику пажњу подизању чиновничког кадра. Чиновници су престали да буду обичне слуге као под Милошем. Они су постали независни. Та њихова независност је ишла толико далеко да су чиновници постали непокретни, јер нису могли бити ни по чијем ћефу отпуштани. У Србији се тако, први пут у историји модерне уставности, чиновништво организује у посебан ред по једном јасно профилисаном концепту. Оно добија свој правни статус у односу на државу и све више постаје угледна социјална установа (видети детаљније: Ж. Митровић, исто, 37–38; А. Драгонић, *Развој парламентаризма у Србији у XIX веку*, Горњи Милановац, 1989, 36–37; М. Луковић, исто, 35).

Већ је наглашено да је Турским уставом деспотија кнеза Милоша била замењена колегијалном олигархијском владом највиђенијих људи тадашње Србије. Нови Устав није променио суштину државног и политичког система. Апсолутизам и централизам као полазна организациона и функционална начела, остали су недирнути. Разлика је сада само у томе што је на место апсолутизма и централизма једног човека допао апсолутизам и централизам неколико народних старешина. Власт је из руку свемоћног кнеза прешла у руке Савета, састављеног од 17 чланова. Овом трансферу власти и моћи допринео је и *Закон о устројству Савета* који је додатно ослабио положај кнеза. Иако је био у оштрој супротности са Уставом, овај Закон је служио као најважнији извор политичке моћи Савета. Ово изразито несагласје између Устава (према којем кнез управља преко министара, а Савет само врши контролу законитости рада кнеза и Савета) и *Устројства Савета* (према којем државом управља Савет док попечитељи сачињавају само један „саветски одбор“ који стоји под контролом Савета, а кнез може именовати попечитеље само из реда саветника уз сагласност Савета) представљало је извор честих сукоба између кнеза и Савета. То је давало повода Порти да се у њих отворено меша и арбитрира, претежно с позиција политичког прагматизма, а много мање с чисто правног гледишта. Ови перманентни сукоби између два поменута уставна чиниоца довешће напослетку да сазивања Светоандрејеске скупштине, која је симболично означила крај уставобаранитељске епохе.

Што се тиче самих погледа уставобранитеља на локалну управу, може се запазити да они нису били исти пре доласка на власт и после преузимања власти. Док су били у опозицији према кнезу Милошу, борили су се за децентрализацију власти са што самосталнијом локалном управом.<sup>17</sup> Међутим, чим су преузели врховну власт у централној управи, тј. у Савету, променили су одмах и свој ранији политички став према организацији локалне управе.<sup>18</sup> Они више нису желели децентрализацију власти него је напротив јачају и стабилизују, дајући јој потребну правну форму. Уставобранитељи су посматрали државу и правни поредак пре свега као институције из којих извире власт, дакле један реалитет. У складу с тим виђењем, пошли су реалним путем у изградњи државне управе: прво треба организовати власт, централну и локалну, па тек после тога изграђивати правни поредак. Власт је сила која извршава законе и која чува личну и имовинску сигурност, а да би

---

<sup>17</sup> Ф. Никић, *Локална управа у Србији у XIX и XX веку*, Београд, 1927, 73.

<sup>18</sup> Ф. Никић, 73.

могла да врши ту улогу она мора да буде снажна, тј. јединствена и централизована. Без такве власти нема ни правног поретка. Њена добро изведена организација је неопходан услов за исто тако добро организовани правни поредак.<sup>19</sup> Овако су отприлике резоновали идеолози уставобранитељске владе. На тој основи је почивало њено законодавство, рачунајући ту и законе о локалној управи.

### 3. Уставобранитељски закони о локалној управи

Турски устав је омогућио уставобранитељима да своје тежње за остваривање начела законитости, чиновничке сталности и централизације државне управе несметано реализује још за време Првог намесништва. За само годину дана (од прокламације Устава до доласка кнеза Михаила у Србију) донели су око 30 закона и уредаба.<sup>20</sup> Закони о локалној управи су били донесени на основу чланова 61, 62, 63, 64. и 65. Устава. Чл. 61. је општом формулацијом предвидео основни принцип устројства државне управе: Србија се дели на 17 окружја, окружја на срезове, а срезови на села. Чл. 62. је дефинисао правни положај и делокруг рада окружног начелника у систему власти: он је обавезан да извршава налоге и заповести централне управе и судске пресуде.<sup>21</sup> Чланови 63, 64. и 65. одредили су положај и делокруг рада среског начелника: „да предохрани добра и земље села од сваког нападенија, да заштити народ од „злехотника“, „скитница“ и „разврашчени“, да врши преглед пасоша и надзире рад примирителних судова.“<sup>22</sup>

Ове основне одредбе Устава о локалној управи показују да су у његову структуру биле уграђене две идеје водиле: 1) потчињеност локалних органа власти према централној управи, тј. начело централизације власти (ово начело чини од локалних органа централизоване нецентрализоване органе власти), и 2) ограничени делокруг послова окружних и среских начелника.

Може се закључити да се, према слову Турског устава, улога локалне управе своди на извршавање наредба и налога централне власти и на извршавање судских пресуда. О некој широј или уској самосталности локалних јединица и органа власти не може бити ни говора. Ова је потпуна искључена. Тако је начело централизације подигнуто на ранг уставног начела, које је спроведено у његовом ригидном облику.

<sup>19</sup> Ф. Никић, *исто*, 74.

<sup>20</sup> Видети: *Сборникъ закона и уредбени указа*, Београд, 1840, даље: *Зборник закона и уредба*.

<sup>21</sup> Видети: *Уставъ Княжества Сербіе* од 1838, чл. 62, [у:] *Устави Кнежевине и Краљевине Србије*, Београд, 1988, 78, даље: *Устав Србије од 1838*.

<sup>22</sup> *Устав Србије од 1838*, чланови: 63, 64. и 65, *исто*, 78–79.

У складу с тим начелом, Устав је дефинисао правни карактер округа и срезова, као и њихових најважнијих чиновника.<sup>23</sup> Округ и срез се третирају искључиво као ниже подручне полицијско-управне јединице без додатних атрибута. Због тога је и делокруг рада окружних и среских начелника врло сужен. Они су сведени на улогу чистих полицијских службеника. Устав им је одузео шира управна овлашћења и могућност да суде у извесним споровима, а среском начелнику још и финансијску власт уз строгу забрану да се меша у црквене послове.<sup>24</sup> Другим речима, чланови 62–65. поистоветили су управну функцију окружних и среских начелника са репресивним апаратом државне власти. На темељу ових одредаба, уставобранитељи су донели законе који су додатно разрадили напред поменуте замисли.

3.1. *Закон о устројству окружних начелстава и главним дужностима среских начелника од 12. маја 1839. године.*<sup>25</sup>

Ово је био један од најзначајнијих закона уставобранитељске владе. То је уједно и најважнији закон у уставној историји Србије XIX века јер је био најдуже на снази. Важио је 1839–1888. и 1894–1903. године. Није био на снази само у време важења Устава од 1888. када је био донесен другачији закон о правном уређењу округа и срезова. Ипак, због дужине његовог трајања, као и због тога што се на њему заснивала организација локалне управе у Србији дуго после уставобранитељске епохе, овај Закон заслужује посебну пажњу и разраду.

Поменути Закон је детаљније уређен делокруг рада и функција окружних и среских начелника, њихови међусобни односи и однос према централној власти.

Према чл. 2. овог Закона свако окружно начелство има свог начелника и помоћни персонал: једног помоћника, писара и казначеја (благајника). Начелник има положај председника округа а остало особље положај његових чланова.<sup>26</sup> Надлежност окружних начелника дефинисана је у чл. 4: *занимат ће се извршенијем налога који ће им дола-*

<sup>23</sup> Устав Србије од 1838, чл. 61, исто, 78.

<sup>24</sup> Устав Србије од 1838, чл. 65, исто, 79.

<sup>25</sup> *Устроение окружны началничества, и главне должности срезски начелника*, [у:] *Зборник закона и уредба*, Београд, 1840, 78–83; даље: *Закон о устројству окружних начелстава и главним дужностима среских начелника*.

<sup>26</sup> Чл. 2. *Закон о устројству окружних начелстава и главним дужностима среских начелника*, 78.

зити од стране Централног Управленија Књажества.<sup>27</sup> То значи да су сва министарства (унутрашњих дела, финансија, правде и просвете) имала право да издају заповести и налоге окружним начелницима, и да су их они морали извршавати. Окружно начелство стоји као целина под Централним Правленијем (Савет и попечитељи) и мора се строго управљати према заповестима свих попечитеља.<sup>28</sup> Иако је окружно начелство обавезно да извршава налоге централних власти, оно је првенствено потчињено министру унутрашњих дела, који је према чл. 9. Закона овлашћен да поставља и смењује окружне начелнике и остале чиновнике у државној хијерархији.<sup>29</sup> Та директна потчињеност окружних начелника према министру унутрашњих дела и њихова директна зависност од њега, може се видети и у чл. 5. који прописује да су окружни начелници обавезни да овом министру редовно шаљу извештаје о свом раду и стању у округу.<sup>30</sup> У овом својству, дакле као подручни полицијски орган потчињен попечитељу унутрашњих дела, окружни начелник је обавезан да се стара о извршењу указа, уредаба и закона, о јавном реду и поретку, затим о поштама, путевима, ћупријама и грађевинама.<sup>31</sup> Поменуте дужности, окружни начелник је обављао или сам или преко среских начелника.<sup>32</sup>

Према томе, делокруг рада окружног начелника није исти када делује као централизовани нецентрални орган Централног Правленија, и када делује као полицијски орган у субординацији са попечитељем унутрашњих дела као само с једним министром у Централном Правленију Књажества Србије. У првом случају окружни начелник стоји под Централним Правленијем (владом), а у другом случају, само под попечитељством унутрашњих дела. Јасно се може уочити двојаки правни идентитет окружног начелника према овом уставобранитељском закону.

Код среских начелстава и њихових начелника ствари стоје нешто другачије. Среско начелство је мања полицијска јединица од окру-

---

<sup>27</sup> Чл. 4. Закона о устројству окружних начелстава и главним дужностима среских начелника, 79.

<sup>28</sup> Чл. 4. Закона о устројству окружних начелстава и главним дужностима среских начелника, исто.

<sup>29</sup> Чл. 9. Закона о устројству окружних начелстава и главним дужностима среских начелника, 81.

<sup>30</sup> Чл. 5. Закона о устројству окружних начелстава и главним дужностима среских начелника, 79.

<sup>31</sup> Чл. 5. Закона о устројству окружних начелстава и главним дужностима среских начелника, исто.

<sup>32</sup> Чл. 12. Закона о устројству окружних начелстава и главним дужностима среских начелника, 82.

га, и поред председника обухвата још писара и одређени број пандура, који по потреби може бити мањи или већи.<sup>33</sup> Срески начелник не стоји непосредно ни под *Централним Правленијем* ни под попечитељем унутрашњих дела него само под окружним начелником.

У надлежност среског начелника спада све оно што је усмерено на одржање мира и поретка у срезу.<sup>34</sup> Поред свих оних дужности полицијско-управног карактера које су наведене у члановима 63, 64. и 65. Устава (да чува добра и земљу села од напада, да брани грађане од злочинаца, да контролише странце и води надзор над радом примирителних судова),<sup>35</sup> законодавац је увео још једну врло значајну дужност за среског начелника која је конституисана ставом г) чл. 14. Закона: срески начелник је дужан да хвата кривце и да их шаље окружном начелнику на даљи поступак.<sup>36</sup> Ове послове срески начелник обавља сам или преко кметова оних села која улазе у састав његовог среза.<sup>37</sup>

Осим ових непосредних дужности, срески начелник има још и обавезу да извршава све оне послове који улазе у делокруг рада окружног начелника. На тај начин, ови послови „посредно“ улазе у круг његових управних овлашћења. У овом случају срески начелник поступа као обична трансмисија окружног начелника на свом управном подручју.

Из претходне анализе излази закључак да је овај уставобранитељски закон конституисао пирамидалну хијерархију и круту бирократску централизацију органа управе у правној структури државне администрације. На челу ове пирамиде налази се Централна управа (оличена у олигархијском Савету и попечитељима), која врши врховну власт потискујући и развлашћујући кнеза, затим се на нижем ступњу налазе окружни начелници као шефови округа, на још нижем ступњу стоје срески начелници као шефови срезова, а на најнижем ступњу стоје кметови као старешине села. Важно је напоменути да службена комуникација постоји само између непосредно надређеног и непосредно потчињеног органа; између Савета, тј. владе, и окружних начелника,

<sup>33</sup> Чл. 15. Закона о устројству окружних начелстава и главним дужностима среских начелника, 83.

<sup>34</sup> Чл. 16. Закона о устројству окружних начелстава и главним дужностима среских начелника, 82.

<sup>35</sup> Све ове дужности су такође наведене и у чл. 14. Закона о устројству окружних начелстава и главним дужностима среских начелника, 82.

<sup>36</sup> Видети: став г) чл. 14. Закона о устројству окружних начелстава и главним дужностима среских начелника, 83.

<sup>37</sup> Чл. 14. Закона о устројству окружних начелстава и главним дужностима среских начелника, 82.



између окружних и среских начелника и између среских начелника и кметова. Кметови не стоје у директној вези с окружним начелником. Ако желе да му се обрате, онда то морају да учине само преко себи надређеног среског начелника који ће као надлежан орган ступити у везу с одређеним окружним начелником. Исто тако, ни срески начелник не може да комуницира с министрима непосредно него само преко окружног начелника. На тај начин је изграђена једна крута бирократска структура (која у извесној мери подсећа на средњовековни систем сениорско-вазалних односа заснованих на принципу: вазал мог вазала није мој вазал), с јасном линијом хијерархијског устројства и административног командовања: од Централне управе долазиле су заповести и налози које су окружни и срески начелници а затим и сеоски кметови морали да извршавају. Од самосталности у одлучивању окружних и среских начелника нема ни помена. Тако су уставобранитељи, попут свог претходника кнеза Милоша, лишили ове државне службенике сваке аутономије, остављајући има само „голу“ полицијску функцију. Све остале управне радње биле су изузете из њихове надлежности. Окружни начелник је био „ослобођен“ финансијске власти на свом подручју пошто је казначеј полагао рачуне министру финансија а не њему.<sup>38</sup> С друге стране, Закон је својим 14. чланом (став е) строго забранио среском начелнику да се меша у земаљске послове.<sup>39</sup>

Дакле, једина дужност окружних и среских начелника јесте да примају и извршавају заповести Централне управе и да шаљу извештаје: окружни начелници попечитељу унутрашњих дела, а срески начелници својим колегама на челу округа. Јасно се види да су окружни и срески начелници сведени на чисто полицијске органе. У таквом систему државне управе није било места за органе народне самоуправе као што су окружна и среска скупштина. Њихова правно-политичка природа је таква да се оне не би могле уклопити у један бирократско-полицијски систем државне управе какав је био уставобранитељски. Због тога се о овим традиционалним институцијама српског народа није ни говорило. Оне су све више постајале само једна готово ишчезла народна светиња према којој је обичан сељак био веома сентименталан. Суочен са првим модерним државним апаратом власти који је према њему вазда био груб и осيون, сељак се с пијететом односио према некадашњој кнежинској и сеоској самоуправи, која је за њега вазда била симбол мира и благостања.

<sup>38</sup> Чл. 10. Закона о устројству окружних начелстава и главним дужностима среских начелника, 82.

<sup>39</sup> Став е) чл. 14. Закона о устројству окружних начелстава и главним дужностима среских начелника, 83.

Уставобранитељи су били убеђени да ће помоћу овог устројства локалне управе створити јаку централну власт и стабилан правни поредак у држави. Ипак, било је више него очигледно да су се преварили у рачуници јер није све ишло глатко како су замишљали. Функционисање округа и срезова наилазило је на бројне тешкоће: лоше саобраћајне везе на релацији влада – округ – срез, неуконост окружних и среских начелника, јавашлук и осиноност чиновника. Поврх тога, хајдучија, крађе, похаре и метежи били су скоро редовна појава. Хајдуци и разбојници су дрско харали и пљачкали све одреда, док је власт била потпуно немоћна.<sup>40</sup> Пракса је показала да *Закон о устројству окружних начелстава и главним дужностима среских начелника* има бројне недостатке и правне празнине, што је спречавало његову ефикасну примену. Уставобранитељи су били разочарани и незадовољни оваквим стањем, па су већ 8. јула издали један нови акт. То су *Следујућа Наставленија* намењена окружним и среским начелницима, која су представљала неку врсту упутства за примену Закона.<sup>41</sup>

У њима се, под претњом одговорности, наређује окружним начелницима да посећују срезове свог округа како би се упознали са стањем у њима, и како би сазнали на који начин срески начелници врше своја законска овлашћења и дужности.<sup>42</sup> Среским начелницима се исто тако под претњом одговорности, наређује да пазе на лопове и хајдуке, да обавесте себи надређеног окружног начелника о свакој повреди правног поретка, и да му предају свако лице које се не би покорило кмету или примирителном суду.<sup>43</sup>

Према Никићевом мишљењу, уставобранитељи су овим упутством желели да постигну два циља: 1) да окружним и среским начелницима скрену пажњу на неке негативне појаве у народу, и 2) да што више појачају полицијски карактер њиховог правног идентитета.<sup>44</sup>

Уставобранитељски систем управљања окрузима и срезовима провоцирао је бројне отпоре и незадовољства. Тако су депутати на *Мартовској скупштини* 1840. захтевали да се бар окружним начелницима врати судска власт коју би обављали са кметовима мировних судова. Овако би се – веровали су депутати – разблажио њихов ригидни полицијски карактер. Пошто је сматрао да су примедбе и захтеви депутата оправдани, кнез Михаило је обећао другачију уредбу о организа-

<sup>40</sup> Ф. Никић, исто, 78; Р. Љушић, исто, 54.

<sup>41</sup> Зборник, *Следујућа Наставленија*, 84–86; У даљем тексту: *Следујућа Наставленија*.

<sup>42</sup> *Следујућа Наставленија*, 84.

<sup>43</sup> *Следујућа Наставленија*, 85.

<sup>44</sup> Ф. Никић, исто, 79.

цији локалне власти.<sup>45</sup> Наравно, то се није догодило јер је Михаило две године касније био свргнут Вучићевом буном.

Свим поменутих правних актима требало би додати још и *Уредбу за окружне казначеје* од 8. новембра 1839. Она је детаљније регулисала дужности окружних благајника: како да располажу новчаним приходима и порезима, како да воде евиденцију прихода и расхода и сл. Према овој уредби, казначеј и начелник су заједнички руководили окружном касом. За законитост свог рада одговарали су попечитељу финансија.<sup>46</sup>

На овај начин бисмо завршили анализу *Закона о устројству окружних начелстава и главним дужностима средских начелника*, и пратећих правних докумената. Остаје да се још анализира и уставобранитељска организација општинске управе. О томе ће бити речи у наредним редовима.

### 3.2. Закон о устројству општина од 13. јула 1839. године.<sup>47</sup>

Ово је био први закон о општинама у Србији. Одштампан је у 2000 примерака и врло брзо је био упућен окружним начелницима да их ови преко средских начелника разделе свим општинама и да им наредне да по њима поступају.<sup>48</sup>

Овај Закон је поделио све српске општине на три класе према којима се разликује њихово унутрашње уређење. Као критеријум за класификацију општина, законодавац је узео њихову просторну величину и укупну социјално-економску и демографску структуру.<sup>49</sup>

Првој класи „за сада“ припада само варош Београд.<sup>50</sup> Окружне и „остале“ општине спадају у другу, а све сеоске општине у трећу класу.<sup>51</sup> У свим општинама постоје следећи органи власти: примирителни суд,<sup>52</sup> општинари и збор.

<sup>45</sup> Р. Љушић, исто, 55.

<sup>46</sup> Р. Љушић, исто.

<sup>47</sup> [у:] *Зборник закона и уредба, Устроение община*, 94–100; даље: Закон о устројству општина.

<sup>48</sup> Р. Љушић, исто.

<sup>49</sup> Доказ за ову тврдњу представља редакција чл. 3. Закона који између осталог, истиче да унутрашње устројство општина зависи од њихове величине, снаге и пространства (Чл. 3. *Закона о устројству општина*, 95).

<sup>50</sup> Чл. 2. *Закона о устројству општина*, 94.

<sup>51</sup> Чл. 2. *Закона о устројству општина*, исто.

<sup>52</sup> Према овом Закону, сваки примирителни суд је морао имати једну кућицу за своје седнице, другу кућицу која је служила као апсана, и једне мацке с дрвеним клинцима. То је био минимум њихове опреме (С. Јовановић, *Друга влада Милоша и Михаила*, сабрана дела, том 3, Београд, 1991, 371).

Београдска општина, као и све остале, има свој примирителни суд.<sup>53</sup> Захваљујући својој величини и великом броју послова, београдска општина има право да увећа свој персонал и да изврши разграничење судско-административних од полицијских овлашћења.<sup>54</sup> Према чл. 5. Закона, београдски примирителни суд располаже следећим персоналом: председник, 3 члана, 1 писар, 2 практиканта и неколико пандура.<sup>55</sup> Примирителни суд врши двојаку функцију: судску и полицијско-управну. То значи да је и правни идентитет овог органа двојак. Међутим, Закон није одредио начин избора примирителног суда и његовог персонала (тајним или јавним гласањем, поседовање бирачког права), дужину трајања мандата, као и њихов опозив (у којим случајевима и ко то чини).

Као носилац судске функције овај суд, заправо његов председник, првенствено решава парничне спорове између Београђана у вредности до 100 гроша.<sup>56</sup> Изузетно, ако парничне странке на то пристану, примирителни суд може пресуђивати и у грађанским предметима чија вредност превазилази поменути износ.<sup>57</sup> Исто тако, овај суд пресуђује у кривичним споровима за мање кривице за које је прописана затворска казна – до 3 дана или телесна казна – до 10 удараца штапом.<sup>58</sup>

Као носилац полицијско-управне функције, председник примирителног суда носи службено звање управника вароши, коме се, ради отправаљања, послова ставља на располагање посебан стручни персонал: 2 полицајца, 1 писар, 1 практикант, неколико кварталника и пандура.<sup>59</sup>

Овако обједињене судска и полицијско-управна функција у једној локалној институцији носе званичан назив – Управа вароши Београда.<sup>60</sup>

Као што се види, београдска општина је овим законом добила врло широка овлашћења, тако да је и њен правно-политички значај порастао. Правно гледано, законодавац ју је изједначио са срезом. У вези с тим, председник примирителног суда као полицијско-управни

<sup>53</sup> Чл. 4. Закона о устројству општина, 95.

<sup>54</sup> Чл. 4. Закона о устројству општина, 95.

<sup>55</sup> Чл. 5. Закона о устројству општина, 95.

<sup>56</sup> Став а) чл. 5. Закона о устројству општина, 95.

<sup>57</sup> У овом случају, реч је углавном о трговачким и еснафским споровима, као и о споровима који настају у вези са уговорима о закупу (о закупу куће посебно); (став б) чл. 5. Закона о устројству општина, 95).

<sup>58</sup> Чл. 5. Закона о устројству општина, 95.

<sup>59</sup> Чл. 7. Закона о устројству општина, 96.

<sup>60</sup> Чл. 7. Закона о устројству општина, 96.

орган има статус среског начелника и дужан је да споразумно ради са себи надређеним окружним начелником. Другим речима, обавезан је да прима и извршава све заповести и налоге надлежног окружног начелника.<sup>61</sup>

Управника вароши, који је истовремено и председник примирителног суда, заступа најстарији члан суда, у случају да је управник спречен да врши своја законска овлашћења и обавезе.<sup>62</sup>

Занимљива је редакција чл. 10. Овај члан прописује да варош Београд *из своје средине* бира 32 општинара који би требало да буду разумни и поштени људи.<sup>63</sup> Чланови 11. и 12. допуњују претходни: према чл. 11. општинари отправљају београдске послове бесплатно, за разлику од осталих чиновника и служитеља који примају плату из општинске касе. Остали службеници у општини: учитељи, доктори и бабице такође имају исто право према чл. 12.<sup>64</sup> Закон не прецизира како треба тумачити одредбу по којој Београд *из своје средине бира* општинаре. Шта се подразумева под изразом *средина*, ко је сачињава, и како се врши избор општинара, нема ни помена. Овде очигледно постоји још једна озбиљна правна празнина која је сигурно давала „простор“ за екстензивна тумачења и произвољност у примени Закона.

Општинари одлучују о свим најважнијим питањима која утичу на живот општине и њених житеља: доносе одлуке о положају општинских чиновника (опредељење плата и сл.), о подизању нових грађевина, о давању општинских добара под закуп, прегледају данак, прирез и сл.<sup>65</sup>

И напослетку, чл. 14, иначе последњи члан који регулише положај и уређује структуру београдске општине, уводи институцију збора. Општинари се окупљају у збор када је потребно решити неко питање од интереса за *целу општину*, а ако је реч о *мање важним пословима*, онда је за њихово отправљање довољно присуство  $\frac{1}{4}$  свих општинара. Одлуке се доносе апсолутном већином гласова.<sup>66</sup>

Већ је на први поглед видљиво да и у овом случају постоји правна празнина. Прво, законодавац није прецизирао која институција је овлашћена да сазива збор општинара и по каквом поступку се то обавља. Друго, нема јасне и прецизне деобе између послова од интереса за *целу општину* и *мање важним* општинским пословима. И ова празни-

<sup>61</sup> Чл. 8. Закона о устројству општина, 96.

<sup>62</sup> Чл. 9. Закона о устројству општина, 96.

<sup>63</sup> Чл. 10. Закона о устројству општина, 96.

<sup>64</sup> Чланови 11. и 12. Закона о устројству општина, 97.

<sup>65</sup> Чл. 13. Закона о устројству општина, 97.

<sup>66</sup> Чл. 14. Закона о устројству општина, 97.

на је отварао могућност за широко тумачење норми и арбитрарност у вршењу законских овлашћења, што је иначе било редовна појава.

Окружне и остале вароши које припадају другој класи, као и Београд, има свој примириелни суд.<sup>67</sup> Он је састављен од: једног главног кмета као председника, два помоћника који истовремено врше дужност кварталника, једног писара, и два пандура.<sup>68</sup> Делокруг овог суда покрива све оне судске и полицијско-управне предмете који су код *Управитеља вароши Београда мало више избројени*.<sup>69</sup>

Попут београдског управника, тако је и главни кмет општина друге класе истовремено и судски и полицијско-управни орган. Као орган судске власти, главни кмет са својим персоналом стоји под окружним судом, а као полицијски орган под окружним односно среским начелником.<sup>70</sup>

Свака општина друге класе има и своје општинаре. Њихов број варира 8–16, зависно од величине и укупне структуре.<sup>71</sup> Општинари би требало да буду *најразумнији и најправдољубивији* људи који ће се окупљати ради решавања питања од важности за општину.<sup>72</sup> Они врше своју функцију бесплатно док професионални персонал (кметови помоћници, учитељ и бабица) прима надокнаду из општинске касе.<sup>73</sup> И овде се може уочити озбиљан недостатак у облику правне празнине, као и у случају Управе вароши Београда. Закон ни овде не прецизира шта се подразумева под појмом *средина* из које ће се изабрати 8-16 општинара. Такође, нема речи ни о начину њиховог избора, дужини мандата и опозиву. Све је то стварало велике тешкоће у примени Закона и функционисању институција.

Општине треће класе (све сеоске) такође имају примириелни суд, састављен од главног кмета, 2 помоћника и 1 бирова (послужитеља).<sup>74</sup> Закон садржи следеће могућности у погледу именовања главног кмета: када више села сачињава једну општину, главни кмет мора да буде из оног села у којем се налази суд, а помоћници су обавезно из другог села;<sup>75</sup> ако се општина састоји од два села, из већег села се би-

<sup>67</sup> Чл. 15. *Закона о устројству општина*, 97–98.

<sup>68</sup> Чл. 15. *Закона о устројству општина*, 97–98.

<sup>69</sup> Чл. 16. *Закона о устројству општина*, 97–98.

<sup>70</sup> Чл. 17. *Закона о устројству општина*, 97–98.

<sup>71</sup> Чл. 19. *Закона о устројству општина*, 97–98.

<sup>72</sup> Чл. 19. *Закона о устројству општина*, 97–98.

<sup>73</sup> Чланови 20. и 21. *Закона о устројству општина*, 97–98.

<sup>74</sup> Чл. 22. *Закона о устројству општина*, 97–98.

<sup>75</sup> Чл. 25. *Закона о устројству општина*, 99.

рају кмет и помоћник, а из мањег села само помоћник.<sup>76</sup> И примирителни суд у сеоској општини има двојаку природу. Као судски орган потчињен је окружном суду, а као полицијско-управни орган среском начелнику.<sup>77</sup>

Општине које се састоје од више села обезбеђују плату за кмета и помоћнике на тај начин што свако село издржава свог кмета.<sup>78</sup>

Чл. 24. прецизира надлежност примирителног суда у сеоским општинама. Послови који се односе на целу општину (разрезивање данка и приреза) воде се *по досадашњем обичају*, тј. тако што главни кмет сазива највиђеније људе у општини, и с њима доноси све потребне одлуке. Кмет је обавезан да сазове највиђеније сељаке и када по правноснажној пресуди примирителног суда извршава казну над осуђеником – казну затвора или телесну казну. У овом случају улога сељака се своди на пружање помоћи главном кмету у егзекуцији санкције.<sup>79</sup>

На крају, може се закључити да је *Закон о устројству општина* само доградио организациону структуру локалне управе која је била изграђена *Законом о устројству окружних начелстава и главним дужностима среских начелника*. Како је овај потоњи закон конституисао округе и срезове, тако је и он први конституисао општине. Организација уставобранитељског система државне управе је, на тај начин, била приведена крају. Оба закона почивала су на истим идејама и начелима. Кроз оба закона провејава једна иста политичка тежња уставобранитељске владе – тежња за што јачом централизацијом и бирократизацијом државне управе: од *Централног Правленија* до кмета као старешине општине треће класе. *Закон о устројству општина* је покушао да од општине искључиво начини државну административно-територијалну јединицу. Отуд се сви органи у општинама (без обзира на класу) појављују као државни органи. Међу њима је примирителни суд свакако најважнији орган јер се појављује истовремено као судски и полицијско-управни орган. То посебно наглашава значај његовог шефа у хијерархији државне управе друге и треће класе. Од некадашње општинске самосталности и самоуправе скоро да није остало ништа. Иако је законодавац покушао да изврши јасну поделу између судске и полицијско-управне надлежности шефа примирителног суда, она се нија могла до краја учинити. Кумулација обе функције у једној личности је то спречила.

<sup>76</sup> Чл. 27. *Закона о устројству општина*, 99.

<sup>77</sup> Чл. 23. *Закона о устројству општина*, 99.

<sup>78</sup> Чл. 28. *Закона о устројству општина*, 99–100.

<sup>79</sup> Чл. 24. *Закона о устројству општина*, 99.



Као и многи други закони, тако и овај има бројне недостатке (бројне правне празнине на кључним местима Закона) од којих се неки могу уочити већ легитимичним погледом. Приликом анализе правног положаја и делокруга најважнијих општинских органа (примирилетних судова, општинара и зборова) установили смо два главна недостатка: непрецизност у конституисању општинског уређења и недовољно јасна граница поделе укупне надлежности на судску и полицијско-управну. Ови недостаци су само делимично били отклоњени непосредном применом Турског устава и секундарних позитивних закона и уредаба.<sup>80</sup> Ружица Гузина је врло убедљиво и аргументовано навела још један од великог значаја – непрецизност Закона у одвајању материјалних средстава за накнаду општинских расхода.<sup>81</sup> Ови велики пропусти у *Закону о устројству општина* били су више него очигледан доказ да је српска држава, заправо њено законодавство у епохи уставобранитеља, пролазило кроз „дечеје болести“ у изградњи модерног државног апарата и правног поретка.

#### 4. Завршна разматрања

Циљ који су уставобранитељи желели да постигну доношењем свих закона, уредаба и указа о локалној управи, посебно о општини, било је успостављање, очување и јачање мира и поретка у унутрашњости земље. Али од оног реда, мира и организације по селима, како су то они замишљали, скоро да није било ништа. Јавашлук и нереди су били стална појава: кметови без дисциплине чинили су бројне злоупотребе с општинском касом, општинска власт је слабо функционисала пошто на челу управе нису избором долазили најспособнији људи, те су због тога са свих страна стизале тужбе и повике против рада општинских власти и кметова.<sup>82</sup> Власт је још увек била слаба, а локални чиновници као органи полиције још нису стекли никакав ауторитет у народу. Би-

---

<sup>80</sup> Бројне правне празнине о уређењу и надлежности у *Закону о устројству општина* од 1839. попуњаване су применом следећих закона и уредаба: *Привремено устројеније примирилетних судова* од 17. маја 1839. (Зборник, 200); *Упутство свим окружним начелствима о начину избора општинара и чланова примирилетних судова у општинама прве и друге класе, у које све вароши и паланке, осим Београда, спадају*, (према: Р. Гузина, *Општина у Србији 1839–1918*, Београд, 1976, 51–53); *Уредба о избирању кметова, њиховој плати и дужностима* од 4. јуна 1840 (Зборник, 201–205) и *Уредба за општинске приходе* (према: Р. Гузина, исто, 81).

<sup>81</sup> Р. Гузина, исто, 81–87.

<sup>82</sup> Ф. Никић, исто, 79.

ло је дошло дотле, да људи нису хтели ни да се одазивају на позиве власти, док су се административне одлуке с тешком муком извршавале.<sup>83</sup> Изгледало је да полиција не може очувати мир и поредак у земљи ако им се не би каквим накнадним законом или актом доделило право кажњавања преступника. И ова слаба „дејствителна снага“ полиције била је разлог што је Илија Гарашанин – уз Вучића сигурно најспособнији и најауторитативнији припадник уставобранитељске олигархије – 27. маја 1850. донео један полицијски законик под именом *Казнителни Законик за полицајне преступнике*, у намери да једном учини крај овој „недејствителној снази“ полиције и унижавању њеног ауторитета код народа.<sup>84</sup> Да би то извео, Гарашанин је морао да уради две ствари: 1) да прошири функцију среском начелнику, 2) да додели полицији право кажњавања. Да би казне биле што ефикасније и делотворније, углавном су се извршавале батином: батине се ударају на све стране и полиција је веровала да ће на тај начин доћи до потребног *уваженија*.<sup>85</sup> Тако је резоновало Гарашанин. Међутим, и поред усвајања Законика Гарашанин није успео да створи ауторитет полицији. Полиција је тукла народ као марву, а током инспекцијских посета тражила је од сељака богата гошћења, што је сељаке подсећало на не тако давне дочеке спахија и муселима.<sup>86</sup>

Уопштено говорећи, чиновништво је својим бахатим понашањем и бројним злоупотребама постало несношљиво. Ова непопуларност чиновника је постепено расла док није прерасла у једно опште незадовољство које је захватило готово читаву земљу: на све стране се викало на злоупотребе чиновника, кметова и свештеника.<sup>87</sup> Обичан свет је тражио од власти да стане на пут овој појави. Зато су уставобранитељи били приморани да 8. и 9. децембра 1858. донесу *Закон о образовању нарочитих, изванредних комисија*. Те комисије су имале за циљ да обиђу читаву земљу, да провере понашање чиновника, и да утврде њихове евентуалне кривице и злоупотребе. Народ се највише жалио на тиранију кметова у општинама, али и на бахатост окружних и среских начелника.<sup>88</sup>

Без обзира на све, полиција је и даље батином одржавала мир и поредак, али то није било оно што су уставобранитељи хтели да по-

<sup>83</sup> Ф. Никић, 79.

<sup>84</sup> С. Јовановић, исто, 54–55; О Законику видети детаљније у: Д. Николић, *Кривични Законик Кнежевине Србије*, Градина, 1991.

<sup>85</sup> Ф. Никић, исто, 79.

<sup>86</sup> С. Јовановић, исто, 60–61; Ф. Никић, исто, 80.

<sup>87</sup> С. Јовановић, 60–61.

<sup>88</sup> Ф. Никић, исто, 80.

стигну. Иако су намеравали да створе јаку и ауторитативну власт која би одржавала ред, мир и законитост, стање је било сасвим другачије. Оно што су уставобранитељи успели да створе, то је била крута, централизована и бирократизована државна управа са окружним и срећским начелницима (претежно у улози полицијских органа) и кметовима као њиховим испоставама у сеоским општинама. И поред тога, њен историјски значај је више него драгоцен. Била је то прва домаћа локална управа која се изграђивала као део модерног државног апарата младе Кнежевине Србије. Без обзира на бројне слабости како у својој нормативној структури, тако и у свом практичном функционисању, локална управа под уставобранитељима показала је сву своју снагу и виталност, те је и послужила као основа за многе доцније режиме. Све то показује њен непроцењиви значај у процесу изградње Кнежевине Србије као истинске модерне државе, изван патријархалне друштвене структуре и турских државно-правних институција.

#### LOCAL GOVERNMENT UNDER THE DEFENDERS OF THE CONSTITUTION

##### Summary

The paper explains the development of local government under the rule of the constitution defenders 1842–1858. The author describes the historical facts that led to the abdication of Prince Miloš and the establishment of an oligarchic government of chieftains assembled in a council (Toma Vučić Perišić, Avram Petronijević, Hadji Milutin Garašanin and his son Ilija, Stojan and Aleksa Simić), as well as the process of building a modern state administration and cultural identity, an integral part of which was a narrower process of constituting local government. A distinct role in the latter process was played by the Austrian-born Serbs, the only intelligentsia in the Principality of Serbia which was still under Turkish suzerainty. Special attention is given to the analysis of two local government acts instituting centralized local authorities with an enhanced law enforcement role in the districts, counties and communes. Those are: District Prefectural System and of County Prefect Office Act of 12 May 1839, and Communal System Act of 13 July the same year. Of great importance was the former law, one of the longest-lived in the history of nineteenth-century Serbian constitutionalism. It was in force in 1839–88 and 1894–1903. Every autocratic regime in Serbia was to rely on it. Its distinctive feature is that it subordinated district and county prefects to the central authority and to the minister of internal affairs. They were reduced to mere police agents deprived of any freedom of action. Thus the local officials assumed the character of rigid administrators looking down on the common people. A natural continuation of this law was the other law of communal organization which turned the lowest local units into mere executive agencies of counties. Thus local government took on the form of a mere transmission of the central government, functioning according to a principle similar to the medieval lord-vassal system: my vassal's vassal is not my vassal.

Валентина ЖИВКОВИЋ  
Балканолошки институт САНУ  
Београд

### МОЛИТВЕ *PRO REMEDIO ANIMAE* У КОТОРУ XIV ВЕКА

*Апстракт:* Надања људи суочених са близином смрти у делотворност молитви и миса за спас душа из чистишишта разматрани су на примеру Котора у првој половини XIV века. Повод за анализу јесте мотив Општег васкрса у програму апсидалне сликане декорације у цркви Свете Марије Колеђате у Котору. Увид у начине и интезитет испољавања идеје *pro remedio animae* стиче се анализом делова, који се односе *ad pias causas*, из сачуваних тестамената треће и четврте деценије XIV века.

Са снажењем вере у постојање чистишишта током зрелог средњег века шириле су се и наде у спасење душа које бораве на овом месту. У XIV веку идеја и доктрина чистишишта већ су биле развијене и уобличене. Као најделотворнији начини за помоћ душама умрлих са теретом лаких грехова које нису окајали на време показале су се молитве, службе и милосрдна дела. Надања људи суочених са близином смрти у делотворност молитви и миса за спас душа и манифестације вере у постојање чистишишта постојале су у развијеном облику у Котору прве половине XIV века. Материјална сведочанства на основу којих се може говорити о заступљености ове теме у Котору јесу сачуване фреске и тестаменти.

У *Златној легенди*, омиљеној књизи зрелог средњег века, објашњава се порекло празника, посвећеног сећању на душе свих преминулих верника. Петар Дамијани је писао како је свети опат Одилон чуо јауке мртвих и демоне у близини вулкана на Сицилији и како су душе умрлих избављене из њихових чељусти снагом милостиње и молитве. Потом је опат установио овај празник прво у клинијевским манастирима.<sup>1</sup> У првим деценијама XIV века душе умрлих се сликају као мо-

---

<sup>1</sup> Jacobus de Voragine, *The Golden Legend. Readings on the Saints*, vol. 2, Princeton, 1993, 280. О земаљском приступу оном свету, односно о месту где



Мотив Општег васкрса у апсиди Св. Марије Колеђате  
у Котору, XIV век

тив Општег васкрса у склопу представе Распећа у апсиди цркве Свете Марије Колеђате, покрај северних бедема старог града Котора.<sup>2</sup> У оквиру евхаристичке и сотериолошке симболике целокупног програма апсидалне сликане декорације Колеђате мотив Општег васкрса, односно представе душа умрлих у виду беба у повојима које излазе из саркофага, експлицитно изражава молитвену идеју. Сцене из циклуса Христовог страдања и Посмртних јављања нижу се у три зоне око средишње представе Распећа која је својим димензијама и местом у средишту апсиде издвојена из наративног контекста. Представе у доњој зони, од којих се неке и понављају из горњих зона, донекле су издвојене нешто већим димензијама. Распоред сцена у доњој зони треба читати од јужне ка северној страни. Сцене које су рекапитулација суштине догме приказују се верницима док примају причест: Полагање у гроб са Оплакивањем, Мироносице проналазе празан Христов гроб, затим следе мотиви Опшег васкрса и Дељења хаљина као делови Распећа у средини, потом две сцене из циклуса Посмртних јављања – Мироносице јављају апостолима да су нашле празан Христов гроб и Апостоли налазе празан гроб. Набројане сцене имају изразиту евхаристичку симболику, те одсликавају ритуале *Depositio* и *Elevatio* хостије. Сотериоло-

се налази чистилиште, cfr. Ž. Le Gof, *Nastanak čistilišta*, Sremski Karlovci – Novi Sad, 1992, 163–191, *et passim*.

<sup>2</sup> О програму сликане декорације у цркви Свете Марије Колеђате, v. V. Živković, *Zidno slikarstvo u crkvi Svete Marije Koledate u Kotoru*, Бока 21 (1999), 119–155.



Мотив Дељења  
хаљина, детаљ,  
апсида Св. Марије  
Колеђате у Котору,  
XIV век

шка симболика је посебно акцентована централном сценом Распећа и њеним саставним делом у нижој зони - мотивом Општег васкрса.<sup>3</sup>

Сликани програм замишљен на овај начин упућује на размишљање о сложеним теолошким идејама које су постајале снажне и добијале своју религиозну праксу у XIII и XIV веку. Премда се овај мотив слика у оквиру Распећа у византијској иконографији, његово сликање

<sup>3</sup> Мотив васкрслих, који излазе из гробова (саркофага) у оквиру сцене Распећа, представља ретку иконографску појединост. Најстарији примери су сачувани на поменутих каролиншким плочама од слоноваче из IX–X века. Након ових примера изгледа да у западноевропској уметности мотив општег васкрса престаје да се слика у оквиру сцене Распећа, већ само као саставни део Страшног суда, *сif. S. Ferber, Crucifixion Iconography in a Group of Carolingian Ivory Plaques, The Art Bulletin XLVIII n. 3&4, September-December 1966, 323–334.* У византијској иконографији први сачувани пример овог мотива у оквиру Распећа је илустрација у јеванђелистару из XI века, насталом у скрипторијуму цариградског манастира Јована Студита (данас у Паризу, *Bibl. Nat. Par, gr. 74*). У монументалном сликарству први сачувани примери потичу из XIII века у цркви Светог Петра у Каливија Кувари, у трпезарији манастира Светог Јована на Патмосу и у Сопоћанима. У XIV веку слично иконографско решење остварено је у цркви Богородице Перивлепте у Мистри, *сif. S. der Nersessian, Recherches sur les miniatures du Parisinus graecus 74, Jahrbuch der österreichischen byzantinistik (Wien 1972), 109–115.*



у Светој Марији Колеђати треба тумачити са становишта католичке догме. Будући да је идеја о чистишту већ у XIII веку однела победу у теологији и у догматици,<sup>4</sup> мотив Опшег васкрса у Колеђати се можда може посматрати и у светлу ове идеје. Наду у спас душа даје евхаристичка жртва, која је Распећем, Полагањем у гроб и Васкрсењем у апсидалном програму посебно представљена и потом још једанпут истакнута сценама у доњој зони.

Сотериолошка идеја сликане декорације у Колеђати свакако је имала посебан значај и улогу у одсликавању суштине хришћанске догме и могла је снажано да утиче на жељу верника да буду сахрањени у овој цркви. Вера у васкрсење изражена је 1518. године епитафом на надгробној плочи славног которског песника Бернарда Пиме (*Epitaphium Bernardi Pimae poetae laureati*) у близини северних врата цркве Свете Марије Колеђате: „Остављам на самрти ово последње завештање: Голу душу Христу, трулежне удове земљи.“ (*Has ego supremas tabulas in morte relinquo, Nudam animam Christo, putrida membra solo*).<sup>5</sup>

Поред материјалних сведочанстава у виду фресака и епитафа, постојање писаних извора, судско-нотарских исправа, дозвољава да се вера у спасење душе истражи и разуме у ширем контексту времена XIV века у Котору. Потврду закупљености Которана надом у делотворност миса за спас душа из чистишта налазимо у пуном светлу у сачуваним тестаментима. Сваки становник Котора могао је у опорукама да завешта одржавање миса, помена на годишњицу смрти и молитви за спас његове и душа његових предака. Број и свечаност су зависили од висине новчаних средстава којима је опоручитељ располагао и које је за ту сврху могао да одвоји. Како би се обезбедило њихово служење, црквама и манастирима су се завештавали најчешће новчани дарови, као и покретна и непокретна имовина. Пораст завештаних *post mortem* комеморативних миса и снажно присутна вера у неопходност њиховог одржавања, појава која се може пратити у европском касном средњем веку, најближе су повезани са јачањем доктрине о чистишту. Смрт је изузетно закупљивала европску духовност, нарочито од времена велике епидемије куге у XIV веку. На ходочашћу душе хришћанина чистиште је посматрано више као наставак људског века, а не нови почетак. Стога су и молитве *pro remedio animae* биле могућност одржавања везе између живих и мртвих, чије душе бораве у чистишту. Обезбеђивање молитви и миса за мртве подразумевало је њихову куповину и плаћање, што је убрзо почело да представља вид развијеног ад-

<sup>4</sup> Ž. Le Gof, *op. cit.*, 265.

<sup>5</sup> G. Gelcich, *Memorie storiche sull Bocche di Cattaro*, Zara, 1880, 197–198.



министративног и трговачког пословања.<sup>6</sup> Поред остављања средстава црквама и манастирима, у развијеним градским срединама постојала је учестала пракса да опоручитељи остављају новац братовштинама како би оне обезбедиле одржавање годишњих помена за њихову и душе њихових предака.<sup>7</sup>

Молитве за покој душа које су опручитељи на самрти завештавали, плаћајући их новцем или даровима, бележене су у посебним врстама црквених књига (некрологији, обитуарији, *libri anniversariorum*, *libri annualium*). Имена дародаваца била би записана у овим књигама, које су се чувале у црквама и манастирима, без обзира на величину њиховог завештаног дара. *Commemoratio mortuorum* би се одржавао докле су трајала средства које је опоручитељ наменио.<sup>8</sup> Црква је у њиховом одржавању била врло пажљива јер је на тај начин чувала своје материјалне интересе. Контролу над испуњавањем жеља опручитеља имали су епитропи покојника.

Детаљан опис делотворности молитви и миса за спас душа из чистилишта може се наћи у једном извору из XVI века, у хагиографији блажене Озанае из Котора.<sup>9</sup> У њеном аскетизму *reclusa-e*, зазидане девице, у којем се препознаје особена мешавина активног и контемпла-

<sup>6</sup> Интензивне жеље опоручитеља у касном средњем веку да обезбеде мисе, како би што брже изашли из чистилишта, разматра, поред осталих питања везаних за *post mortem* комеморације, v. R. N. Swanson, *Religion and Devotion in Europe*, c. 1215-c.1515, Cambridge 1995, 115, 191–234.

<sup>7</sup> О различитим видовима помена покојника и молтвама за спас душе у Фиренци, али и другим развијеним италијанским касносредњовековним градским срединама, cif. J. Henderson, *Piety and Charity in Late Medieval Florence*, Chicago and London, 1994, 163–168, *et passim*.

<sup>8</sup> Један такав некрологиј потиче из Дубровника, cif. В. Новак, *Necrologium Ragusinum* (A. D. M. CC. XXV), Зборник Филозофског факултета XI-1 (1970), 149–173.

<sup>9</sup> Доминиканац *Serafino Razzi* (1531–1611) написао је живот блажене Озанае након што је 1589. године боравио у Котору и штампао га 1592. г. у Фиренци. Дело носи назив: *Vita della revernda serva di Dio la madre suor Osanna da Cattaro, dell'ordine di San Domenico*. Живот бл. Озанае написао је према рукопису на латинском који је добио од дубровачког племића дон Еузебија Кабоге, бенедиктинца у црном хабиту. Тај рукопис је настао на основу једног другог рукописа на словенском језику. Серафино Раџи је у Котору наишао на још један рукопис на италијанском језику *Vita della Beata Osanna da Cattaro*, који је написао Иван Болице, Озанин савременик. Своје дело Раџи је написао и према казивању сведока и посебно Озанине манастирске сестре Доминике, која је тада имала 110 година. Тимотеј Цизила је објавио Серафинов састав у трећем делу свог Златног вола, у одељку Додаци, cif. *Аналисти. Хроничари. Биографи, Књижевност Црне Горе од XII до XIX вијека*, Цетиње, 1996, 102–129.

тивног живота, велику улогу имала је свестрана помоћ коју је својим молитвама за спас душа из чистилица пружала Которанима. Премда је у питању XIV век, поређења са XVI веком су по питању чистилица су релевантна, будући да се концепт *pro remedio animae* може пратити, без битнијих промена, у опорукама од XIV до XVI века.<sup>10</sup> У прилог томе иде и чињеница да је расправа о постојању и изгледу чистилица представљала актуелно питање и у XVI веку, о чему сликовито сведоче делови из Озаниног живота. Теолози су долазили до њене ћелије, у којој је била зазидана, да је питају за мишљење у вези са боравком душа у чистицишту, као и због недоумице да ли тамо има ђавола. Озана их је упутила речима да се у чистицишту не сме појавити ни један ђаво, „јер ово је мјесто за душе које треба да пођу у вјечни живот“. Потом је Озана рекла како се клања Богу и моли анђеоским духовима да са мало светлости утеше душе у чистицишту. „Говорила је, такође, како се поменуће душе помажу молитвама и милостињама, али нарочито светом жртвом на олтару [мисом], јер ова подсећа како је наш Господ само једном заувјек био на крсту, на брду Калварија.“<sup>11</sup> Након овога следе примери како је блажена Озана молитвама помогла душама Фратра Ивана, Винка Буће и Јеронима Бизантија да оду у рај, док се код свог исповедника залагала да „за здравље његове душе принесе Господу жртву свете службе божје, не пропуштајући да и она за њу моли“. Другом приликом, док се молила за душу Јеронима Бизантија, уздигла се у духу и била је одведена у чистициште, где је разговарала са његовом душом.<sup>12</sup> Утицај блаженице био је огроман на вернике овога града, те треба у том контексту и тумачити ово подсећање на могућности и делотворне начине за спас душа у XVI веку.

Поред молитви *pro remedio animae* постојали су и други начини како би се душе умрлих верника ослободиле мука чистилица. У *Златној легенди* се каже да постоје четири начина на која им се може помоћи: молитвама верника и пријатеља, милостињом, мисама и постом. Тако душе у чистицишту имају једну врсту утехе и олакшања јер се за њих на земљи нуде молитве и жртве.<sup>13</sup> Део из *Златне легенде* говори о

<sup>10</sup> Аутор текста припрема ширу студију о хришћанској врлини *Caritas*, милосрдним делима, као и молитвама за спас душе које су забележене у которским тестаментима у времену XIV, XV и XVI века.

<sup>11</sup> *Аналисти. Хроничари. Биографи*, 117–118.

<sup>12</sup> *Ibid*, 118–120.

<sup>13</sup> *The Golden Legend*, 282, 284. На самом крају XIV века, 1400. године, забележен је и помен *Златне легенде*, као *unus liber voraginis* у великој библиотеци фратра Петра Гизде, гвардијана манастира Светог Фрање у Котору. У инвентару који је направљен након његове смрти помињу се књиге које су се

везама живих и умрлих, као и о надама које су полагали опоручитељи размишљајући о смрти која се приближава, односно о њиховим жељама да омогуће молитве које би им помогле да избегну муке. Опоручна завештања најближима, рођацима, пријатељима, цркви, сиромашнима и уопште остављање новчаних средстава или материјалних поклона у побожне и милосрдне сврхе представљају својеврсни извор, на основу којег се стиче представа о различитим сегментима друштва одређеног времена. Заоставштине у опорукама јављају се у обимнијем броју у култури западне Европе тек од касног XIII века. Од тог времена тестаменти постају један од најбољих извора за сагледавање веровања грађана и норми које је црква прописивала. Ипак, сам појам чистишишта у тестаментима се чешће јавља тек од XIV века.<sup>14</sup>

Поред различитих општих облика и формула, које су више или мање посебне или сличне у далматинским и италијанским градовима, било је уобичајено да се један део тестаamenta односи *ad pias causas* у корист спаса душе. Мисе и молитве за мртве, добра дела и побожне донације, никада нису биле толико раширене као у XIV и XV веку, на шта су посебно утицали просјачки редови. Фрањевци и доминиканци су од свог оснивања неговали развијање блискости и пријатељства са породицама. Поред теолошког учења, успостављање односа са лаицима омогућило им је да и на непосредан начин утичу на људску савест, претежно кроз исповест, али и у састављању тестаментата. У формирању раширеног обичаја опоручног остављања милостиње и новца за одржавање миса и молитви, фрањевци и доминиканци имали су важну улогу. Просјачки редови су својом вером, проповедничком праксом и манифестацијама религиозности представљали идеалне помагаче грађанима у олакшавању пута ка спасењу. Посебно су својим проповедима ширили веровање у чистишиште. Тако је Бонавентура сматрао да молитва за мртве има посебну важност и делотворна је само за „средње добре“ односно за оне који су у чистишишту, док није за оне који се налазе у паклу или рају.<sup>15</sup>

За стицање потпунијег увида у начине и интезитет испољавања бриге за душу у Котору прве половине XIV века, обиље података пружају делови опорука који се односе *ad pias causas*. Тестаменти Которана из треће и четврте деценије XIV века разликују се по својој садржини, те се може говорити о неколико различитих начина њиховог саставља-

налазиле у његовој ћелији (33 његове личне књиге и 14 манастирских), в. Д. Медаковић, *Прилози историји културе у Боки Которској*, Споменик САН СЦ (1956), 19; Р. Ковијанић, *Которски медаљони*, Београд, 1980, 155–156.

<sup>14</sup> Ž. Le Gof, *op. cit.*, 299–301.

<sup>15</sup> *Ibid.*, 235–236, 299.

ња, готово увек према прописаној форми. Садржина тестамената, а посебно њихова форма, превасходно је зависила од социјалног, економског или професионалног статуса, али и од пола опоручитеља.<sup>16</sup> Ипак, оно што им је заједничко јесте обавезно остављање новца за одржавање молитви и миса за душу преминулог. Најчешће се ово завештање среће након уобичајених формула којима опоручитељ извештава да лежи болестан, али да је очуване памети и способан да говори, чиме потврђује валидност тестамена. Таквом реченицом Јован Марина Главатов започиње 1336. године свој тестамент: *Ego Johannes Marini Glauacti iacens infirmus, sanam tamen memoriam et loquelam habens, facio meum ultimum testamentum de rebus meis*. Близина смрти је наводила људе на размишљање о покајању и избављењу душе из чистишишта. Такав след мисли потврђује и опорука Јована Главатова у којој се прво завештање односи на фрањевце конвентуалце из Котора, којима између осталог оставља новац за одржавање миса.<sup>17</sup>

Варијација оваквог типа почетне формуле тестамена јесте она у којој опоручитељ изражава свест о близини и неумитности смрти, те страхује да не умре без завештања. Препознаје се страх и опсесивност смрћу и оним што она доноси који је доминирао касносредњовековном религиозношћу.<sup>18</sup> Ипак, у општим, обичајем кодификованим, изразима у которским тестаментима може се препознати реалан страх људи да ће их смрт предухитрити неспремне, односно без милосрдних дела, покајања и, нарочито, без осигураних *post mortem* молитви и миса *pro remedio animae*. Године 1326. Павле Дабронов записује како лежи болестан и плаши се да ће га смрт узети врло брзо, те саставља своје завештање (*Ego Paulus Nycole Dabronis jacens infirmus, timens, ne mors me subito aggrediatur, facio meum ultimum testamentum.*) На првом месту је брига за душу, зато завештава средства *pro missis pro anima mea*. Такође, оставља клерикима Светог Трипуна да одрже вечерња (*vigilias*) за његову и душе његових родитеља.<sup>19</sup> Одређеним свештеницима који треба да моле Бога за његову душу (*ut roget deum deum pro me*), обраћа се 1331. године у тестаменту Марин Болица. Започиње речима

<sup>16</sup> О различитим типовима тестамената у италијанским градовима у касном средњем веку, *cf.* S. K. Cohn, Jr, *The Cult of Remembrance and the Black Death. Six Renaissance Cities in Central Italy*, Baltimore and London, 1997<sup>2</sup>.

<sup>17</sup> *Momumenta Catarensia, Kotorски spomenici. Druga knjiga kotorskih notara god. 1329, 1332–1337.*, vol. 2, ed. A. Mayer, Zagreb, 1981, (даље: МС, vol. 2), бр. 1042.

<sup>18</sup> Страх од неизвесности пред оним што смрт доноси изражен стиховима *Timor mortis conturbat me* анализира v. R. N. Swanson, *loc. cit.*

<sup>19</sup> МС, vol. 2, бр. 54.

да се прибојава смрти која би га оставила без опоруче, те саставља тестамент здравог духа, способан да расуђује и говори: *Ego Marinus Junii Boliçe infirmus iacens et mori metuens intestatus, cum sana mente mea, memoria et loquela facio hoc meum ultimum testamentum*. Такође оставља новац за певање миса - *pro missi cantandis*.<sup>20</sup> Изражени страх да не остане без тестаментa среће се и код Франа Марка Базилијева 1331. године (*tamen dubitans mori intestatus*). Помало неуобичајено, тек након решавања трговачких и економских питања везаних за пословна удружења која је склапао, Франо оставља да се након његове смрти певају мисе за спас душе.<sup>21</sup>

Године 1326. Марија Пеклери кратком формулом објашњава да је болесна, да се плаши близине смрти (*infirma iacens, timens mori*), али да је при здравој памети и способна да говори (*sana tamen memoria et locutione*). Оставља новац и текстил свом *pater spiritualis*, као и новац за одржавање миса и вечерња у цркви Светог Михаила *pro anima* њених ближњих и за спас сопствене душе.<sup>22</sup> Маре, жене Петра златара, саставља 1336. године *cum sana memoria et loquela* своје последње завештање. Донекле неуобичајено за опоруче овог времена, Маре на почетку набрајања завештања не оставља средства за спас душе, већ жели (*in primis volo*) да збрине своју децу, те им оставља кућу. Тек након тога оставља средства *pro anima mea*, затим *pro missis, pro vigiliis*.<sup>23</sup> Попут Марина Болице, жељу да неко моли Бога за душу користи у свом тестаменту 1335. године и Доче, *ixoris condam Nuce de Gonni*. Оставља которским фрањевцима конвентуалцима за мисе *quod rogent deum pro me*. Затим и за одржавање миса у манастиру Светог Ђорђа, као и у свим другим манастирима у Котору *quod rogent deum pro anima mea*. Поред манастира, Доче оставља новац за молитве и мисе одређеним свештеницима – *fratri Laurentio, guardiano de Catharo*, као и *dompno Vite, patrino meo*.<sup>24</sup>

Своје последње завештање започиње на уобичајен начин и Мице де Бисе 1336. године, а одмах након тога завештава суму новца за одржавање миса: *In primis volo, quod dentur pro missis perperi quadraginta quatuor pro anima mea*.<sup>25</sup> *Georgius Cerneli* 1336. године оставља земљиште извесном Луки Сисиоју, али зато треба да се сваке године одржава-

<sup>20</sup> *Monumenta Catarensia. Kotorški spomenici. Prva knjiga kotorskih notara od god. 1326–1335*, vol. 1, ed. A. Mayer, Zagreb, 1951, (даље: МС, vol. 1), бр. 802.

<sup>21</sup> *Ibid*, бр. 732.

<sup>22</sup> *Ibid*, бр. 13.

<sup>23</sup> МС, vol. 2, бр. 1372.

<sup>24</sup> *Ibid*, бр. 1142.

<sup>25</sup> *Ibid*, бр. 1604.

ју у Светом Трипуну вечерња, мисе и годишње комеморације за његову душу.<sup>26</sup>

Због посебног садржаја може се издвојити опорука Базилија Матовог из 1327. године. Базилије записује како је опоруку сам предао нотару тражећи да је препише и преведе у јавни облик (*transcribere et reducere ad publicam formam*). То је сведочанство о усклађивању личног, што последње завештање првенствено јесте у својој суштини, са јавном формом судско-нотарске исправе. Након уобичајене почетне реченице *Basilius Mathei infirmus jacens, sanam habens memoriam et loquellam, hoc ultimum testamentum meum de rebus meis dispono* Базилије у првом од набрајаних завештања говори о својој жељи да његови преци не треба да буду без сећања, те због тога треба да се одржавају комеморације за њихову душу. Премда говори о спасу њихових душа, изрази *ut mei defuncti non jaceant sine memoria* јесу вид нагласка земаљске славе и земаљског сећања на мртве. За њихове душе треба да моле фрањевци (*teneatur facere vigiliis duas fratribus minoribus, unam quarum in animauersario patris mei et aliam in animauersario matris mee*). Варијација израза *quod rogent deum pro me*, али у виду жеље да свештеник помене његово име у својим молитвама, среће се у Базилијевој опоруци када оставља суму новца *patri meo spirituali, presbitero Ricardo ... quod ipse me habeat recomandatum in suis orationibus*.<sup>27</sup>

Изузетан помен у опорукама, а вероватно чест у свакодневном животу, дотиче се припремљених обеда за душу покојника (*unum prandium pro anima mea*). Године 1327. извесна Сирана оставља виноград и кућу за одржавање миса (*pro anima mea pro mille missis*). Након тога следеће завештање се односи на вино, краву и вола од којих треба да буде послужен обед за њену душу: *Item volo, quod de vino, quod debeo habere in vineis, et de vaca, quam habeo apud Medoye, hominem Belcatii, fiat unum prandium pro anima mea. Item habeo, apud dictum Medoye unam vacam et unum bouem de la pripassa, aut dictus Medoye det vacam aut bouem predictos, qui uel que iungatur alteri vace pro uno prandio supradicto*.<sup>28</sup> Свештеник Јакобус де Милдо не помиње припрему обеда, али завештава 1335. године како треба да се за његову душу продају краве и овце (*... vache cum pecoribus... vendantur et dentur pro anima mea*). Поклања такође и винограде како би клерици Светог Трипуна одржавали службе на годишњицу смрти за његову и душе његових родитеља (*facere vigiliis*

<sup>26</sup> *Ibid*, бр. 1616.

<sup>27</sup> *МС*, vol. 1, бр. 438.

<sup>28</sup> *Ibid*, бр. 365. О *pietanza* у италијанским градовима касног средњег века, v. J. Henderson, *op. cit.*, 167.



*tres in animauersario patris mei unam, et aliam in animauersario matris mee, et tertiam in animauersario meo*). Потом завештава и да клерици светог Бартоломеја држе вечерња *vigiliam omni anno in animauersario meo*. Такође, завештава и да се служе мисе *ad cantandum missas mille pro anima mea et patris et matris mee*.<sup>29</sup> Опорука се издваја јер представља последње завештање једног свештеника.

Након прегледа тестамената, спас душе и опрост грехова помињу се, помало изненађујуће, и у једном другом контексту. У питању је судско-нотарска исправа о спору из 1327. године између опата и ректора цркве Светог Лавренција и Петра де Гостија око неког расадника. Судије досуђују расадник Петру, али ће он морати да плаћа цркви Светог Лавренција годишњи приход, како не би упао у грех (*in aliquo de peccato*), јер је изјавио да воли душу више од расадника (... *Petrus dixit dicto calameto animam se habere cariorum...*).<sup>30</sup>

Овај пример схватања спаса душе на трговачки начин посебно је важан као сведочанство да је, поред страха од ауторитета цркве, страх људи од чистиштва у XIV веку био толико снажан да је могао да руководи њиховим одлукама и у свакодневном животу. Опростиви греси су се дешавали у свакодневном животу, посебно у трговачким пословима, а страх да се не упадне у грех, који се не може окајати молитвама или милостивим делима, обузимао је људе у различитим животним ситуацијама и недоумицама. Стрепња пред неизвесношћу, жеља да се обезбеди спасење и веровање да ће се молитвама живих скратити *post mortem* ходочашће кроз чистишће достигали су врхунац са близином смрти и размишљањем о њој, са чиме су се људи сусретали састављајући своја последња завештања.

#### PRAYERS *PRO REMEDIO ANIMAE* AT 14TH-CENTURY KOTOR Summary

With the growing belief in the reality of purgatory in medieval times, the hope was also rising of the salvation of the souls dwelling in that abode. By the fourteenth century the concept of purgatory had already been developed, and prayers, services and charitable acts came to be regarded as the most efficient aid to the souls of the dead. The hopes that people coping with the imminence of death placed in the effectiveness of prayers and masses *pro remedio animae*, and the belief in the existence of purgatory will be discussed by using the example of Kotor in the first half of the fourteenth century, on the basis of wall-paintings and wills.

<sup>29</sup> МС, vol. 2, бр. 1204.

<sup>30</sup> МС, vol. 1, бр. 491.



In the first decades of the fourteenth century the souls of the dead were depicted in the scene of the General Resurrection included in the Crucifixion painted in the apse of the Collegiata of St Mary at Kotor. In the context of eucharistic and soteriological symbolism of the iconographic programme of the apse, the motif of the General Resurrection – the souls of the dead depicted as babies that, wrapped in swaddling clothes, emerge from their sarcophagi – explicitly expresses the idea of supplication.

But the people's concern with the effectiveness of prayers for the deliverance of souls from purgatory is fully confirmed by the surviving wills dating to the 1320s and 1330s. Every citizen of Kotor could order in his will that masses, commemoration services and prayers for the salvation of his soul and the souls of his ancestors should be offered. The number and solemnity of the masses and prayers depended on the amount of money a person was able to set aside for that purpose. The imminence of death, *timens mori*, made people think of repentance. Still, the conventional formulae of testamentary provisions for *pias causas* reveal a genuine fear that death may catch them unprepared, i.e. with no charitable acts, with no repentance and, especially, with no insurance that their souls will be delivered from purgatory through masses and prayers.

Светлана СМОЛЧИЋ-МАКУЉЕВИЋ,  
Београд

## САКРАЛНА ТОПОГРАФИЈА МАНАСТИРА ТРЕСКАВЦА

*Апстракт:* У раду се анализира сакрални простор манастира Трескавац и култ Богородице Трескавачке. Истраживање је засновано на проучавању средњовековних писаних извора и теренских обилазака манастира и околине. У непосредној близини манастира, чији монашки живот краљ Душан пореди са оним на Атосу и Синају, на простору планине Трескавац, утврђено је постојање пећинске црквице, осликаних стена и извора, који заједно са планинским врхом Златоврхом чине јединствену сакралну целину. Свети простор манастира Трескавац који се уобличавао кроз векове живота манастира представља једну од развијених форми сакралних топографија православног света на балканском простору.

Стварање сакралног простора у природном амбијенту, нарочито планинском, настаје као последица живота и праксе источнохришћанског и византијског монаштва. Повлачење монашких скупина у планину у складу је са аскетским стремљењима подвижника, али и са одредбама унутар организације монашког живота у Византији.<sup>1</sup> Дивљи и ненасељени предели, они који су код средњовековног човека изазивали осећање опасности, али и лепоте, постајали су изабрани сакрални простори у којима су се насељавале монашке скупине. Једна гора постаје света када је населе монаси, али она може бити изабрана и као место божанске теофаније и чудотворења.<sup>2</sup> Свете горе византијске

---

<sup>1</sup> Тако се стварање монашких заједница и оснивање манастирских насеобина на планинама у средњовизантијском периоду повезује са одлуком византијског цара Никифора Фоке из 964. године којом је забрањено оснивање манастира унутар града; уп. Д. Папахрисанту, *Атонско монаштво*, Београд, 2004, 46.

<sup>2</sup> О светим планинама у Византији, вид. у: А. –М. Talbot, *Les saintes Montagnes à Byzance, Le sacré et son inscription dans l'espace à Byzance et en Occident*, sous la direction de Michel Kaplan, Paris, 2001, 263–275. Иста, *Holy Mountain*, [у:] *The Oxford Dictionary of Byzantium* (даље: ODB), vol. 2, New York – Oxford, 1991, 941. У

провинције средњевизантијског периода настају по узору на свете планине ранохришћанског Египта и Палестине, које насељавају монаси, управо ван града, на неприступачним и опасним горама, где се у различитим природним стаништима упражњавају сви облици духовне аскезе. Такви центри су настајали на територији Мале Азије – око планине Олимп у Витинији, на Латросу и Галасиону и у Грчкој – на најчувенијој светој гори – Атосу.<sup>3</sup>

У контексту балканског православног монаштва, свете планине се везују за познате свете пустиножитеље: Прохора Пчињског, Гаврила Лесновског, Јоакима Осоговског и Јована Рилског, који су боравили на овој територији током X и XI века. Током времена се око места где су се они, и други анахорети, подвизавали утврђују манастири и образују важни монашки центри.<sup>4</sup>

Топографија простора свете планине шири се изван граница утврђених манастирским зидом, у коме сама планина постаје освећени простор, а непосредно планинско окружење – место духовног уздизања и искушења. Материјализација свете горе реализована је, пре свега, у складу са хришћанским схватањем пејзажа и природног простора. На тај начин свети планински простор, уређиван вечитим монашким радом, постаје отелотворени образац рајског станишта.<sup>5</sup> За средњове-

---

византијској литератури, у екфрасисима од XI века, места светих планина су дефинисана као *loci amoeni*, места другог раја и другог неба, уп. Hans-Veit Beyer, *Der „Heilige berg“ in der byzantinischen Literatur I*, JÖB 30, (1981) 171–205.

<sup>3</sup> О почецима монашког живота уопште, о светој планини Синаја вид. D. J. Chitty, *The Desert a City, An Introduction to the Study of Egyptian and Palestinian Monasticism under the Christian Empire*, Oxford, 1966, 168–177. О светим оцима монасима који су живели на планини Олимп у Витинији и рановизантијским ходочасничким путовањима на овој планини, вид. E. Malamut, *Les voyageurs à l'époque médiévale*, [у:] *La Bithynie au Moyen Âge*, Paris 2003, 477–482; E. Malamut, *Sur la route des saints byzantines*, Paris, 1993, 108–112. О уобличавању атоског монаштва и типовима монашког живота и организације, вид. у М. Живојиновић, *Светогорске келије и пиргови у средњем веку*, Београд, 1972. R. Morris, *The Origin of Athos*, [у:] *Mount Athos and Byzantine Monasticism*, Birmingham, 1994, 37–46; Д. Папахрисанту, *Атонско монаштво*, Београд, 2004.

<sup>4</sup> Д. Поповић, *Монах-пустињак*, [у:] *Приватни живот у српским земљама средњег века*, [приредиле Смиља Марјановић-Душанић, Даница Поповић], Београд, 2004, 552–585, 555 (са старијом литературом). О појму пустиње и пустињског монаштва и моделу примењеном у српском средњем веку са освртом на Свете горе источнохришћанског света вид. Д. Поповић, *Пустиножителство светог Саве Српског*, [у:] *Култ светих на Балкану*, II], Крагујевац, 2002, 61–78, посебно 62.

<sup>5</sup> N. Bakirtzis, *The creation of sacred landscape in Byzantium: taming the wilderness of Mount Menoikeion*, [у:] *Hierotopy, Studies in the making of sacred spaces*,

ковну Србију модел свете горе Атоске пресудан је у уобличавању многих светих простора.<sup>6</sup>

Један од таквих простора, који су се развијали током средњег века на подручју српских држава, налази се у окружењу манастира Трескавца. Средњовековни комплекс са Богородичиним манастиром на месту и планини Трескавац, као и свети простор који је ту уобличен, укључују се у географију монашких планина које су, засада, само делимично препознате на територији Балкана.

Досадашња истраживања везана за манастир Трескавац била су, првенствено, усмерена ка проучавању историје и сликарства манастирског католикона. Она нису у довољној мери осветлила сложене сакралне, градитељске и сликане садржаје унутар самих манастирских зидина, као ни свети манастирски простор у ширем смислу речи. Полазећи од схватања да сакрални простор манастира Трескавца представља недељиву и свеобухватну целину са окружењем, планином на којој настаје, као и од чињенице да је простор уређен у складу са непрекидним монашким деловањем, приступило се теренским истраживањима и студијском изучавању писаних извора из најстарије историје манастира. Теренска истраживања утврдила су постојање пећинске црквике у непосредној близини манастира, као и аутентично сакрално сликарство на стенама на путу до манастира. С друге стране, проучавање писаних извора, као што су потврдна и даровне хрисовуље, које је манастиру издао краљ Душан, потом молитва из требника из средине XIV века, пружили су основу за утврђивање култа Богородице Трескавачке, који је на овом месту био успостављен током средњег века. Истраживања на терену, утврђени материјални остаци, препознати писани извори из историје манастирског живота указују на уобличавање светог простора манастира Трескавца још од средњег века и омогућавају његово изучавање у овом раду.

Трескавац,<sup>7</sup> који се налази у подножју Златоврха, највишег планинског врха Пелагоније, десетак километара северозападно од средњовековног града Прилепа, на стеновитим огранцима планинског

---

[ed. A. Lidov], Moscow, 2004, 99. О схватању земаљског раја у Византији, византијској књижевности и уметности, вид. у Н. Maguire, *Paradise Withdrawn*, у: *Byzantine Garden Culture*, Washington, 2002, 23–35.

<sup>6</sup> О облицима организације монашког живота на Светој Гори преко конкретних примера правних и економских односа унутар специфичних светогорских установа и односа манастира и келија, вид. у М. Живојиновић, *Светогорске келије и пиргови у средњем веку*, Београд, 1972.

<sup>7</sup> Трескавац је чест словенски назив за места која су склона тектонским потресима; тако постоје још два Трескавца на територији Македоније, која се

венца Бабуне, познат је по богатом даривању и заштити коју су манастирском братству пружали српски краљеви из породице Немањића – Милутин, Стефан Дечански и Душан, који то и потврђује у даровној повељи манастиру: *Сѣи вожьственїи храмъ (иже възлюбїше (?) дѣд) краалквьства ми и родителъ краалквьства ми...*<sup>8</sup>

Манастир Трескавац доживљава свој процват управо у време краља Душана, када се умножава његова економија и уобличава коначни изглед црквене грађевине. То се поклапа са развијањем градског језгра и утврђења средњовековног Прилепа.<sup>9</sup> Међу важним разлозима за пружање правне заштите и издавање повеља управо овом манастиру у непосредној близини тек освојеног Прилепа био је наставак породичне традиције и један од важних облика деловања хришћанског владара. Осим овога, у повељама је забележено и аутентично сведочанство о монашком средишту, уз похвалу устројства и начина монашког живота негованог у овом манастиру. Живот инока, судећи по првој трескавачкој повељи краља Душана, као и манастирски устав практикован на овом месту, не заостају по својој суштини за онима на светим горама византијског света – Синајем и Атосом.

помињу од средњег века. Најстарији очувани писани извори имена Трескавац јесу Душанове повеље: у експозицији прве хрисовуље из 1334–1335. помиње се *мѣсто Трѣскавъць*, (Тр I, чл. 1, *Споменици IV*, 77), а у закључном делу диспозиције *въ монастыри глаголкмѣмъ Трѣскавъци*. (Тр I, чл. 1, *Споменици IV*, 78); у аренги треће повеље из 1344–1345. године *Въ Трѣ(ск)авци*, (Тр III, чл. 1, *Споменици IV*, 143) и на крају диспозиције када се говори о имунитетним одредбама *Ѡ Трѣскавъць*. У раду ће се повеље обележавати према конвенционалном хронолошком редоследу хрисовуља и ознакама чланова у издању, у. Л. Славева, В. Мошин, *Грамотите на Стефан Душан за манастирот Трескавец*, [у:] *Споменици за средновековната и поновата историја на Македонија*, т. IV, Скопје, 1981, (даље: *Споменици IV*) 55–185.

<sup>8</sup> (Тр III, чл. 1, *Споменици IV*, 143) О томе да је краљ Милутин даровао манастир Трескавац, поред помена конкретних поседа у трескавачким повељама, сведочи и архиепископ Данило II, док о прилагању поседа трескавачкој економији краља Стефана Дечанског за спасење своје душе сазнајемо само из трескавачких повеља; уп. Данило Други, *Животи краљева и архиепископа српских*, [приређивачи проф. др Гордон Мак Даниел и проф. др Дамњан Петровић], Београд, 1988, 132. У првој трескавачкој повељи наводи се да је краљ Милутин поклатио манастиру Трескавцу селиште Влчје, (Тр I, чл. 14), и највероватније метох села Крпен у Пологу (V. Kravari, *Villes et villages de Macédoine occidentale*, Paris, 1989, 348–349, 199; *Споменици IV*, 85, н. 28) док је краљ Стефан Дечански приложио село Еленшце (Тр I, чл. 24, *Споменици IV*, 87; V. Kravari, *Villes et villages*, 259).

<sup>9</sup> К. Аџиевски, *Пелагонија во средниот век*, Прилеп, 1994.

У првој трескавачкој повељи истиче се: идиже кетъ монастыр прѣсветык Богородице гаже глаголюмоу мѣсто Трѣскавъць, не толико зданикъ и выѣшнымъ оустроукнъ, килко кетъ закономъ и оуставомъ светыхъ штьць живоуцихъ, въ немъ прѣоукрамень и прѣпрославьнъ. Аще бо кѣто похвалить житик инокомъ живоуцимъ въ Синаисцѣи Горѣ или въ Горѣ Светѣи Яѣооньцѣи, да похвалить же и сиыхъ житик и оуставъ не хоудьше.<sup>10</sup> Живот трескавачких монаха саображен строгим монашким правилима, законом и типиком као и значај манастира допринели су да се, уз манастир посвећен Богородици, образује свети простор, који обухвата планинско окружење са врхом Златоврхом, пећинском црквицом-испосницом, манастирским путем, осликаним стенама, манастирским изворима, потоцима и чесмама (Карта сл.1).<sup>11</sup>

### Манастир Трескавац

Простор Трескавца био је култно средиште још од антике. На овом локалитету су пронађени материјални остаци који недвосмислено указују на постојање култа, али највероватније и античког храма посвећеног Аполону Еутанадосу-Громовнику и богињи Артемиди.<sup>12</sup> Натпис са плоче уграђене у подножју крста на крову калоте унутрашње припрате Богородичине цркве помиње место Колобаисе, за које се може претпоставити да је антички назив места, чија површина представља локалитет од четири хектара површине. У оквиру овог простора у средњем веку настаје манастир Трескавац.<sup>13</sup>

<sup>10</sup> Тр I, чл. 1. *Споменици IV*, 77–78.

<sup>11</sup> Захваљујем се Мирославу Лазићу на компјутерској изради карте Трескавца и др Гордани Томовић на драгоценим саветима и упутствима.

<sup>12</sup> Посвете Аполону Громовнику сведоче да су тектонска померања на овом месту стара колико и његово култно коришћење. Последњи поремећај регистрован је током лета 2003. године, када је поново дошло до оштећења цркве и фреско сликарства; уп. Н. Вулић, *Антички споменици наше земље*, Споменик СКА LXXI, (1931), 182–183. Б. Бабић, *Опит преглед на спомениците од минатото на Прилеп и прилепскиот крај*, [у:] *Споменици IV*, 24.

<sup>13</sup> Н. Вулић, *Антички споменици наше земље*, Споменик СКА LXXVII (1934), 56–57. Ф. Папазоглу, *Македонски градови у римско доба*, Скопје, 1957, Жива Антика, посебна издања, књ.1, 223. Н. Вулић, *Географија јужне Србије у античко доба*, Гласник Скопског ученог друштва XIX, св. 11 (Скопље 1938), 13. Б. Бабић, *Античко насеље Колобаисе, Открића у манастиру Трескавац*, Туристичке новине, 11. 2. 1960, бр. 91, год. VIII, 4. Плоча са поменом Колобаисе је ширине 0,27 m, дебљине 0,12 m, висине 0,48 m, уп. Н. Вулић, *Антички споменици наше земље*, Споменик СКА LXXVII (1934), 56–57. Натпис на плочи доноси занимљиве податке о некој жени (име је нечитко) која је узнемирена од Ар-

Подаци о оснивачу средњовековног Богородичиног манастира нису очувани. Ипак, на основу података из трескавачких повеља краља Душана може се разумети да је манастир и пре него што су оне издате био монашки центар са посебном заштитом византијских владара, од којих је уживао нарочите повластице, односно да није био, како је то наглашено, у надлежности локалног епископа, већ је потпадао под јурисдикцију Охридске архиепископије.<sup>14</sup> Будући да у трескавачким повељама краљ Душан помиње постојање претходних бугарских и византијских повеља, средњовековна историја манастира са сигурношћу се може рачунати од прве половине XIII века, на шта указује и архитектура католикона, али и делимично спроведена археолошка истраживања.<sup>15</sup> Помињање византијских царева уз старије владаре који су управљали овом територијом односило би се са сигурношћу на Андроника II и Михаила IX, таста и савременика краља Милутина, чији су владарски портрети у лунети изнад главног манастирског улаза обновљени у XIX веку.<sup>16</sup>

темиде Ефеске ослободила робинју Хелену (Јелену) и њеног сина Перистерера са наследницама у месту Колобаисе. Жена је положила и уговор о њиховој куповини. Захваљујем се и овом приликом мр Дејану Џелебџићу на преводу овог натписа; уп. И. Микулчић, *Пелагонија у светлости археолошких налаза, од егејске сеобе до Августа*, Скопље-Београд 1966, 71; И. Микулчић, *Средновековни градови и тврдини во Македонија*, Скопје, 1996, 266–268, сл. 115; Н. Вулић, *Гробнице и гробови у стени, Антички споменици наше земље*, Споменик СКА ХСVIII, (1941), 190–197.

<sup>14</sup> Тр I, чл. 37: И да не метеџа пискоџпъ съ въџь никако, тѣкмо помѣнь да иматъ, а веке ниџо, а да к подѣ вѣластию архѣпискоџпа, како и оџ въџѣхъ хрисоволѣхъ пише грѣческиѣхъ. О значењу и статусу ставропигијалних манастира, вид. М. Живојиновић, *Царски манастири*, [у:] Лексикон српског средњег века, [приредили С. Ђирковић, Р. Михаљчић], Београд, 1999, (у даљем тексту ЛССВ) 797–799; Н. Милаш, *Православно црквено право*, 715–717. Трескавачка повеља помиње могућност помињања локалног епископа, чиме се његова надлежност завршава.

<sup>15</sup> Помен бугарских владара односио би се на кратку владавину Јована Асена и његовог сина Калимана после 1230. године. Они су контролисали област Прилепа после битке код Клокотнице. На северу граница је била Скопље, а на југу — Охрид – Пелагонија – Просек. Григорије Акрополит помиње да је бугарска власт била успостављена у Пелагонији и Прилепу; уп. V. Kravari, *Villes et villages*, 43, 343. К. Аџиевски, *Пелагонија во средниот век*, 140, н. 51. Резултати археолошких истраживања делом су публиковани у Б. Бабић, *На маргинама историје манастира Трескавца*, ЗЛУМС 1, (1965), 23–29.

<sup>16</sup> Нажалост портрет ктитора који приноси модел храма Богородици, као и натпис уз њега, на обновљеном сликарству манастирског улаза из XIX века нису очувани. Непотпуни натпис уз портрет Михаила IX доноси Йорданџ Ивановџ, *Бџлгарски старини изџ Македонија*, Софија, 1931, 67.



По организацији Трескавац је био општежитељни манастир у оквиру којег је сачувана и трпезарија, а живот у њему био је одређен правилима манастирског типика. Конституција устава, кога помиње краљ Душан у повељама, подразумева коришћење литургијског модела типика светог Саве Јерусалимског, који је већ увелико преовлађивао, али и правила утврђена можда посебним оснивачким или владарским типиком.

Душановим освајањем Прилепа 1334. године и повељама којима он потврђује статус и повластице манастира и дарује му имунитетно право, утрт је пут манастирској слободи, али и одржању богатства манастирске економије и у каснијим вековима. Захваљујући њима, као и бројним имањима, која је Трескавцу, поред претходних византијских и српских владара прилагало и прилепско племство, манастир је током XIV века постао најугледније монашко средиште у области Прилепа и Пелагоније. Прилагањем једне трећине од вина са прилепског трга краљ Душан је себи обезбедио помињање на литургији и другим службама трескавачких монаха.<sup>17</sup> Трескавачке повеље, несумњиво су значајне за решавање потоњег имовинског статуса манастира, али и односа са средњовековним градом Прилепом. Повељама је утврђен и правно доминантан положај који манастир има у односу на многобројне цркве у граду укључене у манастирски посед у својству метоха. Такав је случај и са црквом светог Димитрија, главном градском црквом, око које је утврђено постојање средњовековног панађура.<sup>18</sup> Као метох манастира Трескавца, у повељама се помињу многе цркве, међу њима је и црква светог Јована Продрома, која се у трећој Душановој повељи наводи као прва, али и црква светих Теодора, свете Петке, светих Врача, светог Ђорђа, Барова црква, Бодова црква и тада већ урвиште цркве свете Варваре.<sup>19</sup> Везу са манастиром и свој боравак у њему по-

<sup>17</sup> Облик помињања краља какав је заступљен у трескавачкој повељи био је одређен типиком, који најалост није очуван у Трескавцу. Типик манастира Светог Јована Продрома са Меникејске горе, који припада истој епохи, у оквиру литургијских обавеза одређује служење литургије четири пута недељно, док је једна од њих била посвећена владару, уп. *Menoikeion: Typikon of Joachim, Metropolitan of Zichna, for the Monastery of St. John the Forerunner on Mount Menoikeion near Serres*, Byzantine monastic foundation documents, vol. 4, Washington, 2000, 1583.

<sup>18</sup> Б. Бабић, *Покушај утврђивања места и граница панигиришта Прилепа друге четвртине XIV века*, Старинар, н.с. XX–1969, (1970), Зборник Ђурђа Бошковића, 1–9. О трговима на манастирским властелинствима у средњовековној Србији у писаним изворима вид. у М. Živojinović, *Settlements with Marketplace Status*, ЗРВИ XXIV–XXV, (1986), 407–412.

<sup>19</sup> V. Kravari, *Villes et villages*, 320–321.

сведочила је и висока српска дворска властела, енохијар Дабижив и тепчија Градислав, у време док је манастир био у оквиру територије српске средњовековне државе.<sup>20</sup> У доба турске владавине овим простором током XV и XVI века манастир задржава привилегије, што сведочи о његовој моћи и значају.<sup>21</sup>

Комплекс манастира Трескавца састоји се од католикона са два параклиса из средњег века, трпезарије, кухиње, манастирских конака и подрума.<sup>22</sup> Сликарски слојеви, из XIV, XV, XVI, XVII и XIX века, сведоче о цркви која је била оштећивана и обнављана, о континуитету монашког средишта, који је током векова имао и прекиде. Најстарији очувани сликарски слој у цркви датује се управо на основу титуле уз владарски портрет краља Душана.<sup>23</sup> Трпезарија манастира Трескавца са првобитним, средњовековним, очуваним каменим столовима има три сликарска слоја из XV, XVII и XIX века.<sup>24</sup> Трескавац је био монашки преписивачки центар дуге традиције, чија је библиотека данас сачувана у фрагментима, али и разасута и пренета у друге земље.<sup>25</sup> Ри-

<sup>20</sup> О ктиторском портрету тепчије и његове жене и довођењу у везу са тепчијом Градиславом из друге трескавачке повеље, вид. у М. Глигоријевић, *Сликаство тепчије Градислава у Трескавачком манастиру*, Зограф 5, (1974), 48–51. О функцији тепчије, вид. у М. Благојевић, *Тепчија*, ЛССВ, 728–729. О енохијару Дабиживу, вид. у Б. Бабић, *Манастирот Трескавец*, 45; Г. Томовић, *Морфологија ћириличких натписа на Балкану*, Београд, 1974, 71. О функцији енохијара, вид. у С. Новаковић, *Византијски чиновни и титуле у српским земљама XI–XV века*, Глас СКА LXXVIII, (1908), 263–264. Р. Михаљчић, *Пехарник*, ЛССВ, 509–510.

<sup>21</sup> У другој половини XV века манастир Трескавац, по повељи (hüküm – i hümayun) султана, бива ослобођен од плаћање низа дажбина. Манастир Трескавац (Трескавиче) у том тренутку пописује се у оквирима Прилепског вилајета. Турски пописни тефтер Но 4 помиње Трескавац као мулк митрополита Давида; уп. М. Соколки, *Прилог кон проучавањето на турско-османлискиот феудален систем, со посебен осврт на Македонија во XV–XVI век*, Гласник на институтот за национална историја, 1, (Скопје 1958), 166, М. Соколки, *Состојба на манастирите и црквите во Прилепско во XV и XVI в.*, у: *Прилеп и Прилепско низ историјата*, 148–152, А. Матковски, *Црковни давачки во Охридската архиепископија (1371–1767 година)*, Прилози, II 2 МАНУ, (Скопје, 1971).

<sup>22</sup> До сада најопширнији преглед историје и уметничког деловања у оквиру манастира дат је у Б. Бабић, *Манастирот Трескавец со црквата св. Успение Богородичино*, [у] *Споменици IV*, 37–45 (са старијом литературом).

<sup>23</sup> Исто, 38.

<sup>24</sup> У припреми је рад о сликарству трпезарије манастира Трескавца аутора овог текста.

<sup>25</sup> Постоји сведочанство о томе да је библиотека манастира Трескавца са књигама и повељама горела неколико дана, послуживши као огрев несавесним

зница манастира Трескавца са светим и благословеним предметима, неопходним за богослужбену употребу, као и вотивним приватним прилозима, сведочи о континуитету овог светог места од средњег века до данашњих дана.<sup>26</sup>

### *Богородица Трескавачка*

Трескавачки манастир био је седиште култа посвећеног Богородици. О култном месту, које је, са извесним прекидима, у функцији све до данашњих дана, сведоче како писани извори и предања тако и остаци материјалне културе из различитих раздобља. Место Трескавац ходочастили су поклоници у средњем веку, у периоду под Турцима, током XIX века, а на поклоничко путовање верници се упућују и данас. Повеље краља Душана, осим што откривају место и планину Трескавац као подвижничко и строго утврђено монашко средиште, попут сличних светих гора у средњем веку, доносе и податак о постојању култа који је утемељен и везан за Богородицу, манастир и цркву њој посвећену.

О култу Богородице и могућем постојању чудотворне иконе Богородице Трескавачке сазнаје се и из Душанових повеља. У аренги треће повеље манастиру Трескавцу, када краљ Душан наглашава један од разлога свога везивања за манастир, потврђене и учињене дарове, он каже: *болше възлюбїи краљество ми красотоу дома твоего прѣчистаа Богородице и мѣсто възселение славы твое, чудотворице глаголема въ Трескавци*. Изречена санкција за евентуално непоштовање одредаба потврђених трећом повељом садржи заштиту и проклетство Богородице Трескавачке: *ѡще ли кто наваждениемъ вражимъ ѡзметъ что ѡтъ светые <Богородице> единие чрѣти сиего златопечатнаго <СЛОВА> краљства ми*

монасима током XIX века. Многи путописци помињу трескавачку библиотеку; уп. *Трескавачки еухологиум*, [пр. Е. Десподова], Прилеп, 2000. Ђорѓи Поп-Атанасов, *Манастир „Успение Богородичино“ – Трескавец*, [у] *Скрипторски центри во средновековна Македонија*, Скопје, 1997, 355.

<sup>26</sup> Предмети ове ризнице најалост нису публиковани. Захваљујем се и овом приликом братству трескавачког манастира, на челу са игуманом и архимандритом о. Софронијем (Димеским), које је обновило 2000. године запустели манастир после 50 година и које ми је пружио увид у преостале очуване предмете. У олтару Богородичине цркве чува се реликвијар са моштина. О пореклу моштију и времену када су и како оне пристигле у манастир нема података. Четвртаста дрвена кутија са петосливним поклопцем рађена је техником интарзије са седефом и припада типу кутија које се могу оквирно датовати у крај XVII и почетак XVIII века. Честице моштију светитеља које се у њој чувају нису идентификоване. Унутрашњост кутије је покривена металним поклопцем на коме је првобитно било перфорирано четири отвора. Реликвијар помиње В. Хан, *Интарзија на подручју Пећке патријаршије XVI–XVIII век*, Нови Сад, 1966, 114, сл. 78.

⟨да 'сть⟩ проклетъ шть Господа Бога вседржителѧ и шть прѣчистие матере Богородице Трѣска(вьске).<sup>27</sup> У другој повељи у санкцији је поменуто само име Богородице Чудотворице, која се односи на Богородицу Трескавачку: *вѣдъ Господа Бога вседръжителѣ и прѣчистык Чоудотворице Богородице.*<sup>28</sup> О култу Богородице Трескавачке током XIV века распрострањеном у манастиру изнад Прилепа сведочи и краљевско поклоничко путовање. Краљевски пар, краљ Душан и краљица Јелена, по родитељском договору, упућују краља Уроша да се поклони Богородици Трескавачкој. О томе пружа сведочанство трећа трескавачка повеља: *(И) зговори се краљквство ми съ кралицомъ и посласмо прѣвъзлюбленаго сына нашего ђроша краља да се поклони прѣчистой Богородици.*<sup>29</sup> Поклоњење Богородици, на које се упућује краљ Урош, значи упућивање молитви и поклоњења манастиру посвећеном Богородици. У исто време може се претпоставити да трескавачки монаси у манастиру чувају чудотворну икону Богородице, са истим топографским епитетом, као главну светињу и реликвију ка којој су усмерена ходочашћа.<sup>30</sup>

Још један посредан извор из средине XIV века доноси податке о култу Богородице Трескавачке. То је препис молитве из требника писаног средином XIV века за краља Вукашина, претпоставља се такође у манастиру Трескавцу.<sup>31</sup> Иако требник није очуван, преостао је препис појединих молитви. У једној од њих, намењеној онима који су болесни, позива се у помоћ и Богородица Трескавачка. Молитва за болесне представља молитву свим светим који се призивају по одређеном хијератичном принципу, или категорији светитеља којој припадају. Богородица Трескавачка је у овом требнику укључена у молитву за заступништво, упућено и осталим регионалним чудотворним иконама Богородице Ефеске, Богородице из Једрена, Владичице из Раклија, Богородице из Кидохота. Неке од чудотворица које се ту помињу добро су познате, док култ појединих икона, везан за период у коме настаје требник, још увек није научно истражен.<sup>32</sup> Молитва упућена Богородици Трескавач-

<sup>27</sup> Тр III, чл. 103, *Споменици IV*, 153.

<sup>28</sup> Тр II, чл. 94, *Споменици IV*, 126.

<sup>29</sup> Тр III, чл. 97, *Споменици IV*, 152.

<sup>30</sup> О чудотворним иконама као реликвијама, вид. у Н. Belting, *Das Bild und sein Kult*, München 1991; вид. такође *The Sacred Image East and West*, ed. R. Ousterhout and L. Brubaker, University of Illinois Press, Chicago, 1995, *Чудотворниѧ икона в Византии и древней Руси*, [редактор-составитель А. М. Лидов], Москва, 1996.

<sup>31</sup> Р. Михальчић, *Крај српског царства*, Београд, 1975, 80. К. Ациевски, *Пелагонија во средниот век*, 211.

<sup>32</sup> О чудотворној икони Богородице Ефеске и њеним репликама у Русији, вид. у И. А. Шалина, *Богоматерь Ефесская-Полоцкая-Корсунская-Торонецкая*:

кој велича је као Богородицу високих гора, и назива је још милостивом: И светага богородице отъ Ефеса, света владычице отъ Ракалик светага владычице отъ бескверныхъ, светага владычице отъ Гринѣ, светага богородице отъ Кидохота, светага богородице отъ Трѣскавица, света богородице отъ високъжъ горъ, света богородице милостивага.<sup>33</sup> Стога се може претпоставити да је у питању чудотворица која се симболично везује за свету гору, за високе горе којима је Богородица заштитница. Такав је случај са Богородицом Ефеском и осталим Богородицама које су заштитнице планинских манастира, на пример оних са Свете Горе и Синаја. Богородица Трескавачка укључује се на овај начин, попут сличних чудотворица, у заштитнице светих гора каквих је било и које су познате на овом делу Балкана, што је било бележено како у XIV тако и XV веку.<sup>34</sup>

У самом манастиру није очувана ниједна икона са овим епитетом. Због прекида континуитета у монашком животу, нарочито последњих шездесет година, није очувано нити је забележено, сећање на постојање једне овакве иконе. Једина икона Богородице у манастиру која потиче из XIV века јесте фреско икона патрона у лунети изнад главног улаза у цркву. То је представа Богородице са Христом типа Умиленија, без очуване сигнатуре.<sup>35</sup> Једна од најпознатијих чудотворица у средњовековној Русији јесте Богородица Владимирска, представљена управо овим иконографским решењем, која је од XII века у Москви паладиј московског Кремља.<sup>36</sup> Новија чудотворства која су везана за манастир

---

*Исторические имена и архетип чудотворной иконы, [у:] Чудотворная икона в Византии и древней Руси, 200–236.*

<sup>33</sup> Lj. Kovačević, *Nekoliko primera staroj srpskoj književnosti*, Starine JAZU X, (Zagreb 1878) 280–282.

<sup>34</sup> О постојању сличних чудотворица у XIV веку сведочи поред молитве у поменутом требнику и запис који сведочи о култу чудотворице Богородице Црногорске у манастиру Матејче током XV века, уп. Р. М. Грујић, *Царица Јелена и Телија св. Саве у Кареји*, 44. Записи и натписи бр. 216.

<sup>35</sup> Епитет Елеуса (Ελεῦσα), што значи „Милостива“, конвенционално се везује за тип иконе Богородице која грли дете, али се може наћи и уз друге иконографске представе Богородице; уп. М. Tatić-Đurić, *Eleusa, A la recherche du type iconographique*, JÖB 25, (1976), 259–267, N. Peterson-Ševčenko, *Virgin Eleousa*, ODB, 2, 2171. О култу Богородице Елеусе вид. у А. Лома, *О имену Богородице Левичке*, Зборник филозофског факултета, серија А: историјске науке, XVI, Споменица Светозара Радојчића, (1989), 94.

<sup>36</sup> М. Татић-Ђурић, *Богородица Владимирска*, ЗЛУМС 21, (1985), 29–50. Л.А. Шенникова, *Чудотворная икона „Богоматерь Владимирская“ как „Одигитрия евангелиста Луки“*, [у:] *Чудотворная икона*, 252–286, Иста, *Чудотворные иконы Московского Кремля*, у: *Христианские реликвии в Московском Кремле*, Москва, 2000, 230–244, О. Е. Этингф, *К ранней истории иконы „Владимир-*

и „Богородицу“, а постоје и у забележеном предању, не везују се за одређену икону већ за поједине догађаје у којима је Богородица учествовала или помогла, а такође и за различита пројављивања у самом манастиру, на Златоврху и у његовој непосредној близини.<sup>37</sup> Култ Богородице у манастиру утицао је на уобличавање сликарских програма током векова у католикону манастира Трескавца. Сликарски програм припрате, наоса, олтара, унутрашње припрате и трпезарије, као и улаза у манастир, били су условљени пре свега Богородичиним култом.

Да је Трескавац место на којем су ходочасници из различитих крајева тражили и очекивали заступништво од Богородице и да је манастир имао важност у ширем регионалном контексту, сведоче подаци из Трескавачког поменика који се чува у Народној библиотеци у Санкт Петербургу.<sup>38</sup> О Трескавцу, као месту ходочасништва и у периоду под Турцима, сведоче забележена имена многих ходочасника у Поменику из XVIII века. Трескавачки поменик настао је у XVIII веку, али садржи и преписе из XVI века. Прилози Богородици и њеном манастиру поклоника – припадника многих угледних кратовских породица Влаха, Грка али и турског живља, мештана прилепске нахије, као и оних који су манастир ходочастили из далека – сведоче о овом култном центру све до данашњих дана.<sup>39</sup>

---

*ская Богоматерь“ и традиции Влахернского Богородичного культа на Руси в XI–XII вв., Древнерусское искусство, Византия и древняя Русь, (С.-Петербург 1999), 290–304.*

<sup>37</sup> У манастиру Трескавцу чува се фотографија која је снимљена на Златоврху приликом пењања једне групе свештеника и ходочасника са почетка XX века. На њој се, на простору неба изнад фотографисаних, препознају обриси фигуре, попут Богородичине. Верници и свештенство видели су у овој фотографији сведочанство Богородичиног присуства и њене заштите над манастиром. Информатор Блага Стаменковић, родом из села Дабнице, сведочи о легенди по којој је Богородица стално присутна у манастиру и како се њени кораци чују у коначима. О присуству Богородице у Трескавцу, према народној митологији са забележеним сведочанствима, сновима и пројављивањима, вид. *Св. Богородица на Трескавец, [у:] Народна митологија на Македонците 2, Етнографски и фолклорни материјали, [редакција Т. Вражиновски, Љ. С. Ристески, В. Кораџоски, Л. Симоска], Скопје-Прилеп, 1998, 282–283.*

<sup>38</sup> Р. Угриновска-Скаловска, *За трескавачкиот кодик, [у:] Споменници IV, 187–213, С. Николовска, Кодик на манастирот Трескавец, [у:] Споменници IV, 215–406, А. М. Селищев, Македонски кодекси XVI–XVIII веков, София, 1933, А. Селищев, Заметки по етнографији и диалектологији Македонии, Помяник монастыря Трескавца, Сборник отделена русскаго языка и словесности академии наук СССР, том CI No. 3, (Ленинград, 1928), 314–317. О старијем поменику манастира, писаном на хартији XVI–XVII века, који је страдао у Народној библиотеци, вид. у С. Матић, *Опис рукописа Народне библиотеке, Београд, 1952, бр. 224 (1266), 179.**

<sup>39</sup> Р. Угриновска-Скаловска, *За трескавачкиот кодик, 194.*



Приложници су се нарочито често уписивали у време манастирских слава, а то је било уочи празника Рођења и Успења Богородице.<sup>40</sup> Тада су у манастир пристизали и бројни поклони и вотивни дарови. Податак да је и нехришћанско становништво даривало манастир речи-то говори о снази култа Богородице Трескавачке раширеном у овом крају.<sup>41</sup> О култу Богородице на почетку XVIII века сведочи и препис рукописа *Чудеса Пресвете Богородице* који је у манастиру приписао трескавачки јеромонах Гаврило, по сопственим речима – поклоник живоносног гроба.<sup>42</sup> О трајању култа током XX века сведоче мемоари војводе Василија Трбића, који представљају аутентично сведочанство колико је поштовање Богородице било раширено у народу. Он каже да је манастирска слава прослављана први пут у слободи 1912. године „без присуства турске војске и турских жандарма“. Тој свечаности присуствовале су све угледне породице Битоља и Прилепа, а у манастир се стизало дан или два уочи славе. Трбић такође описује пут ка Трескавцу, коме се упућују пешице сви млађи Прилепчани, а на коњима старији људи и угледне чорбације из Прилепа и Битоља. Те прве године у слободи, како пише војвода Трбић, у манастир је на славу и поклоњење дошао и београдски прота Никола Божић и још неколико духовника из Србије.<sup>43</sup>

Трбић је забележио још један важан тренутак из манастирског и литургијског живота који сведочи о култу негованом до XX века. Читаву ноћ су у цркви били духовници, који су непрекидно читали молитве здравима и болеснима. Болесници су током ноћи остајали да леже на поду у самој цркви чекајући да свештеник на јутарњој литургији преко њих, њихових глава и тела, пренесе свете дарове.

<sup>40</sup> Р. Угриновска-Скаловска, *За трескавачкиот кодик*, 191.

<sup>41</sup> Ј. Хаџи Васиљевић бележи различите облике назива за манастир Трескавачке Богородице код Бугара, Турака и осталих народа који живе у овом крају. Ј. Хаџи Васиљевић, *Прилеп и његова околнина (Историјско-географска излагања)*, Београд, 1902, 88.

<sup>42</sup> Добро очувани рукопис има 76 описаних чуда, одредбу Седмог васељенског сабора и слово светог Јована Златоустог на Рођење Богородице. В. Ђоровић, *Рукописи Универзитетске Библиотеке у Београду*, Споменик СКА LXXXVII, (1938), 99–100, Агапије Ландос Крићанин, *Чуда пресвете Богородице*, превод са српскословенског и поговор Т. Јовановић, Вршац, 2000.

<sup>43</sup> „Својим присуством да прикажу колико цене ову српску светињу и оне напоре које је српски народ овог краја учинио са своје стране да овај манастир буде признат и од цариградске владе и самог султана да је заиста српски манастир“, каже се у: Војвода Василије Трбић, *Мемоари, Казивања и доживљаји војводе велешког* (1912–1918, 1941–1946), 2, [приредили А. Драшковић, С. Ристевски], Београд, 1996, 31–32.



О томе колико је поштовање током столећа уживала Богородица Трескавачка сведочи и меморија везана за историју манастира, која је забележена у народној епској поезији. Све до XIX века колективно народно памћење сачувало је сећање на постојање античког храма и античког места. У песми, са топиком атоске традиције, у којој Богородица истерује паганске идоле, наглашен је чин христијанизације простора некадашњег паганског светилишта. У народном предању и поезији сачували су се и кључни подаци о доминантном положају трескавачког манастира у односу на остале прилепске цркве, које су махом представљале њене метохе, али и о хијератичком прослављању светитеља.<sup>44</sup>

Фала богу за чудо големо,  
Што е ова чудо за чудење!  
Застанала јасна месечина  
Со сонцето ем стреде во неа,  
И до неа она јасна ѕвезда,  
Застанала на Златоврв планина.  
Фала Богу за чудо големо,  
Неми била јасна месечина,  
Со сонцето ем стреде во неа,  
И до неа она јасна ѕвезда,  
Ами било света Богородица,  
Со Исуса в раце го држала,  
И до неа ангел од небеси;  
Застанала на Златоврв планина,  
За да праит чесна манастира  
Кај што била елимската црква.  
Елимите сите нарипале  
Да н остаат света Богородица  
Да напраит света манастира.  
Кога виде света Богоројца,  
Оти тие не е оставале  
За да праит црква-манастира  
Го пратила ангела на небо,  
Да довикат ангели ем светци,  
Кога пошол ангел на небеси,  
та му казал абер Богоројци  
сите светци на нозе станале,  
од рај божји крста ми дигнале,  
ми го дале на свети Јоана,  
да го носи свеци да се води.

Кинисали ангели и светци  
И ми дошле кај Богоројца,  
Кондисала на Златоврв планина,  
Мушаверетие ми сторице,  
Во еден збор тие сите дошле:  
Да истерат елимите сите,  
Од црквата тамо што имале  
И на неа манастир да праат.  
За да седи света Богоројца.  
Проговори света Богоројца:  
Ој ви светци,божји угодници,  
Елимите вие истеравте,  
Од нивната црква нерисјанска,  
Вие мене црква напраивте,  
И манастир ми ја нарековте;  
Од вас уште еве јас што сакам:  
Вие долу да појдите в поле  
Манастири и цркви да прајте  
Ја и вие во нив да седите  
Да сте близу и вие до мене  
Елимите да изгониме  
Православна вера да држиме!  
Ми станале седумдесет светци,  
Што ми слегле богме сите в поле  
И отишле во вароша града  
Напраиле цркви-манастири  
И денеска уште сите стојат,  
Рисјани се во нив Бога молат,  
Чест му праат на сите светици,  
Слават Бога и Богоројца.

<sup>44</sup> Песму *Света Богородица и манастир Трескаец* забележио је Марко Цепенков, а слушао ју је од Стојана Леништанца, вид. *Сборникъ за народни умотворения наука и книжнина*, II, София 1890, 28–29, и *Обредни и митолошки песни*, [избор и редакција др Кирил Пенушлиски], Скопје, 1968, 203–205.

Ходочасничка владарска путовања на Трескавачку гору, у складу са временом, прерасла су у путовања хаџија, али и влашких војвода и чланова богатих кратовских породица, да би током времена (XIX, XX век) била очувана као колективна молитвена поворка Прилепчана и становника околног краја о празнику Успења и Рођења Богородице.<sup>45</sup>

#### *Пећинска црквица – испосница манастира Трескавца*

Досадашњим истраживањима манастира Трескавца није била обухваћена пећинска црквица у непосредној близини манастира.<sup>46</sup> Чувени руски путописац средине XIX века архимандрит Антонин, као и Јован Хаџи-Васиљевић пола века касније, забележили су предање да су се у кршевитим стенама издигнутим изнад Трескавца у којима се налазе многобројне пећине, као и на голим стенама које се узносе изнад манастира, некада подвизавали испосници и отшелници.<sup>47</sup>

Остаци пећинске црквице, некадашње *испоснице* манастира Трескавца, налазе се у масивној стени планинског врха Златоврха. *Испосница* је смештена на пола пута од манастира ка Златоврху, а пут до ње рачва се у правцу северозапада. Скривена у стени, пећинска црквица удаљена је од самог манастира око 600 метара и налази се на отприлике 1200 метара надморске висине. Будући да је пут до испоснице веома стрм, до ње је потребно око пола сата хода. Од манастира до пећинске црквице стиже се на два начина. Најближи је пут који води поред античког обзиђа, каптираних извора и платоа са античким гробовима у стени, па потом путем – поред извора данас званог „Момине сузе“,

---

<sup>45</sup> Манастир Трескавац ушао је у ходочасничке маршруте организоване од црквених општина почетком XX века, уп. Ст. М. Димитријевић, *Поклоничка (хаџијска) путовања*, Београд, 1933, 69.

<sup>46</sup> Теренско истраживање и архитектонско снимање трескавачке пећинске црквице обављено је први пут током јесени 2004. године, у оквиру пројекта „Црквена организација, сакрална уметност и духовни живот на подручју Балкана од средњег века до краја XVII века“ при Балканолошком институту САНУ, којим руководи проф. др Даница Поповић. У подухвату теренског испитивања учествовао је монах Висарион, архитекта Васка Печијареска, која је архитектонски снимала испосницу, и Валентина Ицова. Свима се срдечно захваљујем, а нарочито игуману архимандриту оцу Софронију (Димеском), уз чији благослов је омогућен мој боравак последњих година на Трескавцу.

<sup>47</sup> Предање помиње цифру од три стотине монаха који су живели у овом манастиру. Путовање је обављено 1865. године, вид. *Повздка вѣ Румелю архимандрита Антонина члена Сотрудниѣ Императорскога Рускаго Археологическаго Общества*, Санктпетербургъ 1879, 331–332, Ј. Хаџи-Васиљевић, *Прилеп и његова околина*, 87.

кроз стрмовити шумарак пун лешника, до стеновите падине од које се, у једном даху, стиже до испоснице. Испосница није видљива из правца манастира нити од пута ка Златоврху, њеном скривеном положају доприноси шумарак леске који покрива улаз, али и венац масивних стена између пећине и манастира. Простор пећине, у којој је смештена црква-испосница, окренут је ка северозападу у односу на манастир, али се са платоа стене у њеној непосредној близини могу чути манастирска звона. Са уског платоа, који испред саме испоснице износи отприлике нешто више од једног метра, и са стене испред саме испоснице између громада, пуца широк видик на велики део широке пелагонијске долине у правцу Горњег села, Небрегова и Полога, а од манастирског окружења видљив је плато са гробовима у стени. Приступ пећинској црквици није једноставан и скопчан је с одређеним ризиком, јер је непосредно уз улаз потребно опкорачити стену без сигурног ослонца. У ту сврху у стени постоји удубљење које је намењено само једном стопалу.<sup>48</sup>

Пећинска црквица, образована у природном удубљењу у стени, представља једноделни простор који је са спољним светом повезан само једним вратима. Три стране ове пећинске одаје представљају део природног амбијента који је врло мало модификован. Западна страна затворена је каменим зидом. Основа пећине је неправилног, троугластог облика, а најудаљенија тачка је насупрот вратима, где је дубина просторије 4,20 метра. Унутрашња дужина западног зида износи 4,00 метра док је спољашња 4,20 метра. Просторија сужава се идући од зида према часној трпези. Висина у централном делу је 2,00 метра, под се према часној трпези уздиже пратећи стену, да би испред часне трпезе био нешто нижи. Висина бочних делова се такође смањује на рачун уздизања стена. Висина просторије омогућава несметано кретање, иако је под стеновит и нераван. У унутрашњости пећине, насупрот улазу, сачувана је ниска камена часна трпеза, висине 0,38 метра и ширине 0,80 метра, начињена од ређаног камена повезаног спојницама малтера. Изнад ње, у стени, уклесана је правилна равно засведена полукружна ниша. Данас је унутрашња површина нише измалтерисана и у њој је учртан крст. Испод овог новијег слоја малтера који је, судећи по присуству истих интервенција у самом манастиру, могао настати и у првим деценијама XX века, уочавају се остаци малтера који излазе из оквира нише, са траговима сликарства за које се може претпоставити да потичу најкасније из XIX века. На старијем малтеру, који излази из оквира нише, виде се такође трагови представе крста. Крст, сликан мр-

---

<sup>48</sup> О рукохватима, степеницима, удубљењима у стени ради лакшег приступа пећинама, вид. Д. Поповић, *Монах -пустињак*, 583.

ком, загасито црвеном бојом на белој позадини има карактеристична задебљања на краковима. На другим деловима просторије нису видљиви трагови наношења малтера нити било каквих других интервенција. Унутрашњост пећине довољно је пространа да је, поред поменутог садржаја, могло постојати и место за свећњак са југозападне стране будући да су на таваници – стени, са те стране, видљиви трагови чађи. Са североисточне и југоисточне стране пећинску просторију чини стена, а површина равног пода не прелази један квадратни метар.

Камени зид којим је затворена ова црква испосница, дебљине је 0,60 метара, висине – 2,00 метара, а ширине 4,20 метра, колико износи и ширина просторије. У доњим деловима зид је рађен углачаним блоковима и спајан спојницама малтера. На самом зиду видљиве су интервенције и може се закључити да је у неком времену био оштећен. На вишим деловима зида, као и онима који се налазе ближе таваници или бочним зидовима пећине, види се да је дошло до оштећења спојница малтера, али и да је камен само слаган. То би указивало и на особен начин грађења као и решавање потребе за отворима којих није било у овој сувој и добро заштићеној црквици. Улаз у пећинску црквицу поделио је зид. Он је ширине 1,00 метар, и висине 1,40 метра, наглашен каменим довратницима и дрвеном гредом надвратником. Све пропорције надвратника и довратника, као и профилације, прецизне су, што се може рећи и за очувана дрвена врата.

Посвета црквице није позната, као што се у сећању није сачувало ни име првобитног испосника. У предању је остао упамћен монах који се подвизавао на овом месту, као и мошти испосника које је народ долазио да целива и током XIX века. О овоме пише и Марко Цепенков: „Од испосника који је некада постио, постоји једна коска, коју целивају они који дођу“.<sup>49</sup> Остало је забележено и сећање на монаха који се на овом месту подвизавао почетком XX века. Он је време проводио закључан у цркви, а храну је примао само кроз кружни отвор на вратима.<sup>50</sup> Одјек сећања на богослужење некада вршено на овом светом месту посведочено је и обичајем остављања дрвених вотивних плочица са исписаним именима ради помена на богослужењу.<sup>51</sup>

Како је већ истакнуто, пустињско анахоретско монаштво на подручју Балкана имало је дугу традицију. Око места на коме су се

<sup>49</sup> М. К. Цепенков, *Манастир Трескаец*, [у:] *Преданија*, 7, Скопје, 1972, 165.

<sup>50</sup> Податке су прибележили монаси братства трескавачког манастира, на челу са архимандритом оцем Софронијем (Димеским).

<sup>51</sup> У испосници нису вршена археолошка ископавања нити је евидентран налаз керамике.

подвизавали свети пустињаци установљена су, током средњег века, манастирска средишта и насеобине које негују њихове култове до данашњих дана.<sup>52</sup> Место подвизавања анахорете постајало је временом сакрално средиште у којем су се окупљали монаси.<sup>53</sup> Особен географски и природни амбијент, као и континуитет коришћења простора антике и раног хришћанства, несумњиво су утицали да ово место буде изабрано за анахоретски подвиг и током средњевизантијског периода.<sup>54</sup> У време краља и цара Душана, у оквирима прилепске епархије или у непосредној близини, постоје евидентирани материјални остаци који сведоче о аскетском начину живота на овој територији. Тако су истраживања утврдила постојање монашке заједнице, насеља и пећинског манастирића у Драдњи, у близини Тиквеша.<sup>55</sup> У непосредној близини Трескавца, такође током XIV века, у време цара Душана, анахоретска обитељ насељава стену у месту Зрзе, о чему сведочи комплекс са пећинском црквом и испосницама.<sup>56</sup>

<sup>52</sup> С. Поповић, *Пећински манастири и испоснице*, [у:] *Крст у кругу*, архитектура манастира у средњовековној Србији, Београд, 1994, 97–102. О облицима монаштва и пракси пустиножителства у средњовековној Србији од XII века, вид. у D. Роровић, М. Роровић, *The Cave of the Archangel Michael in Ras*, *Starinar n.s.* XLIX–1998, (1999), 103–130.

<sup>53</sup> Такав је случај са светим простором формираним око места на коме се некада подвизавао свети Гаврило Лесновски. Ту је утврђено постојање неколико испосница и пећинских црквица насталих у различитим временским периодима. Д. Тодоровић, *Лесновска испосница свете Богородице*, *Зограф* 8, (1977), 59–62. С. Габелић, *Лесновска испосница св. Илије*, *ЗЛУМС* 18, (1982), 171–187; иста, *Непознати локалитети у околини Лесновског манастира*, *ЗЛУМС* 20, (1984), 163–174. Систематска теренска истраживања која су вођена у последњој деценији утврдила су постојање монашких насеобина у непосредној близини места на коме се подвизавао свети Петар Коришки, у призренском крају, као и у области Полимља и Милешеве, уп. Д. Поповић, *Средњовековне пећине-испоснице у призренском крају*, *Претходна истраживања*, *Историјски часопис XLIV* (1997), (Београд, 1998), 129–152 (са старијом литературом); Д. Поповић, *Пећинске цркве и испоснице у области Полимља*, *Досадашњи резултати и правци даљег проучавања*, *Милешевски записи* 5, (2002), 47–60.

<sup>54</sup> М. Kaplan, *Le choix du lieu saint d'après certaines sources hagiographiques byzantines*, [у:] *Le sacré et son inscription Byzance et en Occident*, ed. М. Kaplan, Paris, 2001, 183–198.

<sup>55</sup> Систематска истраживања спровео је М. Радујко, вид. М. Радујко, *Драдањски манастирић св. Николе, I настанак и архитектура*, *Зограф* 19 (1988), 49–61; исти, *Драдањски манастирић св. Николе*, *Зограф* 25 (1996), 25–36.

<sup>56</sup> Испоснице и пећинска црква нису систематски истражене. У контексту историје манастира Зрзе помиње их З. Расолкоска-Николовска у *Манастирот Зрзе со црквите Преображение и свети Никола*, [у:] *Споменици IV*, 411.

Када краљ Душан у својим повељама потврђује статус и имања Трескавца, он истиче да је манастир место осведочено управо по монашком животу попут онога на светим горама византијског света. То подразумева живот у киновији, али и келиотски, отшелнички – практично комплементарне облике на светим горама.<sup>57</sup> Живот у испосницама, као и онај у киновији, захтевао је понашање у складу са правилима које су прописивали монашки уставни.<sup>58</sup> Може се претпоставити да је живот у трескавачкој испосници био усаглашен са животом манастира у складу са прописима, али и вековном праксом. На то да је испоснички модел монаштва био практикован и у Трескавцу, осим посредно, кроз сведочанства из Душанових повеља и идеални природни амбијент могао би да укаже и иконографски програм изабраних светих пустиножитеља у сликарству припрате. Програм сликарства светих монаха и пустињака у припрати Богородичине цркве обухвата управо оне пустиножитеље источнохришћанског света чија житија описују строги отшелнички подвиг. То су представници византијског монаштва IV и X века који су се подвизавали у пустињама изван манастирског језгра. Међу њима представљен је и свети Павле Латријски, светитељ који је свој подвиг остварио у пустињи, на гори Латри у Малој Азији, али и свети Лука Столпник, који се подвизавао на столпу код Халкидона.<sup>59</sup> Сликање одабраних пустиножитељских узора свакако је било програмски чин. Монашки идеали и стремљења, који су позивали на поистовећивање са највећим узорима византијског света, били су на тај начин, од XIV века, пред очима трескавачких монаха.

---

<sup>57</sup> Д. Папахрисанту, *Атонско монаштво*, 27–48. О просторном односу келија – манастир вид. у Д. Поповић, *Монах-Пустињак*, 559–562.

<sup>58</sup> У средњовековној Србији засигурно је била позната светогорска пракса пустињачког монаштва уз поштовање скитских устава попут Карејског типика који је написао свети Сава Српски за испосницу у Кареји као и Упутство за држање псалтира, уп. Л. Мирковић, *Скитски устав св. Саве*, Браство, XXVIII, (1934), 52–67.

<sup>59</sup> Свети пустиножитељи насликани су на западном зиду егзонартекса; уп. М. Глигоријевић-Максимовић, *Сликани календар у Трескавцу и стихови Христофора Митиленског*, Зограф 8,(1977), 50, сл. 7, Еп. Николај Велимировић, *Охридски пролог, Житија светих*, Београд, 1961, 989–990, 1001. Свети Павле са Латроса (+955) сликан је још у Пећи, у Протатону, Дечанима (нартекс) и у Леснову; уп. С. Томековић, *Монашка традиција у задужбинама и списима архиепископа Данила II*, [у:] *Архиепископ Данило II и његово доба*, Београд 1991, 427, сл.7. За пример из Леснова, вид. [у:] Ј. Николић-Новаковић, *Ликови монаха и пустиножитеља у цркви манастира Леснова*, ЗРВИ 33, (1994), 169–170.



### Златоврх

Попети се на планински врх саставни је део монашког подвига за оне који живе на светим горама или их посећују, чиме се сећају догађаја (и молитви) који су се у хришћанској историји збили на горама као што су Тавор или Синај.<sup>60</sup> Планинске врлети и застрашујући предели пуни опасности, који асоцирају на станишта демона, представљају изазов за борбу сваког анахорете.<sup>61</sup> Стога отшелничка житија често описују освећења оваквих места од самих монаха и борбу против злих сила које их настањују. Највиши врхови светих планина одувек су били места у којима су се најистрајнији и најпосвећенији приближавали Богу. Отуда су се и келије највећих испосника налазила уз свете планинске врхове. У српској средњовековној културној историји добро је познат, захваљујући писаним изворима, врх Атоса као место где су се налазиле келије најпосвећенијих анахорета.<sup>62</sup> О традицији пењања на врх светих планина и монашкој пракси која је била посвећена овом подвигу сведочи Теодосије Хиландарац у житију Светог Саве Српског. Поклоњење манастирима, али и пењање и освајање врха Атоса и Синаја, које је у сваком смислу садржавало и симболичну конотацију, били су циљ пустиножитељског и монашког путовања и подвига. Када опи-

<sup>60</sup> Тавор је место Преображења Христовог. Поклонници VI века сведоче о три базилике које су постојале на Тавору, посвећене Христу, Мојсију и светом Илији; вид. у G. Vikan, A. Kahzdan, *Tabor, mount*, ODB, 3, 2004. О Синајској гори (која означава место на коме се Мојсије сусрео са Богом и где му се јавио анђеоски пламен из купине, односно планину на којој се у пећини подвизавао пророк Илија), вид. у D. J. Chitty, *The Desert a City*, 168–177. A. Kahzdan, *Sinai*, ODB, 3, 1902–1903.

<sup>61</sup> Осећање страха које изазива сама природа на Трескавцу забележио је конзул Михаило Г. Ристић, који је своје путописе кроз ове крајеве објављивао крајем XIX века под псеудонимом Балкански: *Кроз гробље*, 3, *Опажања и белешке приликом путовања кроз српску земљу под Турском 1892. године*, Дело, 3, (Београд 1894), 375–392. Он описује пут до манастира овако (стр. 378): „То је не путовање, него једно тешко пењање, скопчано са незгодама сваке врсте. Око мене огромно камење, необично грдних размера, размештено као да га је рука човечија нарочито слагала. Непојмно изгледају сви они облици и слике, које се оку пружају на све стране куда се год управи. Пролазим поред издвојених стена по неколико метара високих, потпуно усамљених, и страх ме хвата при помисли да се, сваког тренутка, по нека од њих може отпучити, и смождивши ме, сурвати се у пропаст“.

<sup>62</sup> О Светом Сави Немањићу који се у младости упознавао са строгим подвизима атоских монаха чија су се станишта налазила на највишим деловима атоске планине, вид. у М. Живојиновић, *Историја Хиландара I, Од оснивања манастира 1198. до 1335. године*, Београд 1998, 50, Д. Поповић, *Пустиножитељство Светог Саве Српског*, 65–67.



сује боравак Светог Саве на Атосу и у манастиру Ватопеду, Теодосије помиње жељу Светог Саве да обиђе врх Атона: „Замоли од игумана благослов да га пусти како би се поклонио и видео манастире, и из ових да са попне на врх Атона“. Обилазак врха Атона и пењање Теодосије описује следећим речима: „Одавде се попе на давно му жељени Атон, где принесе Богу коленоклањање и ноћно стојање и многе молитве из дубине срца, и радосним и топлим сузама довољно тај свети врх одаждивши, која ли благодарењане говараше Богу, који га је удостојио да се попне на њега“.<sup>63</sup> Теодосије исто тако описује и боравак Светог Саве на Синају и његову жељу да обиђе свети врх: „И тако, пошто се у манастиру одмори, успе се на свети врх да се поклони, где је Господ много пута слазио и, говорећи с Мојсејем, давао закон Израиљу, људима својим.“ Теодосије надаље описује боравак Светог Саве на Синајској гори и светом врху овако: „С многим узбуђењем похваљиваше Бога што га је удостојио узићи на тај жељени и свети врх, и поклонити се, и видети на њему таква страшна, дивна и света божја дела. Сву свету четрдесетицу у манастиру проведе с браћом у посту, и сваке суботе пењаше се на свети врх, и испуњаваше у недељу свеноћно тамошње стајање у песмама и молитвама.“<sup>64</sup>

Попети се на свети врх и на њему упућивати молитве у средњем веку значило је бити у непосредној близини самога Бога. Догађаји који су се догодили на врху Синајске горе, Тавора или Сиона сигурно да су били праслика стремљења душа које теже Богу.<sup>65</sup> У потоњем периоду на топографским картама светих планина свети врх је редовно истакнут као место ходочасничких маршрута, али и симболичних слика које су се на њему одиграле.<sup>66</sup> У истом периоду пењање на гору постаје један од видова понашања које се препоручује православним хришћанима почевши од програма школских буквара. Српско-словен-

<sup>63</sup> Теодосије, *Житија*, [приредио др Д. Богдановић, превод Л. Мирковић, Д. Богдановић], Београд, 1988, 117.

<sup>64</sup> Исто, 242–243.

<sup>65</sup> Горы-тъ, *Ръчникъ на свято-то писаніе*, Цариградъ, 1884, фототипно издание Софија, 101–102.

<sup>66</sup> На штампаним иконама од XVII до XIX века, намењених ходочасницима, врх Синаја, са јасно назначеним путем до њега, обележен је као место на коме је Мојсије примио таблице закона; уп. Ntorh Papastratou, *Cartines eikones, Orqodoxa Qrhskeutika Caraktika 1665–1899*, II, Aqhna 1986, 380, 381, 383, 385, 387, 388, 391. Врх Атоса на графичким приказима Свете горе или појединих светогорских манастира из истог периода, истакнут је учртавањем пута којим се до њега долази и капелом; иста, 420, 421, 422, 423, 461, 492.

ски буквар из XVIII века, као један од облика хришћанског деловања и послушања прописује одлазак на гору под словом Г: *Lšti vĭ blaæenstvš vĭshodi na goru.*<sup>67</sup>

Златоврх представља највишу коту у читавој северној Пелагонији и види се на удаљености од двадесетак километара. Археолошка ископавања, вршена крајем педесетих и почетком шездесетих година прошлог века, утврдила су трагове постојања античких, али и средњовековних зидова и довела су до закључка о постојању утврђења – доминантног у фортификационом систему читаве Пелагоније.<sup>68</sup> Камени остаци и трагови утврђења пронађени на Златоврху упућују на постојање војничког упоришта, које је у оквиру римског војног система имало функцију централне везе, односно преношења сигнала, што потврђује и могућност осматрања коју пружа овај врх. Ти остаци утврђења идентификовани су као део касноримске и ранохришћанске културе.<sup>69</sup> Треба претпоставити да је утврђење било коришћено и током средњег века, будући да Прилеп постаје важан стратешки и војни центар у оквиру Византијског царства.

Данас је Златоврх, до којег води врлетан и тешко приступачан пут, обележен „златним“ – месинганим крстом, а његов назив „Јабука“ или „Златна јабука“ јесте сећање на јабуку или сферу некада пободену на планинском врху.<sup>70</sup> О пракси пењања на Златоврх која је била уобичајена и током XIX века, и која је од монашког подвига прерасла у поклоничку маршруту, говоре путописци. Тако о пењању на Златоврх сведочи Сретен Л. Поповић још 1879. године: „Над манастиром уздиже се високи брег „Златоврв“ сав од плочастог камења, а на самом врху једна повелика плоча. Кад је храм цркве (о Малој Госпојини) тада се искупи многи свет из околних места и онда млађи одважнији људи (јер за старе мучно је) пењу се горе до на врх плоче. Са ове плоче и висине при ведром дану види се у правцу према југу Солун.“<sup>71</sup> Током XIX века

<sup>67</sup> С. Новаковић, *Стари српско-словенски буквар с неколиким белешкама за историју буквара у опште*, Гласник српског ученог друштва, књ. XXXIV, (Београд, 1872), 74.

<sup>68</sup> То су уједно и последња археолошка истраживања која су рађена на овом локалитету. Нажалост, налази нису у потпуности публиковани нити је публиковање прагио потребни научни апарат и цртежи; Б. Бабић, *Античко насеље Колобаисе*, 4.

<sup>69</sup> Б. Бабић, *Археолошки трагови из античког и средњовековног периода у прилепском крају*, Материјали, IX, (Прилеп, 1970, Београд, 1972), 25.

<sup>70</sup> Балкански, *Кроз гробље*, 378: „Да је ведар дан, можда бих могао видети и златну јабуку, што се пободена на један дирек, налази на самом врху Златоврха. Од ње је Златоврх добио бар и своје име.“

<sup>71</sup> С. Л. Поповић, *Путовање по Новој Србији*, Нови Сад, 1879, 500.

посетиоци Трескавца су пуцали на јабуку која је била пободена на врх Златоврха. Назив врха, који упућује на злато, подсећа на обележавање највишег врха очувано и у предањима везаним за најранију историју Атоса. Тако о врху, који је био обележен златним античким кипом на Светој Гори, постављеним још у античко доба, сведочи и Д. Аврамовић.<sup>72</sup> У прилепском крају је устаљено веровање да, колико год да је пут до врха опасан и неизванан, на путу људе, и грешне и оне који то нису, чува Богородица, па се несреће не дешавају.<sup>73</sup>

### *Икона на стени*

Пут, који повезује манастир и град кључан је за све облике комуникације средњег века. Колико је важан био манастир Трескавац сведочи и то да је до манастира ишао градски прилепски пут. Податке о њему доносе Душанове краљевске повеље: *Како походи поутъ ись Трѣскавѣца оу тоу же цркъвь Баровоу.* (Тр. I, чл. 6.) ... *оуши исхѡдеце изъ Трѣскавѣца поутъ гра(дъ)скы.* (Тр II, чл. 6)<sup>74</sup> Део каменог пута, за који се може претпоставити да потиче још из средњег века, препознаје се у траговима између села Дабнице и манастира.

На путу до манастира, све до данас, сачувано је аутентично фрескосликарство на стенама. Светост простора, који је обухватао Богородичин манастир Трескавац, али и његову околину, наглашена је коришћењем природних елемената – стена. Осликавањем оне попримају и нову културну функцију.<sup>75</sup> У овом раду биће речи о три осликане стене које се могу довести у непосредну везу са манастиром, али и са схватањем сакралног простора Трескавачке горе. Оне се налазе на самом путу ка манастиру. Две од три имају иконичке представе Богородице, док је на трећој, која припада фази сасвим нове обнове, представа арханђела Михаила.

Стена, која се налази у непосредној близини манастира, насупрот последњем завоју на путу ка њему, осликана је, судећи по стилским од-

---

<sup>72</sup> В. Црнојевић, *Цариград, Света гора, Солун, Путничке цртице с белешкама о народној пропаганди на истоку*, Београд, 1889, 89. Бележи како су још „Јелини“ поставили кип на највишем врху светогорском Атосу, који се блистао далеко, као и само Сунце.

<sup>73</sup> Информатор Блага Стаменковић, пореклом из села Дабнице.

<sup>74</sup> *Споменици IV*, 80, 114.

<sup>75</sup> Громадна осликана стена са представом светог ратника која се налази на путу који повезује средњовековну цркву Свете Пречисте и Свете Арханђеле у Прилепу у народу је касније добила име „Слон“. О сликарству на овој стени, које академик Г. Суботић на основу стила датује у XIV век, вид. у Г. Суботић, *Охридска сликарска школа XV века*, Београд, 1980, 42.

ликама, средином XIX века.<sup>76</sup> На њој је представа Богородице Заступнице у молитвеном положају, на коју се из сегмента неба спушта Божји благослов у облику руке.<sup>77</sup> Богородица је представљена стојећи у црвеном мафориону испод кога је бела туника са украсним везом око рукава сликаним окером. Инкарнат Матере Божје пажљиво је исликан, а црте лица су изведене танким и финим линијама. Читава фигура је насликана на белој подлози. Сигнатура није очувана. Испод слоја на којем је насликана ова представа виде се трагови старијег малтера, али би крајњи суд могли пружити тек детаљни конзерваторски захвати. Простор који окружује ту стену прилично је стрм, што не представља препреку ходочасницима да, и до данашњих дана, пале свеће и одржавају култ овог светог места.

Друга осликана стена налази се такође на путу – оном који из правца села Дабнице води ка Трескавцу и за који се претпоставља да је првобитни, средњовековни, такозвани „стари пут“. Стена је громадни камен са природним конкавним удубљењем наслоњеним на природно камено постоље. У једном каменом удубљењу ове стене насликана је допојасна представа Богородице са Христом. Од сигнатуре је очувано само део **М(а)т(е)рь (Б(о)жїа)**. Стену је запазио још Јован Хаџи Васиљевић.<sup>78</sup> Фигура Христа, који благосиља десницом, у потпуности је оштећена, док је Богородица представљена на плавој позадини у црвеном мафориону са видљивим траговима плаве тунике и зелене мараме. На рукама су нашивени жути украсни везени нашивци са плавим кружним мотивима. Цртеж је груб, а фигуре, делови одеће и нимба оивичени су црном бојом којом су исликани и делови Богородичиног инкарната. Богородица има крупне очи са наглашеним црним обрвама.

Стена са представом светог Арханђела у непосредној близини села Дабнице, некадашњег манастирског метоха, такође се може довести у везу са светим простором образованим око манастира Трескавца.<sup>79</sup>

<sup>76</sup> Сликарство ове стене може се довести у везу са обновом сликарства на улазу у манастир Трескавац половином XIX века.

<sup>77</sup> Сликарство ове стене је девастирано „поправкама“ које су на њој извршене у јануару 2004. године.

<sup>78</sup> Ј. Хаџи Васиљевић, *Прилеп и његова околина*, 82. Ту се напомиње да живопис носи натпис *Света Пречиста*.

<sup>79</sup> Део села Дабнице са виноградима припао је другом трескавачком повељом манастиру Трескавцу, уп. Тр II, чл. 87, Тр III, чл. 26, *⟨Сел⟩ице пољ Дабнице с нивиемь, с виногради, с водѣничиємь на Рад8⟨ци сь вс⟩ѣми правинами. Споменици IV, 124, 146, V. Kravari, *Villes et villages*, 257. На стену су ми пажњу скренули монаси трескавачког братства отац Мојсије и монах Висарион, којима се и овом приликом захваљујем.*

Данас је на њеном врху постављен крст и видљива је из правца Прилеп – Дабница. Сама стена перфорирана је природним удубљењима и налази се у непосредној близини античких гробова у стени.<sup>80</sup> Представа Арханђела је недавно обновљена, на шта указује и сам натпис. Поред фреско-иконе, на самој стени, у њеним доњим деловима, једно од природних удубљења прилагођено је потребама нише олтара или протези-са са плочастом доњом површином и пободеним крстом.

Сакрално пространство планине формира се насељавањем монаха, али и њиховим деловањем. Монашко послушање односи се на сталну борбу са демонима, али и на освећење простора посредством непрекидне молитве која нужно условљава и материјализацију отелотворену у икони.<sup>81</sup> Житија светих монаха често објашњавају управо процес сакрализације простора планине на којој живи свети пустињак. Тако житије светог Лазара са Галесијске горе, столпника који се подвизавао током XI века, помиње и освећење простора ради заштите од реалне опасности неприступачног терена. Он је своју молитву, прочитану у опасном тренутку, материјализовао урезивањем представе крста – профилактичног карактера – ради даље заштите од опасности пута. Појући и пењући се по планини наишао је на стрми пролаз. Да би прошао поред њега, столпник Лазар је прочитао молитву и десном руком начинио крст у правцу стене. Потом је пустињак целивао стену и изговорио молитву да би након тога прошао место. Житије даље сведочи да је крст урезан на стени и након тога остао видљив јер је свети отац наредио да се на том месту уреже крст, који би убудуће штитио оне које пролазе поред овог опасног и стрмог пролаза.<sup>82</sup> Овакво сведочанство из житија светог Лазара, где се на још неколико места описује управо ова стена са урезаним симболом крста, непосредно је сведочанство о односу монаха према простору који их је окружавао.<sup>83</sup> У сваком случају, фреско-иконе на стени, чак и када су новијег датума, могу се сматрати одјеком древне средњовековне праксе. О томе сведо-

---

<sup>80</sup> Стена и простор око ње су и данс у култној употреби. Простор око стене је на неки начин симболично ограђен привременим материјалом.

<sup>81</sup> Д. Поповић, *Монах-пустињак*, 576–577, 584–585.

<sup>82</sup> Парафразирани превод цитата из: *The life of Lazaros of Mt. Galesion: an eleventh-century pillar saint*, Introductuin, translation, and notes by Richard P. H. Greenfield, Washington, 2000, 128.

<sup>83</sup> Пракса урезивања крста на стени осведочена је на Светој гори Атосу, као и на прилазу пештерних насебина и светилишта током средњег века; уп. Д. Поповић, *Средњовековне пећине-испоснице у призренском крају*, 135.

че сродни примери сачувани у непосредној близини светих Арханђела у Прилепу.<sup>84</sup>

Стене, природни граничници и обележја имали су у средњовековној Србији и на Светој Гори функцију у процесима омеђивања. За омеђивање су неретко коришћени као граничници стене и веће камење. У хрисовуљи Зографског манастира истиче се да се на пограничном камењу, којим се обележавало манастирско имање, урезивао печат светог Ђорђа, светитеља заштитника манастира.<sup>85</sup> Средњовековне повеље бележе постојање белега на камену. На живу стену урезивао се крст (*lapides signati cum cruce*). Понекад су се у земљу укопавали камени крстови.<sup>86</sup> У означавању међа на простору Дабнице трескавачке повеље помињу крст за који се може претпоставити да је имао функцију међе.<sup>87</sup>

Стене са осликаним иконама на простору око манастира Трескавца представљају аутентично и драгоцено сведочанство о уобличавању природе и њених елемената у складу са средњовековним схватањем о сакрализацији простора.<sup>88</sup> Топографске тачке, освећене светим иконама, свакако су била места која су, ходочасницима и верницима, служила за молитву. Њихову функцију треба посматрати у контексту обележавања граница светог простора, али и као тачке намењене окупљању верника приликом празничних процесија или ходочашћа. За фреско-иконе, које се налазе на стрмим литицама непосредно уз пут, можемо претпоставити да су имале и профилактичку функцију.

### *Чесме и чудотворни извори*

У положају Трескавца, како античког стратума тако и средњовековног манастира, од пресудног значаја је присуство воде. То су пре

<sup>84</sup> Научну пажњу сликарству на стенама први је посветио Г. Суботић, нав. дело, 42. Ову представу на стени помиње и пажљиви истраживач стари-на архимандрит Антонин забележивши да је веома стара и да се одржала без обзира на атмосферске утицаје којима је изложена. Он такође бележи да је у питању коњаничка представа и да је у том тренутку још увек читљив натпис О А, који би указивао на грчку сигнатуру (о αγιος, свети), у: *Поџдка вѣ Румелию архимандрита Антонина*, 330.

<sup>85</sup> С. Поповић, *Крст у кругу*, 83, А. Соловјев, В. Мошин, *Грчке повеље српских владара*, Београд, 1936, 353.

<sup>86</sup> Р. Михаљчић, *Међници*, ЛССВ, 391–392.

<sup>87</sup> Тр II, чл. 6, *Споменици IV*, 114.

<sup>88</sup> Сећање на многе средњовековне објекте било је сачувано у овом крају све до средине XX века. На тај начин је било откривено много средњовековних цркава, а у традицији је и сам крај називан по светитељу коме је црква посвећена.

свега извори питке планинске воде, каптаже, чесме и бунари.<sup>89</sup> Скоро на сваком од брежуљака који окружују манастир налази се понеки извор или чесма. Сам манастир је настао управо на месту на којем је утврђено коришћење воде још од раздобља средњег века. На то да је вода прикупљана у посебним цистернама, још у најранијој историји манастира, указују посебно грађени простори за сакупљање воде – каптаже које се на локалитету Трескавца налазе у оквиру античког подзиђа на простору испод манастирског платоа. На овом простору очуван је део зида повезан двома каптажама. Прва цистерна, ближа манастиру, грађена је од огромних блокова камена и равно је засведена. Начин зидања упућује на средњовековно постројење.<sup>90</sup> У унутрашњости ове просторије сачувани су делови финог малтера са траговима боје изнад нивоа предвиђеног за воду. То указује на чињеницу да функција овог малтера није била само грађевинско-заштитна већ да су трагови овог малтера служили као подлога у осликавању. Остаци финог малтера у трескавачком бунару, врло брижљиве обраде, представљају веома ретку појаву и сведочанство о намери која превазилази утилитарну. На основу овог налаза може се претпоставити да је и на овом месту, изнад воде у цистерни било фреско живописа, који се може довести у везу са заштитом и благословом извора и воде, али и њеним симболичким тумачењем.<sup>91</sup> Друга цистерна је мања и претпоставља се да је млађа, има полуобличасте зидани свод. По типу грађења може припадати грађевинама које су настале током средњег века, али и у периоду под Турцима. И данас се у манастир вода допрема управо из ова два каптирана извора.

Путеви који спајају Прилеп и манастир, било они који воде од Маркових кула и цркве Светих Арханђела, било они преко села Дабнице, или они од стране села Небрегова и села Дупјачани према Златоврху, места су где су нарочито током XIX века настајале чесме. Чесме као што су *Пазоица* или *Студено варило*, познате по свежој и леденој води, представљају мала одморишта за ходочаснике и све оне који се пењу

---

<sup>89</sup> О коришћењу воде у средњовековној Србији, вид. у С. Мишић, *Унутрашње воде и њихово коришћење у средњовековној Србији*, Додатак Историјском гласнику 1990–1992, (1992), 3–77.

<sup>90</sup> Захваљујем се др Марку Поповићу, на основу чијег су стручног мишљења донети судови о времену настанка трескавачких бунара. На сличан начин је грађен средњовековни бунар који се налази у оквиру порте манастира Студенице, откопан 1954. године; уп. С. Нанадовић, *Студенички проблеми*, [Саопштења завода за заштиту и научно проучавање споменика културе Народне републике Србије 3], (1957), 14, сл. 4.

<sup>91</sup> *Кладеници и Извори, Рџчник на свято-то писаніе*, 241–243.



пут планине и манастира.<sup>92</sup> Многе чесме и извори, који се налазе на пустим брдашцима у околини Трескавца носе називе по светитељкама светој Петки и светој Недељи, а традиција прописује да се вода ту захвата петком или недељом. Они су током XIX и XX века добили многа нова значења у народном предању. Извор *Момине сузе*, који се налази на путу до испоснице, данас је добио назив који одговара народном предању, али је порекло функције и лековитости ове воде вероватно старије.

Чесма која се налази у непосредној близини манастира, на путу од манастира према селу Дабница, сачувала је натпис са именом приложника који потиче из XIX века: *Сѣа чешма нѣпрѣви дѣмѣ мѣякѣикѣ, љѣя чѣчѣ љѣаниѣ бомболѣикѣ љѣѣ, 1802, м(есе)ць дѣгѣсть.*<sup>93</sup>

На истом путу, можда на пола пута идући од манастира Трескавца ка селу Дабница, налази се одмориште са зиданом чесмом и извором. Чесма је зидана од камена, висине је око два метра, са испустом за воду, изнад кога се налазе две нише. У њима су могле да буду насликане или постављене иконе, што је уобичајено за овај тип чесми. У народном сећању одлазак на Трескавац везује се за пролазак поред разних чесама, где се по обичају остављао ситан новац.<sup>94</sup> Поток, који извире из трескавачких планина спушта се према Прилепу и улива се у Дабничку реку, а назива се Манастирски поток. Најзад, на дугу традицију коришћења воде указују и саме трескавачке хрисовуље. Ту се помиње царев кладенац као одредница – међа манастирског поседа у Прилепу, што јасно сведочи и о коришћењу воде на овим просторима током средњег века и за време византијске власти.

\* \* \*

Сакрализација простора манастира Трескавца уобличавала се од његове најраније историје. Природни простор пустиње и дивљине изазивао је осећање страха, али и присуства божанске лепоте, и као такав представљао избор за упражњавање строгог облика анахоретске праксе. Света пространства Трескавачке горе формирају се не само

<sup>92</sup> О чесми *Студено* варило у посебном одељку под *Манастир Трескавац*, вид. у Љ. Ристески, *Категориште простор и време во народната култура на Македонците*, [докторски рад одбрањен 2002. године на универзитету Св. Кирил и Методиј у Скопљу].

<sup>93</sup> Натпис је прво објављен (уз пар словних грешака), у Ј. Хаџи-Васиљевић, *Прилеп и његова околина*, 81, и М. Кокић, *Записи и натписи*, Зборник за историју Јужне Србије и суседних области, Скопље, 1936, 272.

<sup>94</sup> Информатор Блага Стаменковић сведочи о томе како су у изворе, чија су корита била дубока и по два метра, бацали „паричке“.

унутар манастирског језгра већ и на територији читаве планине важним топографским и освећеним тачкама какви су пећинска црквица-испосница, планински врх Златоврх, пут праћен осликаним иконама на стенама у пределу богатом изворима свеже и студене планинске воде. Простор манастира Трескавца сведочи о стварању сложеног и вишезначног сакралног система, по угледу на знамените свете горе хришћанског света, на балканском подручју. Култ Богородице Трескавачке, негован у овом јаком монашком средишту, привлачио је многобројне ходочаснике – средњовековне владаре и друге православне хришћане као и нехришћанско становништво. Током векова ходочасништво је укључивало, осим поклоњења Богородици и манастиру, пут праћен непрестаном молитвом, обилазак пећинске црквице и места где се подвизавао данас непознати анахорета, пењање на Златоврх и узимање воде са светих и студених извора.

## THE SACRAL TOPOGRAPHY OF THE MONASTERY OF TRESKAVAC

### Summary

The stretches of Mt Treskavac with Zlatovrh, a dominant peak in Pelagonija, and its distinctive rocky landscape have offered a suitable setting for exercising austere monastic practices ever since medieval times. The sacred area formed around the Monastery of the Dormition of the Virgin in medieval times was founded on the antique sacred place of Kolobaise and the temples of Artemis of Ephesus and Apollo Euthanatos. To medieval renovation of the monastery besides the Byzantine and Bulgarian rulers, also contributed the Serbian rulers of the Nemanjić house, kings Milutin, Stefan of Dečani and Dušan. Testimonies to a stay at Treskavac were left by the Serbian nobles – enochiar Dabiživ and tepčija Gradislav. The cult of the Virgin of Treskavac, confirmed in the written sources beginning with king Dušan's charters to the monastery (1334–1343), left its trace both in the wall-painting of the monastery church and in the activity of manuscript copying cultivated in this monastic centre. Over the centuries, many pilgrims, from the royalty, local lords and members of well-to-do families to priests and monks, Orthodox Christians but also non-Christians, came to show their respect to the Virgin of Treskavac.

A small cave church has been recently registered in the immediate vicinity of the monastery. An evidence of the eremitic way of life, it confirms the information contained in king Dušan's charters. Namely, they compare the way of life of the monks of Treskavac with the ascetic practice of Mount Athos and Mount Sinai. The area of Mt Treskavac also shows several rock paintings with a cultic function. This authentic manner of marking out a sacred area may be explained by the prophylactic role of the Virgin, or a Christian saint, in a barely passable, perilous landscape. Springs and drinking fountains constitute another important element of the monastery's topography. Through the monks' continuous and devout effort put into shaping the landscape, the fresh and icy cold water from the mountain springs has been captured and channelled into drinking fountains for the use both of the dwellers of the monastery and of pilgrims.

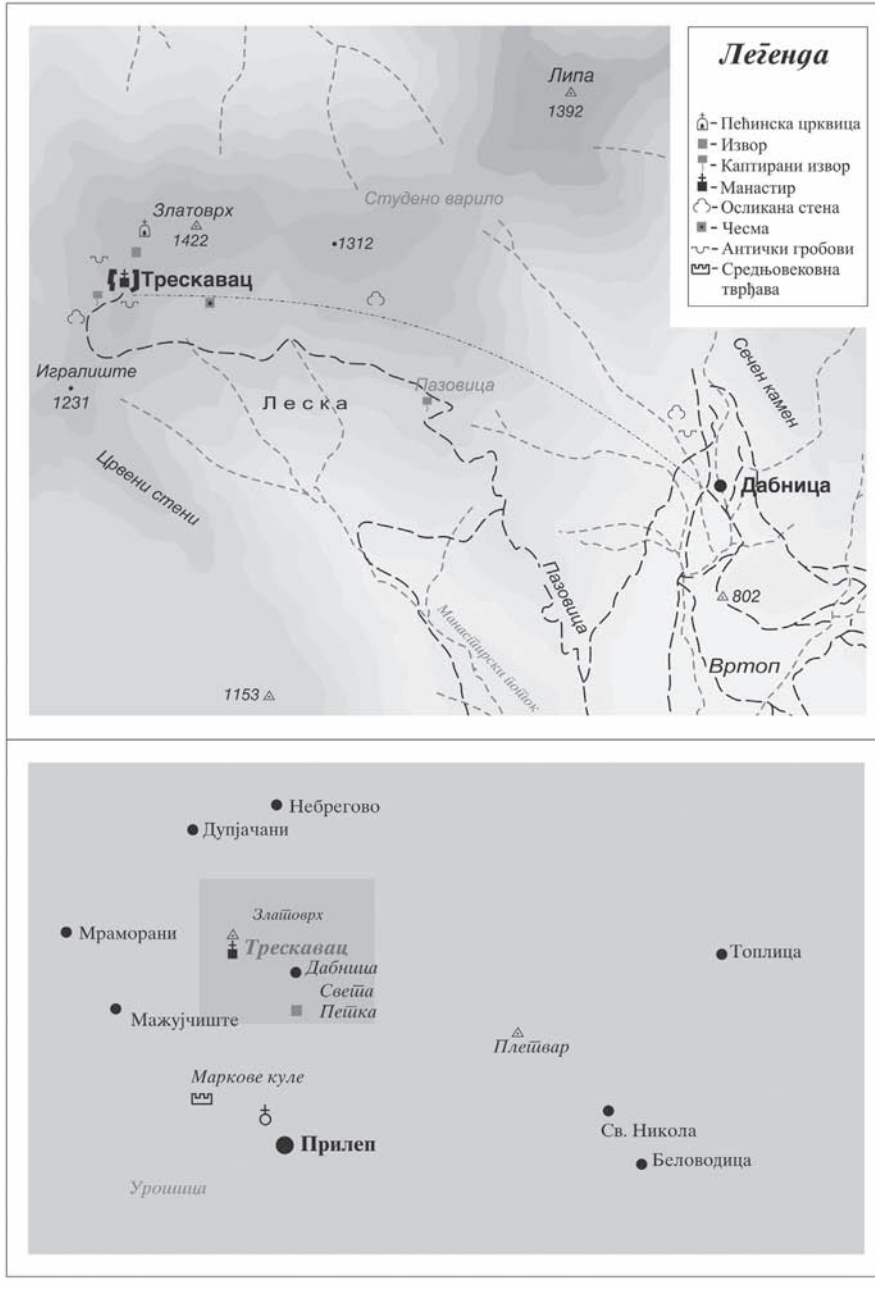

1. Простор манастира Трескавац, 1: 25000; 1: 50000  
(компјутерска обрада М. Лазић)



2. Манастир Трескавац и Златоврх (фотографски снимак из 1898. године, Легат Тихомира Ђорђевића, Народна библиотека Србије, Београд)



3. Богородица, фреско-икона са Христом, лунета изнад главног портала, XIV век



4. Стена са пећинском црквицом

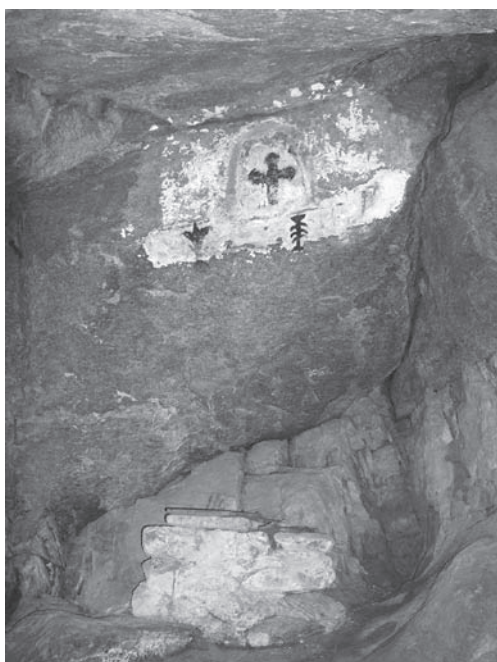

5. Манастир Трескавац,  
Пећинска црквица,  
унутрашњост

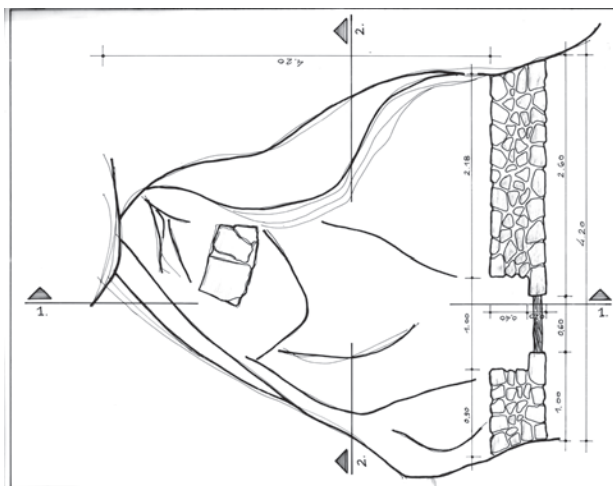

6. Манастир Трескавац, Пећинска црквица, основа (цртеж архитекта В. Печијареска)

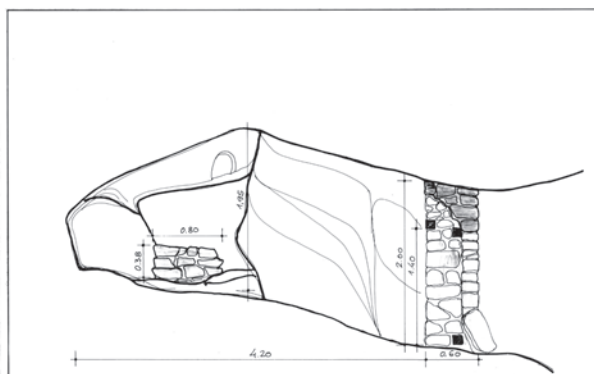

7. Манастир Трескавац, Пећинска црквица, пресек (цртеж архитекта В. Печијареска)

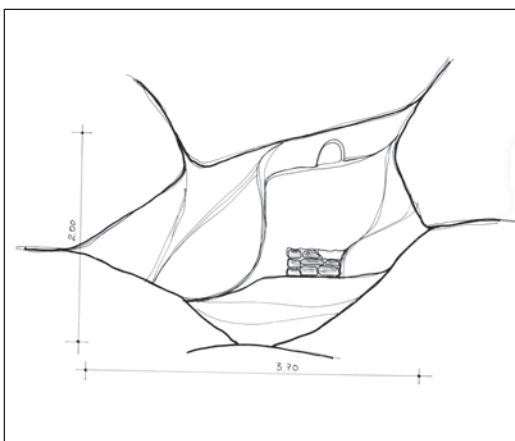

8. Манастир Трескавац, Пећинска црквица, пресек (цртеж архитекта В. Печијареска)



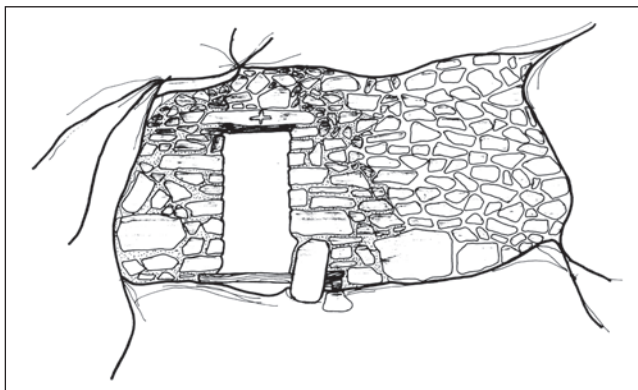

9. Пећинска црквица, западна фасада  
(цртеж архитекта В. Печијареска)



10. Пећинска црквица, врата  
(цртеж архитекта В. Печијареска)

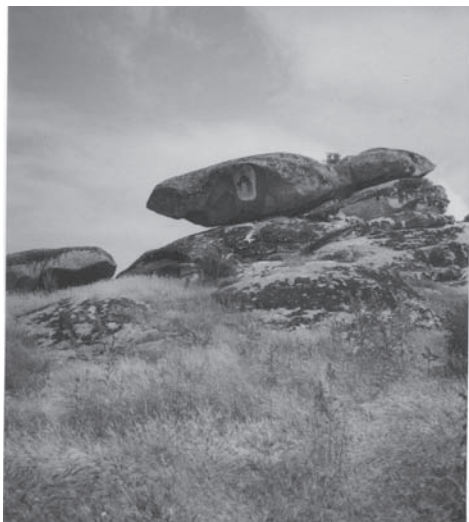

11. Стена, манастир  
Трескавац, Богородица  
Заступница





12. Стена, пут Дабница  
– Трескавац, Богородица  
са Христом



13. Стена, манастир Трескавац,  
Богородица Заступница, детаљ



14. Стена, пут Дабница – Трескавац,  
Богородица са Христом, детаљ

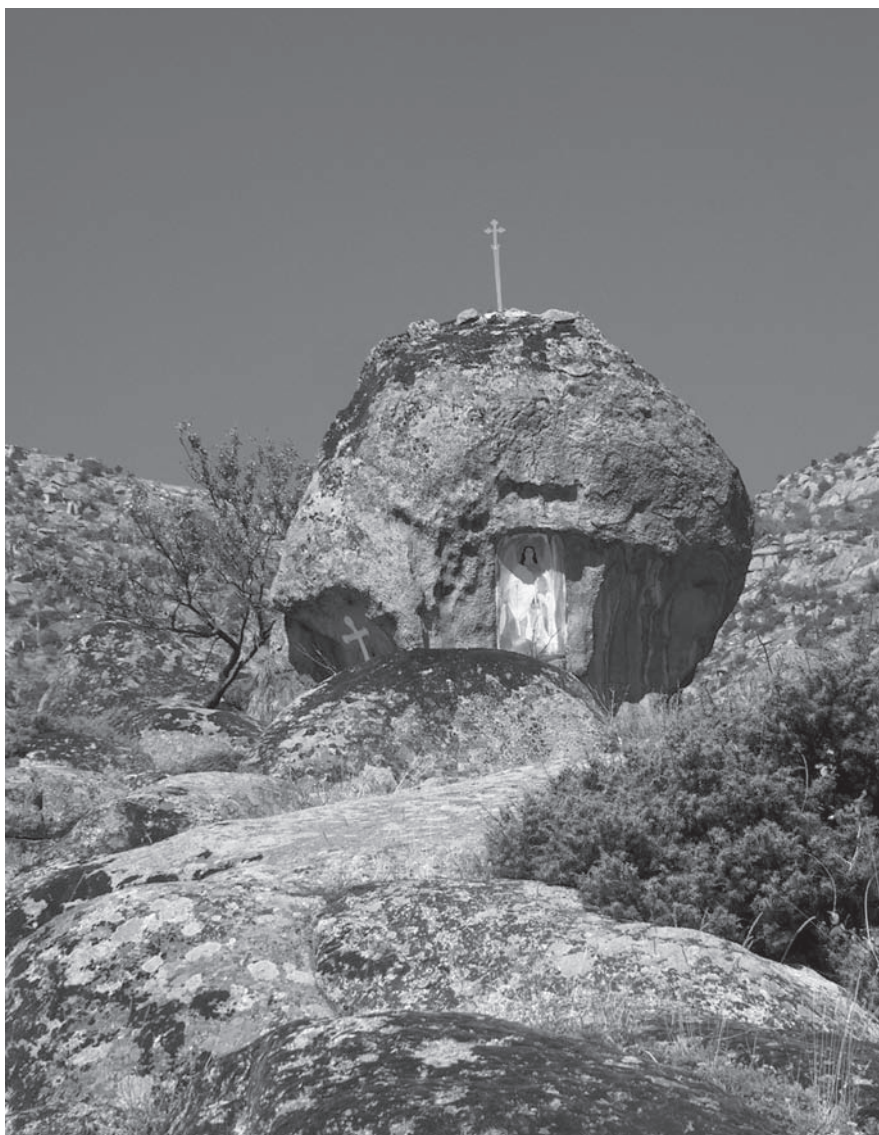

15. Стена, село Дабница

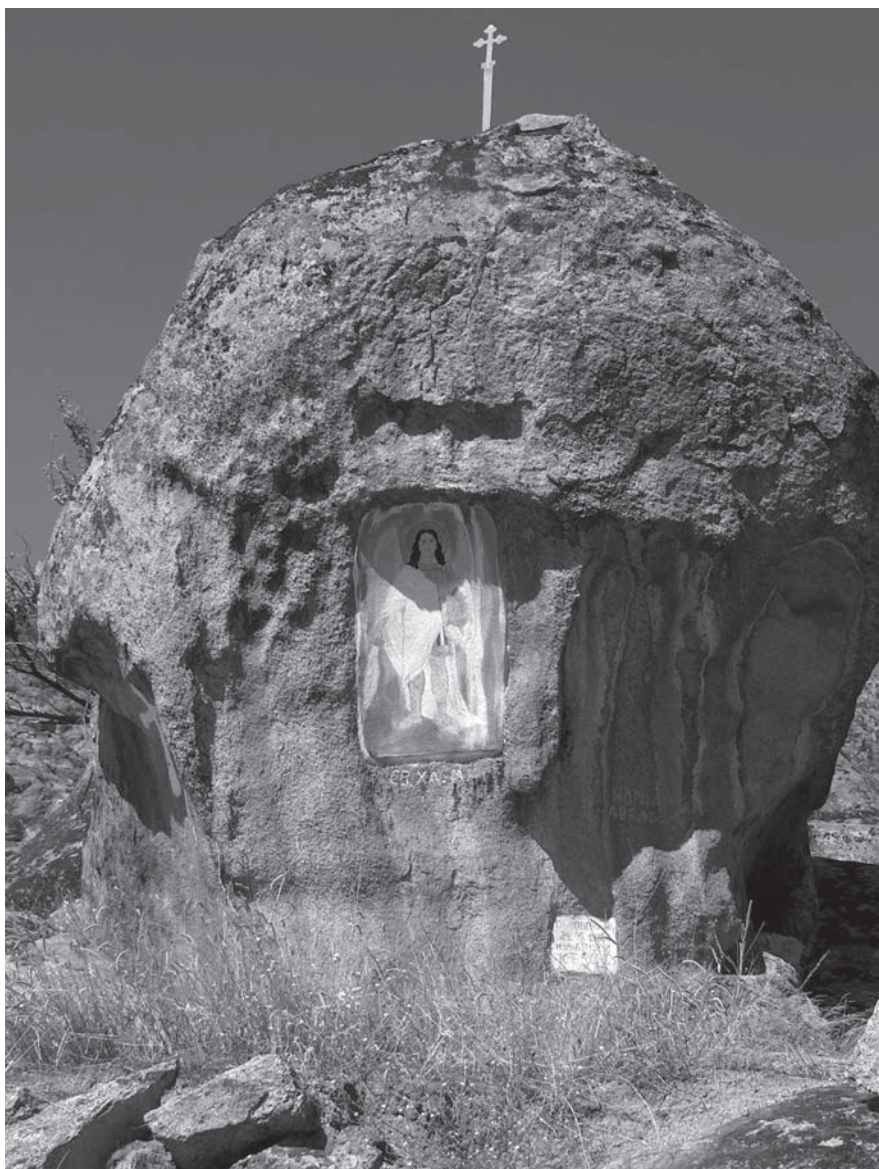

16. Стена, село Дабница, свети Арханђео Михаило



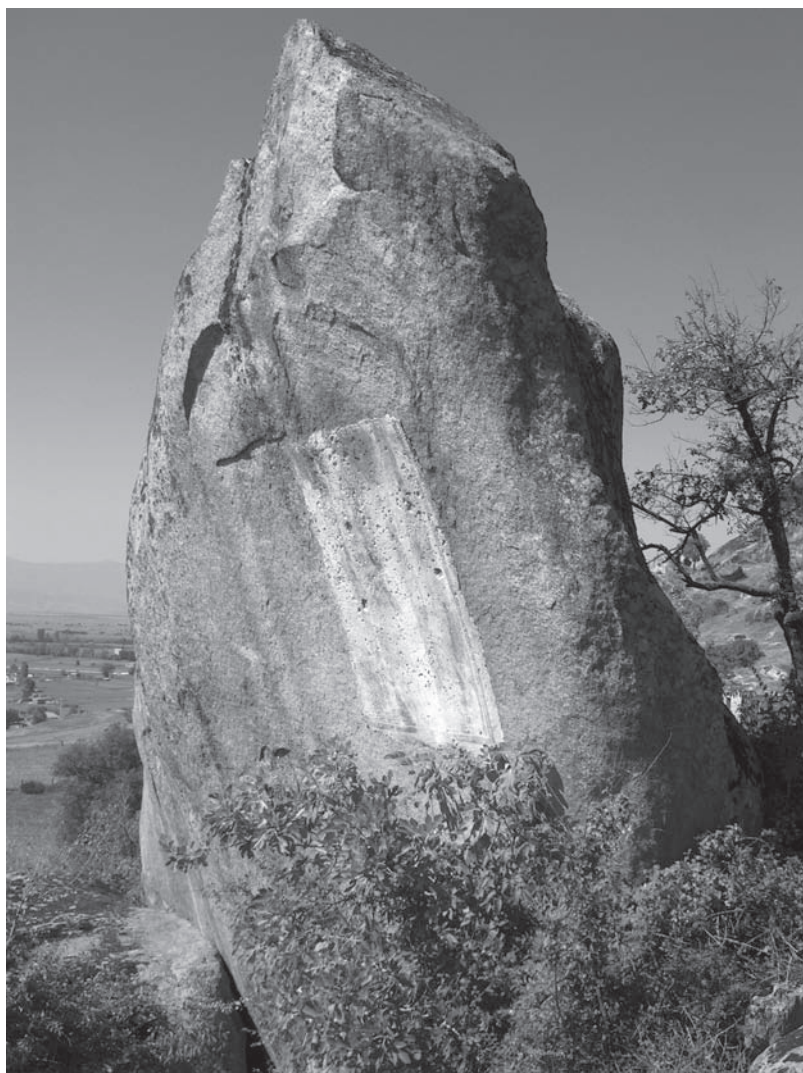

17. Стена „Слон“, Прилеп, Коњаничка представа  
светог ратника, XIV век

## КРИТИКЕ, ПРИКАЗИ, ИЗВЕШТАЈИ

### СЛАВЯНСКИЕ ДРЕВНОСТИ. ЭТНОЛИНГВИСТИЧЕСКИЙ СЛОВАРЬ В ПЯТИ ТОМАХ,

*Славянские древности. Этнолингвистический словарь в пяти томах,*  
под общей редакцией Н. И. Толстого, т. 1 (1995), т. 2 (1999), т. 3 (2004),  
Институт славноведения РАН, „Международные отношения“, Москва

Главна заслуга за израду словенског етнолингвистичког речника, енциклопедијског типа, под насловом *Славянские древности (Словенске старине)* припада истакнутом руском лингвисти Никити Иљичу Толстоју и његовом сараднику и животном сапутнику Светлани Михајловној Толстој. Њих двоје су разрадили концепцију речника, окупили групу изузетних сарадника, издали огледну свеску (*Этнолингвистический словарь славянских древностей. Проект словника. Предварительные материалы*, Москва 1984), а затим и први том речника (*Славянские древности*, т.1, А–Г, Москва 1995). Нажалост, годину дана после изласка првог тома умро је Никита Толстој, тако да је бригу о целом пројекту наставила Светлана Толстој. Под њеном редакцијом објављен је други (1999) и трећи том (2004), и настављен рад ка завршетку преостала два тома.

И пре овог пројекта више пута је на научним скуповима исказивана

идеја да се у облику речника прикаже словенска народна култура. Такав предлог је изложио још на Првом међународном скупу слависта, 1929. године у Прагу, Едмунд Шневајс, који је иначе објавио значајне радове о народној култури јужнословенских народа. Предлог је поново обнављан од других научника на Другом скупу слависта у Пољској 1934, а затим и на Четвртом скупу словенских географа и етнографа у Софији 1936. Значајан корак у систематизацији древних облика словенске културе у облику речника, представља дело издато у Пољској под називом *Słownik starożytności słowiańskich*. Издавање овог дела започето је 1961, док је завршни, седми том изашао 1982, а осми – додаци и индекс – тек 1991. Треба напоменути да је у Пољској, на универзитету у Лублину и под руководством проф. Ј. Бартмињског, покренута израда седмотомног енциклопедијског речника стереотипа у народној култури. До сада су издате две свеске првог

тома (*Słownik stereotypów i symboli ludowych*, red. J. Bartmiński, Lublin 1996–1999).

Пре изношења идеје о изради речника „Словенске старине“ Н. И. Толстој и С. М. Толстој са својим сарадницима из сектора фолклора и етнолингвистике Института за славистику у Москви, отпочели су 1974. г. систематско изучавање народне културе Пољесја по унапред разрађеним принципима и упитницима. Показало се да је то врло архаична словенска зона, са разликама унутар себе које су, на основу теренских података, у њиховим радовима и картографски приказане. Из тих искустава произашао је Толстојев закључак да пре израде било каквог општег дела о словенској култури треба што детаљније описати регионалне особености културе. Другим речима, захтев је заснован на лингвистичком правилу: пре утврђивања општих значења речи, треба познавати што већи број њихових дијалектних облика. Дијакхронија у језику и народној култури, више пута је истицао Толстој, јесте развијена синхронија у простору. Зато би идеално било, да се пре израде општег етнолингвистичког речника словенска култура по истим принципима регионално опише. Пошто је то било реално неизводљиво, приступило се једино могућем решењу – почела је израда речника на основу до тада прикупљене (објављене и необјављене) грађе, а у исто време подстицани су регионални описи словенске народне културе.

Основне поставке и циљеве свог будућег речника, Толстојеви су изнели у свом саопштењу у Кијеву, 1983. године, на Деветом међународном конгресу слависта (Принципи, задачи и возможности составления этнолингвистического словаря славянских древностей // *Славянское языкознание. IX Международнѝ съ-*

*езд славистов, Доклады советской делегации*, Москва 1983, 213–231). Они су тада истакли да циљ њиховог речника није реконструкција старословенске културе, већ да он треба на одређени начин, у систематизованом облику да прикаже релевантну грађу из области словенске народне културе, што ће омогућити да се у другом кораку могу осветљавати питања, као што су етногенеза и етнокултурна историја Словена. Такође, ради свеобухватног изучавања парадигматике културе, тј. образаца промене њених јединица, потребно је да се сачини њихов пресек и да се оне сагледају у различитим реализацијама. Пошто се култура остварује различитим кодовима, који се могу преводити на „природни“ језик, као примарно средство моделовања стварности, неопходно је узимати у обзир да се један исти или сличан концепт може изражавати на плану космогонije, биљака, животиња, боја, бројева, облика итд.

Аутори су се определили за један тип описног, смисаоно-функционалног речника. У обради речничких јединица најчешће се полази од назива реалија које се дефинишу по доминантним елементима, а затим се на основу доступне словенске грађе описује њихова функција и семантика. За обраду су узете у обзир и неке одреднице које не могу бити подведене под реалије већ имају општије значење, као што су: *народна демонологија, духови места, игре над покојником, култна места, љубавна магија, народна медицина, мртвачки култ, народна метеорологија, чини, забране, жртва*, или су то семантичке опозиције значајне за „језик“ културе, типа: *млад/стар, мушко/женско, почитно/крајње, ново/старо, отворено/затворено* итд.

У поставке овог речника ушао је и захтев за поштовање *ареалних*

карактеристика реалија. Тај захтев може се упоредити и са захтевом Владимира Пропа да се једно фолклорно дело остварује низом својим варијаната, и да све њих треба узети у обзир приликом анализе значења тог дела. Недостатак неких митолошких речника је то што не указују на ареал распрострањења појаве која се описује, па се ствара утисак да је то општепозната појава. Такође, на једном или два примера тешко се да закључити да ли је нека појава део одређене културе са дугим трајањем, или је то нека новија позајмица, конфузно исказана, записана или намерно искривљена информација. Већ на почетку првог тома овог дела дато је *19 карата* дијалекталних зона у словенским земљама, које се у многим елементима поклапају са регионалним културним особеностима. Распрострањење неких појава посебно је картографисано у оквиру њихових описа на одговарајућим местима овог речника.

У избору реалија аутори се опредељују за критериј знаковне функције, односно „културне обележености“ – ако дати предмет или појава везују за себе и неке садржаје из домена културе, они се укључују у речник.

По структури речник обухвата осам категоријалних целина: 1. *Супстантиви* (предмети и појаве), 2. *Биљке*, 3. *Животиње*, 4. *Лица, јунаци* (реални људи, представници одређених категорија – мајка, старац, маћеха, близанци; носиоци одређених обреда – додоле, коледари, полазник, чауш; свеци; персонификовани празници; демони); 5. *Време* (годишњи календар, дани у недељи, део дана и ноћи); 6. *Локативи* (простор, географске одреднице типа мочвара, шума, језеро, река, пећина; ритуално обележена места – гробље, црква, гумно, бунар, пут, раскрсница; зграде и њихови елементи – кућа,

пећ, прозор, врата, праг; митолошка места – онај свет, рај, Татарске горе); 7. *Атрибутиви* (обележја) – бројеви, боје, облици; 8. *Радње* (обреди, ритуали, игре; обредне радње – обилажење, оборавање, шибане, провлачење; облици говорног понашања – ћутање, псовање; плакање, смејање; заштитне радње; забране; чини; догађаји – сусрет, сан, чудо итд.).

Постоји више типова речничких јединица, неке су општијег карактера, а друге произилазе из њих. Нпр. општијег карактера је *одећа*, а одатле су изведене јединице: *марама, појас, кошуља, панталоне* итд.

Постоји устаљени образац обраде јединице, који може варирати у зависности од типа јединице. Тако се *супстантиви* обрађују по обрасцу: 1. Опис облика; 2. Главни називи код словенских народа; 3. Семантичка и симболичка карактеристика; 4. Сфера функционисања; 5) Секундарни облици функционисања (приказивање на тканинама, везовима, резбарији); 6. Фолклорни подаци (загонетке, снови, предзнаци, предања о пореклу итд.). Митолошка бића се обрађују кроз следеће елементе: 1) Називи и фразеологија, 2. Спољашњи облик, 3. Порекло и преобраћања, 4. Места боравка, 5. Време појављивања, 6. Карактеристичне радње; 7. Фолклорни подаци о њима.

У огледној свесци наведен је целокупни списак одредница, чији је број око 1440, које ће бити распооређене у пет томова. Први објављени том има 577, други и трећи по 697 страна. Очекује се да целокупно дело буде обима око 3000 страна. На основу увида у три објављене свеске предвиђени списак јединица не поклапа се у потпуности с обрађеним јединицама – много више јединица је додато, а само неке раније предвиђене су испуштене (дечји фолклор, народна драма итд.).



Предвиђено је да последња свеска садржи и посебан тематски регистар.

Израда речника базирана је на следећим групама извора: 1) Етнографски радови и грађа о појединачним словенским традицијама (монографије и студије у часописима); 2. Радови о посебним елементима и темама традиционалне народне културе; 3. Речници митологије, фолклора, обреда и веровања; 4. Попуњени упитници на терену; 5. Дипломски и магистарски радови студента Филолошког факултета МГУ и других факултета и института.

По мишљењу аутора фолклорна грађа (песме, бајке, загонетке итд.) не улази у основне изворе, јер она треба да буде предмет посебних речника фолклора. Међутим, она није у потпуности искључена. Коришћена је само у оној мери у којој фолклор ближе одређује обредни или митолошки аспект описиване јединице.

У првом тому наведена је врло обимна библиографија извора на близу 50 страна. У осталим томовима објављена библиографија се иновира.

У изради овог речника учествује стални колектив и спољни сарадници. У првом тому, осим Толстојевих, узели су учешће следећи стални сарадници: Т. А. Агапкина, Л. Н. Виноградова, А. В. Гура, Г. И. Кабакова, Е. Е. Левкијевска, В. Ј. Петрухин, А. А. Плотникова, О. А. Терновска, В. В. Усачова. У другом и трећем тому, осим Никите Толстоја, више не учествује О. А. Терновска, али је колектив проширен новим сарадницима и то: О. В. Белова, М. М. Валенцова, И. А. Седакова и Е. С. Узењова. Уз сталне сараднике у првом тому одреднице је писало још 18 спољних сарадника, међу њима су и шире познати истраживачи, као што су: В. Н. Топоров, Б. Н. Путилов, Л. Г. Невскаја, А. Л. Топорков, А. Ф. Журављов итд.

По плану, на почетку израде речника била је извршена оваква подела одредница: Н. И. Толстој – српска и словеначка традиција, календарски и оказионални обреди; С. М. Толстој – белоруска и српско-хрватска традиција – обреди везани за рођење детета, погребни обреди, календар, оказионални обреди; Л. Н. Виноградова – пољска и словачка традиција, зимски обреди, календар, демонологија, фолклор; А. В. Гура – руска, украјинска и лужичка традиција, свадбени обреди, животиње, птице, астрономија и метеорологија; О. А. Терновска – руска и чешка традиција, летњи обреди, обреди везани за стоку, инсекти. Касније А. Плотникова добија за обраду највећи део српске и хрватске традиције; Е. Левкијевска – највећи део демонологије; Е. Узењова и И. Седакова – бугарску традицију, Т. Агапкина и Усачова – биљке.

Израда енциклопедијског речника *Словенске старине* иде у ред базичних дела и има далекосежан значај за разумевање словенске традиционалне културе. Аутори одредница трудили су се да на равноправан начин прикажу битне податке из свих словенских националних култура, па је зато ово дело од значаја за све словенске народе. Оно ће бити незаменљива приручна литература за истраживаче разних питања у оквиру своје културе, јер даје неопходне паралеле код других словенских народа, чиме се утврђује ареал распрострањења датих појава и пружа могућност за њихову вестражнију анализу. Може се слободно рећи, да данас у свету нема значајнијег пројекта о словенској духовној култури у реализацији, од израде руске петотомне енциклопедије *Славянские древности*.

На основу овог вишетомног дела, уз учешће истих аутора и уз сарадњу још двојице истраживача из Срби-

je, објављена је на српском језику, у  
једном обимнијем тому, књига под на-

зивом *Словенска митологија. Енци-  
клопедијски речник.*, (Београд, 2001)

Љубинко Раденковић

THEOLOGISCHE LITERATUR DES MITTELALTERS IN BULGARIEN  
UND SERBIEN 865–1459

G. Podskalsky, *Theologische Literatur des Mittelalters in Bulgarien und Serbien  
865–1459*, Editions Beck, Munich, 2000, 578 pp.

Avec un patrimoine scriptur-  
aire dans une large mesure commun et  
une circulation des textes favorisée par  
l'absence de barrière linguistique, les  
littératures bulgare et serbe du Moyen  
Age se côtoient au point qu'il est par-  
fois difficile de les différencier. D'une  
ambition plus limitée, l'étude d'Émile  
Turdeanu, *La littérature bulgare du  
XIV<sup>e</sup> siècle et sa diffusion dans les pays  
roumains*, Paris 1947, avait néanmoins  
sous-entendu ce caractère régional de la  
littérature slavo-byzantine dans le Sud-  
Est européen.

Le plus grand mérite de l'ouvrage  
de Gerhardt Podskalsky est de livrer  
pour la première fois une étude systé-  
matique de ces deux littératures dont le  
caractère essentiellement théologique  
fait qu'on peut la considérer comme  
pratiquement exhaustive. Cela serait  
encore plus vrai si le riche héritage des  
apocryphes y était inclus de manière ac-  
complie et systématique.

En tout état de cause, l'étendue et  
la qualité de ce travail méritent le plus  
grand intérêt, d'autant que cette litté-  
rature était sensiblement méconnue et  
mésestimée en dehors des cercles res-  
treints des spécialistes, tant et si bien  
qu'on a pu lui dénier tout apport origi-  
nal et créatif. Ce jugement hâtif et ré-  
ducteur, même lorsqu'il provient d'un  
Likhatchov, (*Poétique historique de la*

*littérature russe*, Lausanne-Paris, 1988),  
ne pouvait s'expliquer que par le manque  
d'études de synthèse et d'envergure, que  
le travail de Podskalsky vient combler.  
Ce qui est d'autant plus important  
lorsqu'on tient compte du rayonnement  
de cette littérature bien au-delà de son  
berceau balkanique, de son importance  
dans la transmission de la pratique  
liturgique et de la spiritualité, de la pen-  
sée et de la culture balkano-slave et sur-  
tout byzantine, vers le monde slave et  
assimilé de l'Est européen.

Après l'introduction générale  
et méthodologique, une importante et  
fort utile introduction historique (p.  
15–168) situe la culture théologique  
balkano-slave du Moyen-Age dans son  
contexte ecclésiologique et institution-  
nel. L'essentiel de l'ouvrage (p. 169–523)  
est consacré à la littérature théologique  
classée par genres et catégories de textes,  
passés en revue selon les chapitres.

1. Homilétique, 2. Ascétique, 3.  
Exégèse, 4. Dogmatique, apologétique,  
polémique, 5. Hagiographie, 6. Litur-  
gique, 7. Chronologie, 8. Droit canon  
(*Kanonistik*) et [9. Rapports de pèleri-  
nage (*Wallfahrtsberichte*)]

L'étendue des chapitres cités ac-  
cuse une disproportion considérable,  
en rapport à l'importance de tel ou  
tel genre dans la littérature ecclésias-  
tique slavo-byzantine. C'est ainsi que

l'Hagiographie (p. 271–425), occupe plus d'un tiers des neuf chapitres, soit 155 pages, alors que les Relations de pèlerinage (p. 513–523) n'occupent que dix, l'Ascétique (p. 207–227) vingt et l'Exégèse (p. 227–235), à peine neuf, Dogmatique, apologétique, polémique (p. 236–271) moins de 25 pages, etc.

S'il est vrai que ces disproportions sont sans doute sensiblement corollaires aux particularités de la culture théologique cette *Slavia orthodoxa*, ce fait significatif mériterait plus ample explication. La législation ecclésiastique (*Kanonistik*, p. 494–513), aurait d'autre part mérité une plus grande attention. Non seulement eu égard des textes canoniques, quelque peu succinctement présentés, mais aussi en rapport avec l'importance majeure de leur effet normatif dans les sociétés médiévales. Eu égard au critère quantitatif en rapport avec l'étendue de leur diffusion, les apocryphes méritent amplement un chapitre à part, largement plus important que certains des chapitres cités, indépendamment de leur conformité doctrinale et de leur caractère non-canonique, légendaire ou hétérodoxe.

En guise de conclusion, la partie centrale de l'ouvrage se termine par une postface, intitulée „ Les indications d'itinéraire“ (p. 525–527). Des tables chronologiques, de a à f, concernant les archevêques, patriarches, princes, rois et tsars, bulgares et serbes, ainsi que les patriarches et les papes de Constantinople et de Rome, sont données à la suite. Deux index, 1. Auteurs, titres, onomastique, termes ; 2. Index d'auteurs, selon les citations, clôturent l'ouvrage.

La bibliographie, dans les notes de bas de page, est étoffée, précise et fort appréciable, il est d'autant plus regrettable qu'elle ne soit pas présentée sous une forme méthodique. L'index des auteurs avec l'indication des citations ne peut que partiellement compenser cette lacune.

Le livre de Gerhard Podskalsky présente les spécificités du Moyen Age serbe et bulgare. Dans ce dessein, l'auteur a choisi les dates qui caractérisent une période qui va du baptême des Bulgares et des Serbes à la prise des villes principales par les Ottomans. Ce Moyen Age n'est pas basé sur la logique aristotélicienne ou néoplatonicienne mais reste soumis aux règles antiques et à la pensée apophasique. C'est l'articulation de la gentilité et du christianisme qui semble être à la base de la littérature de cette région. En mettant l'accent sur la spécificité de la littérature théologique serbe et bulgare, l'auteur analyse les neuf genres principaux qui émergent de cette littérature essentiellement narrative. Au cours de cette analyse, l'auteur souligne l'importance de deux genres littéraires majeurs : l'hagiographie et la poésie liturgique. Ces deux genres sont implicitement liés à l'affirmation de la langue slave dans la littérature théologique. La spéculation dogmatique est, quant à elle, presque inexistant pour les deux pays et la polémique n'est utilisée que pour controvertir les hérésies hétérodoxes. Les homélies et le genre ascétique s'adressant respectivement aux gens nouvellement convertis et aux moines ne sont que très peu développés. Les Bulgares semblent avoir un penchant pour l'exégèse et l'auteur relève à ce niveau leurs commentaires philologiques et théologiques bibliques. La littérature canonique semble être un peu plus développée et les chroniques ayant une vocation eschatologique en Bulgarie sont davantage lues (surtout en Serbie). Si les récits qui décrivent les pèlerinages ont leur place dans la littérature théologique du Sud-est européen, ils restent cependant moins importants que ceux que présente la littérature russe.

En commentant les œuvres majeures de ces genres littéraires, l'auteur montre que ces littératures, avant de devenir nationales, ont eu une influence

reciproque. Cependant si ces littératures appartiennent toutes deux à l'orthodoxie slave, elles se distinguent bel et bien et connaissent toutes deux un développement spécifique. L'affirmation de l'identité bulgare et serbe passe par une préférence disciplinaire et l'émergence d'une forme littéraire particulière. Les chroniques anonymes semblent avoir une certaine importance dans l'émergence nationale. La recension des ouvrages de cette époque met en exergue les problèmes liés aux sources et aux traductions, principalement lors de l'appropriation de la littérature byzantine en langue grecque. La pluralité des sources et des disciplines utilisées par l'auteur est impressionnante. Ces

sources sont à la fois un témoignage historique et sociologique, les textes bulgares et surtout serbes laissant parfois transparaître des interprétations politiques, ce qui n'est guère le cas dans les hagiographies byzantines. La Serbie est très liée à l'histoire profane et n'est pas aussi soumise à la byzantinisation comme le fut le cas de la Bulgarie. On remarquera que l'Eglise serbe protège l'Etat alors que l'Eglise bulgare est plutôt soumise à l'Etat. C'est en cela qu'il existera une émulation entre la Serbie et la Bulgarie.

On ne pourra reprocher à l'auteur sa rigueur intellectuelle ni son esprit de synthèse, mais on regrettera cependant l'aspect systématique de son approche textuelle.

*Boško Bojović*

ЕКСПРЕСИВНА ЛЕКСИКА У СРПСКОМ ЈЕЗИКУ.  
ТЕОРИЈСКЕ ОСНОВЕ И НОРМАТИВНО-КУЛТУРОЛОШКИ АСПЕКТИ

Стана Ристић, *Експресивна лексика у српском језику. Теоријске  
основе и нормативно-културолошки аспекти,*

Институт за српски језик САНУ, Београд, 2004, 318 стр.

Монографија Стане Ристић, научног саветника Института за српски језик САНУ, представља синтезу ауторкиних дугогодишњих истраживања проблема експресивности у српском језику. Уводно поглавље, посвећено анализи досадашњих прилога о феномену експресије у славистици, састоји се из два дела: „Експресивност у језику и лексичком значењу“ и „Конотативни аспекти значења експресивне лексике“. Основни текст монографије подељен је у пет делова: „Именички експресиви“, „Глаголски експресиви“, „Дијахрони аспекти експресивности“, „Синхрони аспекти експресивности“ и „Експресивна лексика у дескриптивној лексикогра-

фији“. Целу студију прате резимеи на руском и енглеском језику, регистар експресива, предметни и ауторски регистар.

Методолошке поставке својих истраживања експресивности у српском језику у синхроној и дијахроној перспективи Стана Ристић налази у новијим радовима руских и пољских слависта (Апресјана, Арутјунове, Гака, Караулова, Телије, Вјежбицке и других) из области когнитивне лингвистике и теорије језичке личности. На основу свог одличног позвања општих токова савремене лингвистике Стана Ристић суверено изграђује своју теорију језичке експресивности и примењује је на различитим узорци-

ма и корпусима српског, углавном стандардног и књижевног језичког материјала. Семантички садржај експресивне лексике према концепцији Стане Ристић заснива се на конотацији и не може се свести искључиво на лексички план, он обухвата и друге планове: комуникативни, когнитивни, прагматички, функционално-стилски и нормативни.

Новина у србистици, па и славистици уопште, јесте ширина захвата ове монографије: она, поред теоријских поставки и дискусија, омогућава увид у дијахрону перспективу жаргона и еуфемизације (од почетка 19. века до најновијег стања савременог градског жаргона и политичког дискурса). Презентирана анализа експресива узгредно лепо показује колико је за валидне лексиколошке закључке важан проблем извора односно – корпуса, прецизније – отвара се питање да ли се може ставити знак једнакости између лексиколошке базе добијене ексцерпцијом спискова речи (као што је случај са грађом из „Скоротече“) и ексцерпције дела на књижевном и стандардном језику дате епохе? За праћење експресивизације, дакле, није свеједно да ли лексичка грађа припада записаном књижевном језику или усменом говору, односно дијалектима. И даље, како третирати (у београдској лексикографској пракси уобичајене) лексикографске изворе за лексиколошку анализу ове врсте?

Студија базирана на лексичког грађи из 19. века корак је у правцу дијахроне социолингвистике. Други значајан искорак у социолингви-

стику је одељак „Еспресивизација и еуфемизација у савременом српском језику“ (са знатно ширим импликацијама од оних задатих у наслову).

Посебно су значајна лексикографска запажања и сугестије за практичну лексикографску обраду експресивне лексике, произашла из дугогодишњег лексикографског искуства ауторке. Нормативно-стилистички аспект експресивне лексике и експресивности уопште детаљно је сагледан на синхронном и дијахронном плану, чиме се показује значајан удео овог језичког сегмента у регулисању лексичке и говорне норме, као и у функционално-стилском креирању говора/текста.

Књига је намењена у првом реду лингвистима славистичког усмерења, пре свега онима који се баве семантиком, лексикологијом и лексикографијом, али, због свог савременог интердисциплинарног захвата у психоллингвистику и социолингвистику, може бити од користи и стручњацима из других хуманистичких дисциплина, пре свега антрополозима, психолозима и социолозима.

Одлично тематски конципирана, монографија је писана јасним и прецизним научним стилем, фундирана је на релевантној и обимној језичкој грађи и показује искуство зрелог и поузданог научног истраживача. Монографија др Стане Ристић *Експресивна лексика у српском језику* велики је допринос нашој савременој лингвистици, а својим директним везивањем за актуелне тенденције у светској славистици она истовремено има и међународни значај.

Биљана Сикимић

## ЈЕЗИК И КУЛТУРА, БИБЛИОТЕКА XX ВЕК

Ранко Бугарски, Језик и култура, Библиотека XX век, Београд 2005, 288 стр.

Нова књига Ранка Бугарског, редовног професора опште лингвистике Филолошког факултета у Београду, наставља серију социolingвистичких студија: „Лингвистика о човеку“ (1975, 1983), „Језик у друштву“ (1986), „Језик од мира до рата“ (1995), „Лица језика – социolingвистичке теме“ (2001, 2002), „Нова лица језика – социolingвистичке теме“ (2002), „Жаргон – лингвистичка студија“ (2003), којима треба додати и ауторова сабрана дела у 12 књига (Београд, 1996–1997). Књига „Језик и култура“ садржи новије социolingвистичке текстове, уобличене у кохерентну целину, из шире области језика и културе, са ослањањем на научну литературу из сродних хуманистичких и друштвених наука. Текстови су настали 2003. и 2004. године и носе печат тога времена, а узгредно имају за циљ и афирмацију етнолингвистике и антрополошке лингвистике као дисциплина које се баве односом између језика и народне културе. Овде ће се указати на значај који књига „Језик и култура“ има за балканску лингвистику и балканологију у целини.

Уводни блок у први део књиге: „О језику у култури и друштву“ представља студија „Језик и култура“ (9–28), која се објављује по први пут, а настала је на основу бележака за курс који је Ранко Бугарски под истим насловом држао у оквиру програма „Студије културе и рода“ у Алтернативној академској образовној мрежи у Београду, школске 2001/2. и 2002/3. године. Бугарски афирмише став да сваки језик начелно одговара потребама и могућностима културе чији је носилац, па није оправдана подела на примитивне и развијене

језике. Веза између културе и одговарајућег језика веома је чврста, јер они израстају заједно и узајамно се потхрањују. Ипак, ова веза није обавезно константна и нераскидива већ је подложна варијацијама и променама. Из овог угла важно је ауторово запажање да је Балканско полуострво културно знатно хомогеније него језички.

Први део књиге садржи и поглавља „Језичка и културна разноликост човечанства“ (29–42), „Популарна веровања о језицима и народима“ (43–51). Бугарски запажа да ступањем на сцену великих цивилизација цели њихови језици постају богомдане светиње, будући да су у најчистијем виду оваплоћени у светим књигама појединих религија. Анализирани су и стереотипи – упрошћене менталне представе о датим појавама, везане за когнитивну компоненту ставова. Стереотипи могу да буду и истинити и позитивни, важан је њихов укупан допринос нашој оријентацији у стварности, што не значи да се потпуно брише разлика између чињеница и фикције, емпиријски подржаних судова и ирационалних предрасуда необавештених. Цео комплекс стереотипија тражи нијансирано расуђивање, а не црно-бело пресуђивање. У истом смислу Бугарски се залаже за другачије научно вредновање народне лингвистике и народне антропологије.

Поглавље „Пол и род у језику“ (53–66) такође је посебно написано за ову књигу. На примеру граматике склапања брака у стандардном и књижевном језику, на којем је уобичајено рећи да је неки мушкарац узео некога за жену, док би исказ да је нека жена



узела некога за мужа био мање очекиван. Ранко Бугарски даље примећује да се мушкарац неким оженио у граматичком падежу инструментала, док се жена за њега удаје (где предлог и глагол јасно показују да је у центру операције опет мушкарац). Занимљив би било истражити како овај граматички однос функционише у дијалекту, на пример, на основу грађе са актуелних етнолингвистичких теренских истраживања. Јасно је да се културни обрасци стандардног језика не морају поклапати са културним обрасцима неке локалне заједнице.

У оквиру првог дела књиге следи поглавље „Језик и идентитет“ (67–77), у коме Ранко Бугарски указује на то да треба разликовати улогу језика као обележја идентитета од његове функције као носиоца културе – где је језик од фундаменталног значаја јер је управо он основни формативни фактор и преносилац културних садржаја. Наредно поглавље „Језик и мањине“ (79–90) настало је на основу предавања на семинарима ОЕБС о језику, образовању и мањинама у Тивту и на Иришком венцу 2003. године. Мањине, сматра Бугарски, поред права на неговање етничке и културне посебности имају и обавезу лојалности држави у којој живе: како се ове две ствари не могу постићи у оквиру једног језика вишејезичност се намеће као природно решење. Један језик служи очувању идентитета унутар групе а други – комуникацији изван ње. Интеграција која подразумева укључивање у ширу средину, али уз очување сопствених језичких и културних специфичности, прави је начин да се избегне несрећни избор између асимилације и гетоизације. Оваква језичка равнотежа, поред умањивања етничке напетости, доноси и социопсихолошку и општедруштвену добит тако што монолингвални етноцентризам преобраћа у мулти-

лингвалну (и мултикултуралну) толеранцију.

Одељак „Европа и језици“ (91–101) проширена је верзија излагања на конференцији „Језички изазови Војводине Европе“ 2004. године, а већ је објављен у зборнику радова са исте конференције. Бугарски даје поједностављени приказ односа између европских језика кроз новију историју преко три сукцесивна и делом преклопљена модела. Први модел назива *модуларним* (овај модел пружа слику коезистенције аутономних и разграничених ентитета с једнаким правима на живот): ово је типични европски романтичарски и националистички образац неприкосновеног „светог тројства“ језика, нације и државе с краја 18. века. Средином 20. века на сцену ступа *експанзивни* модел, који наглашава предности великих језика. Почетком 21. века афирмише се и трећи – *интерактивни* модел, који подразумева узајамно деловање и сарадњу говорника разних језика на равноправним основама (путем чланства у европској заједници).

У раду „Националност и језик у пописима становништва“ (103–114), специјално написаном за ову књигу, Ранко Бугарски указује на односе на релацији етнички идентитет – матерњи језик. На основу статистичких података пописа становништва, Бугарски примећује велику дискрепанцију у односу етнички идентитет – матерњи језик међу Власима. Уочено је да се ова дискрепанција у новије време смањује; наиме, говорници влашког сада укључују поред 37 000 самих Влаха и 15 000 људи који су се на попису изјаснили као Срби, али са друге стране 3000 Влаха изјављује да је њихов матерњи језик – српски. У периоду од 20 година број говорника влашког као матерњег језика – више је него преполовљен. Тумачење ових статистичких података значило би



да је на делу језичка и етничка асимилација, али се код оваквих етничких група (које показују велике осцилације на пописима) тешко могу изводити поуздани закључци. Овај се проблем на Балкану може илустровати и мноштвом других примера, од којих су проблеми везани за ромски етницитет најупадљивији.

Последњи рад у првом делу књиге насловљен је „Како смо организовали примењену лингвистику у Југославији“ (115–121) и представља пленарно предавање на конгресу Друштва за примењену лингвистику Србије и Црне Горе 2003. године, а објављује се по први пут. И текст „Енглески као додатни језик“ (123–133) настао је од пленарних предавања на стручним скуповима наставника енглеског језика (објављен и у часопису *Philologia* 2, Београд).

Други део књиге насловљен „О нашем језику“ бави се актуелним питањима српскохрватског језика и стандардних језика насталих распадом југословенске заједнице. Чине га следећи прилози: „Језик и етницитет у Сарајеву“ (137–146) првобитно објављен на енглеском језику („Language and ethnicity in Sarajevo: Some recollections and observations“ [y] *Studia Romanica et Anglica Zagrabienis* XLVII–XLVIII, Zagreb, 2002–2003). Следи „Српскохрватски и енглески: неке социolingвистичке паралеле“ (147–160) такође првобитно објављен на енглеском језику („Serbo-Croatian and English: Some sociolinguistic parallels“, [y] *Germano-Slavistische Beiträge – Festschrift für Peter Redher zum 65. Geburtstag*, München, 2004). Рад „Српскохрватски језик – резиме збивања“ (161–178) први пут се објављује интегрално, а краћа верзија је штампана на енглеском језику („What’s in a name: The case of Serbo-Croatian“, [y] *Revue des Études Slaves* LXXX/1, Paris 2004).

Духовито написане „Сликовне метафоре у разговорном језику“ (179–208) баве се когнитивном семантиком корпуса око 120 лексема из свакодневног живота. Следе два прилога у којима Ранко Бугарски наставља своја социolingвистичка истраживања жаргона: „Српски жаргон између лексикона, граматике и стила“ (209–219), иначе реферат штампан у зборнику *Научни састанак слависта у Вукове дане* 33/1, Београд, 2004, и „Жаргонске новости“ (221–241), које се овде објављују по први пут а садрже тринаест до сада неанализираних жаргонских суфикса (овим прилогом број жаргонских формирана попео се на 58) и нове примере жаргонских „сливеница“ односно „бленди“ (типа: *огромантан*, *злобисти*, *Копакафана* и сл.).

Други део књиге садржи и четири интервјуа које је Ранко Бугарски дао у периоду 2002–2004. године часописима и дневним новинама *Време* (Београд), *Монитор* (Подгорица), *Политика* (Београд), *Дневник* (Нови Сад) и *Нин* (Београд), у којима одговара на питања новинара на тему жаргона, заштити ћирилице, језичке политике, национализма у језику.

Трећи део књиге је наставак библиографије југословенске социolingвистике (претходни су објављени у књигама „Лица језика“ и „Нова лица језика“) а покрива године 2002–2004.

Ипак, најважнији домети нове књиге „Језик и култура“ тичу се консеквенци антрополошког обрта у хуманистичким наукама, посебно у лингвистици. Као и претходним својим студијама, Ранко Бугарски окупља и систематизује различите идеје расуте па нашој етнолингвистичкој и социolingвистичкој литератури, реформулише и дефинише нејасне ставове дајући им им дубљи смисао и шири значај.

Биљана Сикимић

## ACTELE SIMPOZIONULUI: BANATUL, TRECUT ISTORIC ŞI CULTURAL

*Actele simpozionului: Banatul, trecut istoric și cultural*, Editura Marineasa, Timișoara – Novi Sad – Reșița, 2005, 432 str.

Na desetom godišnjem naučnom skupu posvećenom istoriji i kulturi Banata, (održanom 3–5. juna 2005. године u Rešici, Rumunija) promovisan je i dugo očekivani zbornik radova sa tri ranija simpozijuma „Banat, istorijska i kulturna prošlost“ (ovi skupovi bili su naizmenično održani u Rešici decembra 2001, u Novom Sadu novembra 2002. i u Rešici oktobra 2003. godine). Ovaj zbirni tom zajednički su izdali Rumunsko društvo (fondacija) za etnografiju i folklor iz Vojvodine i Savet županije Karaš-Severin, Rumunija, a uredništvo potpisuju Kosta Rošu i dr Valeriu Leu. Radovi su objavljeni na rumunskom ili srpskom jeziku, i to uglavnom u formi u kojoj su bili usmeno izloženi na skupu, a nažalost, nisu opremljeni rezimeima (kao što je to bio slučaj sa prethodnim zbornicima radova sa ovih simpozijuma)

Zbornik radova je dominantno historiografski usmeren. Tako je istorijat proučavanja srpske manjine u rumunskom Banatu dvadesetih i tridesetih godina dvadesetog veka predmet istraživanja Karmen Albert u prilogu „Spska manjina u Banatu u dokumentima Instituta društvenih nauka Banat-Krišana“ (Carmen Albert: *Minoritatea sârba din Banat în documentele Institutului Social Banat-Crișana*), str. 11–16. Radovan Aleksandru u prilogu „Srpske ličnosti iz Banata“ (Radovan Alexandru: *Personalități ale sârbilor din Banat*), str. 16–28, sumira na rumunskom jeziku najznačajnije delove iz studije Ljubivoja Cerovića („Znameniti Srbi u rumunskim zemljama“, Novi Sad, 1993) koji se odnose na Jovana Steriju Popovića, Đorđa Natoševića, Branka Radičevića, Jovana Palika, Pavla Jovanovića, Jovana Naka, Hristofora Šifmana, Miloša

Bajića, Pavla Kengelaća, Joakima Vujuća, Eustahija Arsića, Dimitrija Tirola, Jovana Stejića, Aleksu Jankovića i Aleksandra Andrića. Publicista Kosta Rošu u Zborniku prezentira rezultate dela svog dugogodišnjeg enciklopedističkog rada na evidentiranju značajnih istorijskih ličnosti rumunske kulture srpskog Banata u prilogu „Značajni ljudi Banata nekad i sad“ (Costa Roșu: *Oameni de seamă ai Banatului de altădată și de acum*), str. 371–383.

Pitanje konfesionalne pripadnosti (pravoslavne ili katoličke) rumunskog plemstva u Banatu 14–15. veka u okviru ugarskog kraljevstva predmet je analize Liđije Boldea: „Veroispovest u feudalnom rumunskom svetu Banata – politička određenja“ (Ligia Boldea: *Confesionalitate în lumea feudală românească din Banat – determinări politice*), str. 62–67.

Poreklom srpske porodice Popović – Tekelija (s kraja 17. i početkom 18. veka) i ličnošću najpoznatijeg predstavnika ove porodice – Savom Tekelijom (1761–1842) bavi se Milivoj Bugarski u prilogu „Pojava porodice Tekelija na istorijskoj sceni“ (*Apariția familiei Tekelija pe scena istoriei*), str. 67–74. Pisma književnika Todora Manojlovića upućena Kornelu Grofșoreanu u periodu 1900–1913. godine (koja se danas nalaze u Nacionalnom arhivu, filijala Karansebeš) analizira istoričar Valeriu Leu u radu „Korespondencija iz vremena 'vesele apokalipse'“ (*Corespondența din vremea „Veselei apocalipse“*), str. 84–101.

Sima Petrović daje hronološki pregled odnosa Rumuna sa teritorije današnjeg srpskog Banata sa većinskim narodima i nacionalnim manjinama, i to sa Nemcima, Austrijancima,

Mađarima i Srbima kao većinskim narodima, a sa druge strane sa Slovacima, Česima, Rusinima, Hrvatima, Bunjevcima, Makedoncima i Romima kao nacionalnim manjinama (Sima Petrovici: *Relațiile românilor din Banatul iugoslav cu popoarele majoritare și minoritățile naționale*), str. 118–137. Posebnu pažnju Sima Petrović posvećuje pregledu srpsko-rumunskih odnosa i prilaže bibliografiju najznačajnijih dela iz ove oblasti.

Ugledni stručnjak za savremenu istoriju Rumuna u jugoslovenskom Banatu, Gligor Popi, u ovom Zborniku ima dva priloga. Prvi prilog prati rad rumunske partije osnovane 1923. u Alibunaru do njenog raspuštanja, odnosno šestojanuarske diktature 1929. i naslovljen je „Borba rumunske partije iz Kraljevine SHS za jednakost u pravima Rumuna jugoslovenskog Banata“ (*Lupta partidului român din regatul S.C.S. pentru egalitatea în drepturi a românilor din Banatul iugoslav*), str. 137–140. I drugi prilog: „Situacija Rumuna iz jugoslovenskog Banata – naponi za preživljavanje“ (*Situația românilor din Banatul iugoslav – străduințele de supraviețuire*), str. 248–252, prati osnivanje raznih rumunskih udruženja i institucija počevši od 1923. godine do danas.

Vasile Mirča Zaberka bavi se administrativno-teritorijalnom reorganizacijom Velike Rumunije, odnosno administrativnom reformom od 1. avgusta 1938. (Vasile Mircea Zaberka: *Reorganizarea administrativ-teritorială a României mari – reforma administrativă din 1 august 1938 –*), str. 164–168. Društveno-politička istorija rumunske kulture u 19. veku predmet su razmišljanja Dorela Kerčua u prilogu „Banat u 19. veku – noematski okvir“ (Dorel Cherciu: *Banatul în secolul XIX – ancadramentul noematic*), str. 186–196.

Istorijski pregled srpskih manastira u rumunskom Banatu (Bazjaš,

Zlatica i Kusić) sumarno je predstavljen u radu Vase Lupulovića: „Srpski manastiri u Klisuri i Poljadjii“ (Vasa Lupulovici: *Mănăstirile sârbești din Clisura și Poliadia*), str. 205–217. Problem srednjovekovnih pravoslavnih manastira u Banatu osveteljen je iz ugla arheologije u radu Dumitrua Cejku (Dumitru Țeicu: *Mănăstiri ortodoxe medievale din Banat*), str. 255–261.

Rumunski istoričar mlađe generacije Mirča Maran ima dva priloga. Prvi se bazira na internet podacima i prikazuje bombardovanje nemačkog aerodroma u Alibunaru 7. avgusta 1944. godine, kojom prilikom je poginulo 127 ljudi: „Ratni dnevnicu američkih vazdušnih snaga o bombardovanju Alibunara 1944“ (Mircea Maran: *Jurnalele de război ale forțelor aeriene americane despre bombardarea Alibunarului din anul 1944*), str. 218–221. Drugi prilog ovog autora: „Polit i Rumuni“ (*Polit și românii*), str. 304–313, bavi se političkom saradnjom Srba i Rumuna prilikom parlamentarnih izbora za Ugarsku skupštinu 1874. i ulogom Mihaila Polit Desančića. Razvoj političkih ideja tema je i istraživanja Miroslava Svirčevića u prilogu „Ideje francuske revolucije na crkveno-narodnom saboru u Temišvaru 1790. godine“, str. 394–410.

Istorijski pregled političkih odnosa Rumuna i Srba u Banatu, posebno problema nastalih posle Pariske mirovne konferencije 1919. godine i razgraničenja Banata, predmet je sinteze Draga Njegovana: „Rumuni u srpskom Banatu od prisajedinjenja Vojvodine Srbiji do Vidovdanskog ustava Kraljevine SHS“, str. 221–229. Istim vremenskim periodom bavi se i istoričar Milan Vanku u prilogu „Uloga Rumunije u balkanskim ratovima 1912–1913“ (*Rolul României în războaiele balcanice 1912–1913*), str. 270–272.

Štamparska i publicistička aktivnost u gradu Lipova u dolini Mureša

predmet je priloga Radu Pajušana i Kornelijua Sava: „Aspekti rumunske štampe u severoistočnom Banatu u 19. i početkom 20. veka“ (Radu Păiușan, Corneliu Sav: *Aspecte ale preseii românești din nord-estul Banatului în secolul al XIX-lea și începutul sec. al XX-lea*), str. 232–238.

Specifičnom temom iz oblasti istorije rumunske pravoslavne crkve bavi se rad Dumitrua Žompana: „U traganju za pojcima u Banatu“ (Dumitru Jompan: *În căutarea cântăreților de strană din Banat*), str. 361–368, a iz domena istorije umetnosti zapažen je prilog Adrijana Negrua: „Marijanske ikonografske teme banatskog baroka“ (*Temele iconografice mariane în barocul bănățean*), str. 107–112. Nekoliko radova bavi se istorijom Vlaha u Crnoj Gori (autori Đuro Batričević i Cvjetko Pavlović), a jedan prilog istorijatom narodnog muzeja u Vršcu (Anica Medaković).

Značajan broj radova posvećen je geografiji, demografiji i turizmologiji Banata (autori: Željko Bjeljac, Saša Kicošev, Vladimir Nikitović i Ana Pandžić).

Svi etnolingvistički radovi u ovom zborniku bave se analizom građe dobijene savremenim terenskim istraživanjima Vlaha severoistočne Srbije. U pitanju su prilozi istraživača vezanih za Balkanološki institut SANU, Beograd: Biljane Sikimić: „Etnolingvistički

pristup vlaškoj duhovnoj kulturi – običaj 'kumačenje'“ (148–158); „Tradicionalna vlaška kultura danas: Ursătorii“ (261–269); „Vlaška predanja o Žojmariki“ (383–393); zatim Svetlane Ćirković: „Jedan vlaški običaj među Srbima“ (288–294); i Anamarije Soresku: „Boljetin – paradigma samoće“ (Annemarie Sorescu: *Boljetin – o paradigmă a singurătății*), str. 410–423.

Ilustrativan pregled rada književnog časopisa na rumunskom jeziku, „Lumina“ iz Pančeva dao je Joan Baba, aktuelni glavni urednik tog časopisa (Joan Baba: *Explicatia cauzală minoritară din revista „Lumina“ 1995–2001*), str. 28–40, a pregled i istoriju rumunske književnosti u Vojvodini pored Joana Babe prati i Niku Čobanu. Iscrpan pregled istorije narodne književnosti Rumuna u srpskom Banatu daje Sima Petrović, a iz rumunske narodne književnosti Mirča Taban.

Uprkos neujednačenom naučnom kvalitetu priloga i neredovnosti izlaska iz štampe zbornika radova – desetogodišnja tradicija bilateralnih naučnih skupova „Banat – istorijska i kulturna prošlost“ nametnula se kao nezaobilazno mesto susreta za sve istraživače koji se bave srpsko-rumunskim odnosima, a posebno Banatom. Serija objavljenih zbornika radova sa simpozijuma ovim poslednjim u nizu uspešno nastavlja ovu tradiciju.

Biljana Sikimić

#### ИКОНИ ОД МУЗЕЈОТ НА МАКЕДОНИЈА

В. Поповска-Коробар, *Икони од Музејот на Македонија*,  
изд. Музеј на Македонија, Скопје, 2004, 360 стр. (151 стр. текста,  
209 репродукција у колору и 209 црно-белих фотографија)

Колекција икона из Музеја Македоније у Скопљу, са примерцима који дагују од почетка XIV до

средине XX века, недавно је добила своју каталожску обраду, дуго очекивану и вредну пажње. Викторија По-

повска-Коробар, ауторка поставке и текста каталога, ову публикацију је конциповала по узору на савремене радове исте врсте, опсежне и репрезентативне, у којима је текст делом информативан а делом уско стручан, при чему су експонати репродуковани најпре у колору а потом и црно-бело у умањеном обиму, непосредно уз каталошки текст. У уводном делу В. Поповска-Коробар доноси историјат колекције (стр. 7–9), обавештења о култном значају византијских икона (стр. 11–14), потом и преглед уметности Македоније на бази презентованог и старијег материјала, без научног апарата (стр. 15–23). Колор репродукције 209 примерака и сам каталог главно су језгро књиге (стр. 209–337). Следи регистар изложби (1949–2000), библиографија цитираних радова и речник мање познатих термина

У историјату скопске збирке постоје две кључне претходнице: најпре, Црквени музеј који је између 1935. и 1940. године био смештен у цркви Св. Мине, чији је инвентар остао познат по текстуалном, сачуваном делу каталога Светозара Радојчића, затим и формирање Одеа за средњовековну уметност Музеја и поставка коју је 1985. године осмислила Загорка Расолкоска-Николовска. Највећи број икона овог Музеја сакупљен је у раздобљу од 1956. до 1975. године активностима Републичког завода за заштиту споменика културе. Мањим делом ова збирка је формирана и откупом, а у њој се налазе и иконе привремено уступљене из других установа у Скопљу, Кавадарцима и Прилепу. Садашња презентација у Галерији икона Музеја Македоније уследила је након две деценије дугог посла на њиховој конзервацији. Како ауторка такође у уводу напомиње, износећи критеријуме за селекцију материјала, као и методолошка правила којима

се руководила приликом обраде и публиковања дела фонда, збирка је у садашњем облику конципована 2001. године.

Уз похвале целокупном изгледу публикације, дизајну, квалитету папира и колор репродукција, истовремено и доследно спроведеном истраживању В. Поповске-Коробар, ауторки низа претходних радова посвећених појединим иконама ове колекције, осврнућемо се на извесна питања изречена у јединицама каталога, било стога што нисмо сагласни са закључком, што је уосталом редак случај, или стога што нам се чини да су могућне и додатне напомене.

Питање скупине великих икона из прве половине XVII века које се везују за манастир Лесново, тако, покреће на даља размишљања, истина поново без чврстих закључака. У каталогу који представљамо најпре излази да се три иконе (бр. 67–69) издвајају из лесновске скупине да би им се, на крају, стилске аналогije поново нашле међу истом групом икона (61 и 62), па је као место њихове провенијенције претпостављен овај манастир – стр. 261, 263. Проблем формирања групе лесновских икона, које су необично много сличне одређеним савременим иконама из манастира Слечке и других крајева, а свакако житијној икони св. Ђорђа из Полошког (из 1630. год.), додатно усложњава питање о томе да ли је једна од ових икона (Христа с арханђелима и циклусом Арханђела из 1626. године; бр. 63) у Скопље донета из Леснова или из запустелог Богородичиног манастира Пирога на Злетовштици, северно од Злетова. Тај податак је у другој или трећој деценији XX века забележио В. Р. Петковић. Везивање порекла неколико лесновских икона (старих и „покованих сребром“) за Богородичин манастир Пирог помиње почетком XX века, премда непре-

цизно, и С. Симић (у монографији о лесновском манастиру објављеној 1913, 85). Очито је према томе да је у манастиру Леснову постојала традиција повезивања извесних икона са Пирогом, некада великим и утврђеним манастиром из турског раздобља. Циркулација између ових манастира, о којој сведоче и писани подаци (С. Габелић, 1998, 42, 46), неоспорно је постојала, отуд усмену традицију о провенијенцији поменутих иконе, иако не сасвим поуздану, ипак не можемо одбацити. На другој страни аргументације, пак, стоји и даље прикладност тематике иконе управо за лесновску цркву, било да су сцене на њеном ободу рађене према арханђелским фрескама из средине XIV века или по некој старијој храмовној икони. У вези са материјалом донетим из манастира Леснова запазили смо, такође, да се након чишћења металног окова са иконе св. Гаврила Лесновског, који потиче из 1871. године, може појаснити питање приложника (стр. 335, бр. 204). Добро видљив на репродукцији, запис показује да су оков поручила двојица дародаваца: Јованче Лезовански и („с“) Ика кујунџија. Видљиви су, чини се, и преобилни ретуши на светитељевом лицу. У односу на најстарију лесновску икону, Богородице с Христом из XIV века (бр. 2), донету у Скопље пре Другог светског рата, додајмо и то, која је у овом каталогу са пуно сигурности датована у период 1342–1347. године, задржавамо наше резерве око њеног ближег датовања. Упркос извесним физичким сличностима ликовима, нисмо уверени у поистовећење иконописца са живописцем који је радио у куполи и појединим нижим деловима наоса Леснова (средњи појас олтара и стубаца), преваходно због бољих сликарских квалитета фигура представљених на икони. У сваком случају, овако добра

репродукција иконе нуди могућност њеног бољег сагледавања (карактеристичне су линије паралелне са очним капцима), те једно додатно истраживање и детаљна компарација могу допринети расветљавању овог питања.

Две иконографске омашке поткрале су се у тексту. Не може се прихватити да икона допојасног Христа непознатог порекла, датована у последњу четвртину XV века (бр. 14), приказује Христа као архијереја, што би чак био и јединствено сачувани пример унутар иконописног сликарства. Христовој представи недостаје одговарајућа одећа, нарочито орар, а бела боја химатиона вероватно је последица неке технолошке промене колорита иконе. Исто тако, не стоји изнета претпоставка поводом иконе св. Димитрија на коњу из Враништа код Струге из XVI века (бр. 37) о томе да је иконографски образац код кога је светитељ попрсјем донет фронтално, док његово тело, као и фигура коња у профилу, потиче из критске уметности XV столећа. Бројни светитељи коњаници из старијих епоха насликани су на исти начин, у окрету тела којим јахач зауставља коња. Један од најрепрезентативнијих таквих приказа у Македонији јесте позната фреска арханђела Михаила Предводника Анђела из лунете у нартексу Леснова (1349), чија је замисао увелико ослоњена на иконографију св. Димитрија.

Иста поставка одликује и чувеног прилепског коњаника на стени или и св. Димитрија приказаног на коњу у припрати Трескавца, приближно из истог времена.

Књига о иконама које се чувају у Скопљу доноси знатан број раније необјављеног материјала, чија обрада и репродуковање представљају велики допринос по себи. Овде први пут срећемо читав низ у мањој или већој мери квалитетних дела новијег



раздобља, као што су Успење Богородице из манастира Слечке, поменути св. Димитрије-коњаник из Враништа, Пророк Ноје непознатог порекла, иконе Христових чуда и Богородичиног Акатиста из Св. Димитрија у Битољу и друге (бр. 18, 35, 141, 145–147, 149). Посебан значај, неоспорно, колекцији доносе недавно откривене велике иконе високих квалитета са иконостаса из Марковог манастира, настале на самом почетку XV века – св. Димитрија Милостивог, велелепног арханђела Михаила Страшног Чуvara, Богородице Одигитрије, Христа Сведржитеља и Живоодавца и св. Јована Претече (бр. 6–10). Ту су, као непроцењиви експонати, и чувене иконе Христа Спаситеља (1394) и Богородице Пелагионијске са Христом (1422), из Зрза, као и стојеће Богородице с Христом из Бањана,

што је иначе и најстарија икона ове збирке (бр. 3, 11, 1). Због својих изузетних уметничких квалитета поменута зрзанска Богородичина икона недавно је излагана на грандиозној изложби посвећеној позној византијској уметности која је приређена у Метрополитен музеју у Њујорку (2004). Међу овако богатим уметничким материјалом скопске галерије икона у Музеју Македоније, бројем, квалитетом и истраженошћу истичу се, поменимо на крају, и резбарене царске двери са сликаним украсом, из раздобља од XV до средине XIX века (бр. 15, 34, 43, 45, 56, 57, 74, 89, 112 и 173). Важнији део фонда ове велике и вредне збирке, у коме се укупно чува преко 400 икона, може се закључити, трудом В. Поповске-Коробар добио је одговарајућу каталожску обраду и достојну публикацију.

Смиљка Габелић

#### THE KAPUDAN PASHA HIS OFFICE AND DOMAIN

*The Kapudan Pasha his Office and Domain*

(ed. by Elizabeth Zachariadou), Crete University Press, Rethymon, 2002.

Првобитно турска племена, као изданак једне континенталне средине, нису располагала флотом нити су била вична поморству. Поморство је било једна од главних карактеристика држава попут Венеције, Ђенове, Шпаније, које су захваљујући њему изградиле своју моћ на Медитерану. Када у 14. веку долази до јачања османске државе, као један од правца експанзије јавља се и Средоземно море. Освајајући део по део малоазијске обале, нова држава у успону сусреће се са потребом изградње флоте. Почетни кораци османског поморства везани су за крај 14. века – најранији подаци потичу из доба Бајазита

I (1389–1402). Ти напори временом добијају све више на значају да би се у 16. веку Османско царство појавило као права поморска „велесила“. Еволуција везана за преоријентацију ка поморству текла је паралелно са прихватањем тековина који је нови амбијент нудио. Развио се цео систем организације у морнарици појавом чиновна који су постепено укључени у организовани и централизовани систем са капудан-пашом (kapudan-ı deya) на челу.

Положај капудан-паше на почетку развоја поморства није имао значајну улогу у османском систему власти. Многи људи који нису били



вични поморству, попут припадника земљишне аристократије, заузимали су овај положај. Током 16. века постала је пракса да Порта звање капудан-паше додељује северноафричким гусарима који би до тада направили изузетну каријеру, првенствено пљачкајући хришћанске бродове. Двојица најчувенијих – Барбароса и Улук Али – својом акривношћу омеђују један период – време доминације. Без сумње је да је активност ових гусара дала додатни импулс османском поморству.

Управо је капудан-паши као водећој личности османске морнарице, његовој служби и домену власти био посвећен симпозијум одржан у Ретимну на Криту од 7. до 9. јануара 2000. под називом: „Halcyon Days in Crete IV,“ из чега је проистекао и овај зборник радова, које је приредила професор Елисавета Захариаду.

Зборник је подељен у осам тематских целина. Свака од њих се састоји из радова међусобно повезаних по тематици коју обрађују. Први део обухвата радове које се односе на анализу термина капудан-паше, његовог порекла и усвајања у државној хијерархији, као и сачуваним приказима ове личности (Gyorgy Hazai, *A propos de l'histoire du titre Kapudan Pasa*, 3–6; Tulay Artan and Halil Bertkay, *Selimian times: a reforming grand admiral, anxieties of re-possession, changing rites of power*, 7–45). Други део зборника је у многе повезан са првим како би се пратила хронолошка димензија и задовољили тематски услови. У радовима се анализира османска флота пре појаве капудан-паше, као и положај Галипоља, прве поморске луке Османског царства, чији је санџак-бег био истовремено и капудан-паша (Colin Imber, *Before the Kapudan Pashas: sea power and the emergence of the Ottoman Empire* 49–60; Elizabeth Zahariadou, *Notes of the subasis and the early sancakbeyis of Gelibolu*, 61–68).

Трећи део зборника који је насловљен „Простор, бродови и људи“ садржи више тема које су у посредној или непосредној вези са положајем капудан-паше: (Irene Beldiceanu-Steinherr, *L'approvisionnement de l'arsenal de Gallipoli en goudron, bois et fer en 1516*, 71–86; Pal Fodor, *The organization of the defence in the eastern Mediterranean (end of the 16<sup>th</sup> century)*, 87–94; Barbara Kellner-Heinkele, *The Seray and the Sea: Cevdet Pasha's Ma'ruzat and Tezakir as sources of the last holders of the office of kapudan-i dery*, 95–108; Salih Ozbaran, *Ottoman naval power in the Indian Ocean in the 16<sup>th</sup> century*, 109–118; Daniel Panzac, *Affrontement maritime et mutations technologiques en Mer Egee: L'Empire ottoman et la republique de Venise (1645–1740)*, 119–140; Svat Soucek, *The strait of the Chios and the Kaptanpasha's navy*, 141–164; Emilie Themopoulou, *Les kurekci de la flotte ottomane au XVII<sup>e</sup> siecle*, 164–180; Gilles Veinstein, *La derniere flotte de Barberousse*, 181–200). У следећој целини налазе се радови који разматрају међусобне односе бродовласника и капудан-паше као и учешће Великог Адмирала у подели добити од трговине (Murat Cizakca, *The Kapudan Pasha and shipowners (18<sup>th</sup> and 19<sup>th</sup> centuries)*, 203–212; Eugenia Kermeli, *Vakfs consisting of shares in ships: huccets from the Saint John the Theologos Monastery on Patmos*, 213–220).

Пета тематска целина бави се једним ширим историјским проблемом – успостављањем провинције Cezayir-i Bahr-i Sefid, тј. Егејски архипелаг и њеним положајем у Османском царству (Zeki Arıkan, *La situation administrative, demographique, economique et sociale du vilayet des iles de l'Archipel ottoman dans la seconde moitie du XIX<sup>e</sup> siecle*, 223–240; Idris Bostan, *The establishment of the province of Cezayir-i Bahr-i Sefid*, 241–252; Feridun Emecen, *Some notes on defters*

*of the Kapitan Pasha eyaleti*, 253–261). Радови који се налазе у шестом делу односе се на положај Кипра, веома значајног дела Царства за његову доминацију на Средоземном мору. У њима се разматра положај Кипра у периоду 18. и 19. века, као и проблем финансирања флоте у време Танзимата. (Sia Anagnostopoulou, *Les rapports de l'Eglise Orthodoxe avec le Kapudan Pacha (fin du XVIIIeme-debut XIXeme siecle)*, 265–290; Michael Ursinus, *The tersane and the Tanzimat, or how to finance a salaried fleet*, 291–297).

За читаоце и истраживаче нашег поднебља, онима којима је много ближи Дунав и северни део Балкана од удаљених делова попут Медитерана или пак Црвеног мора, могу бити интересантна два рада у седмој тематској целини овог зборника. Њихова велика вредност је у томе што се темеље на досад необјављиваној грађи из бугарских архива. Иако се првенствено односе на доњи ток Дунава и не третирају много наше подручје, имају велики значај у приказу стања у османској флоти на Дунаву (*Tuna donanma*), њеном формирању и значају у војној организацији Царства. Њен заповедник са титулом Дунавски капудан-паша (*Tuna Katudan Pasha*) је личност најодговорнија за речну флотилу на Дунаву, који је у организацији власти био подређен Великом Адмиралу – капудан-паши: (Rossitsa Gradeva, *Shipping along the lower course of the Danube (end of the 17<sup>th</sup> century)*, 301–324; Svetlana Ivanova, *Ali Pasha: Sketches from the life of a Kapudan Pasha on the Danube*, 325–345).

Капудан пашина моћ или немоћ да се избори са једним проблемом који је као ендемична појава стално присутан у поморству – пиратерија – чини осму и последњу тематску целину: (Vassilis Demetriades, *Piracy and Mount Athos*, 349–356; Suraiya Faroqhi, *Ottoman views on corsairs and piracy in the Adriatic*, 357–370; Nicolas Vatin, *L'Empire ottoman et la piraterie en 1559–1560*; Colin Heywood, *The Kapudan Pasha, the English ambassador and the Blackham Galley: an episode in Anglo-Ottoman maritime relations (1697)*, 409–438).

По мишљењу истраживача који се баве развојем османског поморства много је непознаница са којима се историјска наука и данас сусреће. Доста тога је у неповрат изгубљено да би се поткрепиле неке тврдње са којима се иступа пред научну јавност. Иако радови у овом зборнику нису истог квалитета несумњиво је да пружају историјској јавности нове чињенице поткрепљене архивском грађом. Хронолошки оквир обухвата период од самих почетака османског поморства и појаве капудан-паше на историјској позорници па до XIX века. Тематски ови се радови дотичу многих аспеката везаних за деловање, свакодневницу, односе са другим групама становништва, утицај на државни систем, па и незаобилазне теме – борба против пиратерије. Управо у овим многобројним аспектима и богатој тематици лежи значај ове књиге она ће бити добар водич истраживачима, поготово у тумачењу једне битне личности османског државног система – капудан-паше.

Марија Коцић

ИСТОРИЈА ЦРНЕ ГОРЕ ОД БЕРЛИНСКОГ КОНГРЕСА  
ДО КРАЈА ПРВОГ СВЕТСКОГ РАТА

(Μελομένη Κατσαροπούλου, Ιστορία του Μαυροβουνίου από το Συνέδριο του Βερολίνου μέχρι το τέλος του Α Παγκοσμίου Πολέμου.

Εκδόσεις Βάνιας, Θεσσαλονίκη 2004, 284 στρ.)

Студија је посвећена анализи проблематике анализе једног изузетно важног периода за савремену историју Црне Горе (1878–1918), у коме је она добила међународно признање, удвостручила своју територију; играјући паралелно несразмерно важну улогу у односу на скромне могућности, утицањем на развој кључних догађаја у историји Балкана. Овај период је обележила је личност краља Николе, чија је владавина трајала преко пет деценија. Циљ ауторке је да се осветле како унутрашње политичке, привредне и друштвене прилике у Црној Гори, тако и њени односи са великим силама, посебно покушаји краља Николе да одржи равнотежу између Русије и Аустро-Угарске, уз констатацију да је библиографија о Црној Гори, у западној историографији ограничена и застарела. Међу изузетцима спада рад о црногорско-аустроугарским односима: John D. Treadway, *The Falcon and the Eagle*, Purdue University Press, West Lafayette, Indiana, 1998.

Посебну важност ауторка придаје билатералним односима са Србијом, супарништву династичких кућа (Петровића, Обреновића, Карађорђевића), улози црногорских студената у српској престоници у вези са агресивном политиком Београда на рачун противничког Цетиња, ривалитет у преузимању вођства око уједињења Српства, питањима готово занемареним у западној историографији, која су постала предмет истраживања српских и црногорских историчара посебно у последњим годинама.

Црногорска историографска наука је релативно млада и тек после 1960. године појављују се студије о историји Црне Горе. М. Кацаропулу, поред осталих издваја Димитрија-Дима Вујовића, аутора великог броја радова међу којима посебно место заузима *Уједињење Црне Горе и Србије*, (Београд, 1962). Велики број књига издат је крајем 80-их и током 90-их година, али још увек недостаје синтеза са целовитим посматрањем унутрашњих и спољних прилика. Извршавањем генерализације могло би се рећи да у црногорској историографији постоје два правца, просрпске и процрногорске оријентације. Док први сматра да је после балканских ратова и ослобођења од турске власти испуњена мисија црногорске државе, те на сједињење са Србијом гледа као на природно окончање тог процеса; други исту чињеницу третира као израз „великосрпског“ проширења, не противи се уједињењу са Србијом већ насилном укидању црногорске државности, без одржавања њене аутономије, непоштовања њене династије и државног имена.

Крајем 20. века, рушењем Југославије, ова подела је дошла још јаче до изражаја, што је резултирало постављањем научне историографије у служби политичке борбе. Но, без обзира на припадност једном или другом правцу, односно преокупација прикупљања аргументације за или против државне заједнице са Србијом, већина радова пажљиво проучава изворе и доноси научно вредне резултате.

После уводне напомене М. Кацаропулу даје опште карактеристике земље, истичући директан утицај географске средине и услова живота на обликовање обичаја и нарави становништва. Наклоност слободи, непокорност и перманентно пружање отпора Турцима довело су до формирања одређеног етничког прототипа и вредности, уз особито схватање хероизма тесно повезаног са паганским елементима и примитивним представама (Milovan Djilas, *Njegoš oder Dichter zwischen Kirche und Staat*). Ако се томе дода племенска организација, може се разумети зашто је Црна Гора увек остајала традиционална средина, суочена са оштрим противречностима, неуспешна да се прилагоди новим условима, поред покушаја појачавања централне власти и европеизације земље.

Следи кратак историјски преглед од средњовековне Дукље и Зете до доласка Николе на чело Црне Горе. Назив *Montenegro* среће се први пут 1397. у писаним изворима а представља млетачки изговор италијанског имена „Monte Nero“, *Karadag* на турском. У Горњој Зети 1422. године на власт је дошла династија Стефана Црнојевића, док је пре њеног пада под Турке 1499. године Иван Црнојевић пренео престоницу из Жабљака (крај Скадрског језера) на Цетиње. Крајем 18. века територија Црне Горе се нашла под турском и млетачком администрацијом. Услед тешких услова живота, сиромаштва и недостатка привредног интересовања Црна Гора, која је на основу аустријског извора бројала око 40.000 становника, посебним одредбама после 1523. године је добила одређени степен самоуправе, заснован на патријархално-обичајном праву племенске организације. Радило се о сточарским заједницама, катунима чије је повезивање за одређене области довело до формирања

племена, а њихов број никада није био већи од 40. (Ch. Boehm, *Montenegrin Social Organization and Values. Political Ethnography of a Refuge area tribal adaptation*, New York 1983 и J. Ердељановић, *Стара Црна Гора. Етничка прошлост и формирање црногорских племена*, Београд, 1978).

Крајем династије Црнојевића (1516), политичка власт је добила теократски карактер прешавши у руке цетињских владика, који су постали чувари колективног сећања и традиционалних вредности. Представник нове династије Данило Петровић Његош (Његош) посетом Русији 1715. године започео је руско-црногорску сарадњу од виталног значаја за ову малу земљу. Такође, Данило је увео институцију 12-чланог Земаљског суда ради усклађивања племенских сукоба и искорењења крвне освете, која је ипак остала у пракси до друге половине 19. века. Петар I Петровић Његош је ударио основ централној управи, а победом над Турцима 1796. године (овај датум узима се код разних истраживача као полазна тачка савремене историје Црне Горе), проширио је територију на област Брда и Херцеговине. Године 1798. саставио је први кодекс закона а 1807. године предао је руском цару план о оснивању Славено-српске државе. Петар II Петровић Његош, последњи владика-кнез, увео је Сенат као врховни орган и земљу поделио на капетаније (управне територије), на челу са капетанима. Његовом одлуком промењен је теократски систем владавине увођењем световне власти што је био први корак ка међународном признању државе. Црна Гора као „независна“ област је 1837. године склопила конвенцију са Херцеговачким пашалуком. Између осталог, Његош је испољио широку списатељску и књижевну делатност.

Данило Петровић Његош (1851–1860) је добио титулу кнеза и

господара Црне Горе и Брда. На плану унутрашње политике покушао је да спроведе строго централизован систем управе, суочивши се са самовољом и сепаратистичким тенденцијама племена. Године 1855. издао је Законик, којим је укинуо племенску самоуправу. Последица победе над Турцима 1858. године код Грахова, било је међународно признавање *de jure* независности Црне Горе и тада је први пут (1858/59) међународна комисија одредила је њене границе са Турском.

Никола I Петровић Његош (1860–1918) дошао је на власт као неискусан 19-годишњак. На самом почетку био је суочен са заверама, сумњом противника који га нису признавали за Даниловог наследника и аустријским сплеткама са циљем његовог одстрањивања из власти. Позналац западноевропске културе (посебно обожавалац Француске), истовремено тесно повезан са локалном племенском традицијом, Николи је припало да влада прилично заосталом земљом. Ради укључења традиционалне племенске заједнице у структуру централизоване савремене државе међународно признате Никола се определио за унутрашњу политику чврсте руке, упоредо се старајући за привредни и духовни развој земље. Главни приоритет у спољној политици је представљало територијално проширење, не устукнувши од почетног претрпљеног неуспеха (1861/62), када је Црна Гора после пораза од Турске спасена руском и француском интервенцијом. Запажену позицију, као актер балканске политике, у односу на скромне материјалне могућности, територијалну ограниченост и друштвену заосталост, Црна Гора је стекла захваљујући широким династичким везама Николе са европским дворovima, као и обимној помоћи Русије до 1903. године.

Са становишта историцизма Црногорци су се осећали носиоцима исте историјске традиције као и Србија. Садржај те традиције утицао је на формирање националне идеологије, која је тражећи легализацију остварења својих намера, повећањем државне територије, налазила ослонац на тзв. историјском праву. У том погледу, Цетиње је био супротни пол Београду ка тежњи обнове српске средњовековне државе Немањића, претендујући на области Старе Србије (са градовима Призреном и Пећи), средњовековне Зете и на крајеве Херцеговине. Дух самосвести код Црногораца ојачала је чињеница да је њихова династија старија, затим чврста повезаност са традицијом, жилави отпор Турцима као и вера у мит да су они део „чистијих и храбријих“ Срба који су се после Косовске битке склонили у Црну Гору. Већ у другој половини 19. века код једног дела црногорског друштва ојачао је појам националне посебности, што је чинило директну негацију тезе уједињења са Србијом. И поред склопљеног уговора о савезу 1866. године за борбу за ослобођење српског народа од турске власти, по коме је Никола признао династији Обреновића примат на наслеђе, Црна Гора је из рата 1876. године изашла морално ојачана, уверена да може играти улогу српског Пијемонта (Г. Јакшић-В. Вучковић, *Спољна политика Србије за владе кнеза Михаила*, Београд 1963. и М. В. Petrovich, *A History of Modern Serbia 1804–1918*, Vol. I, New York-London, 1976).

Иако је политика Беча умногоме успела да ограничи Цетиње од обале и спречи приступ трговачким путевима Херцеговине, Новопазарском санцаку и територији настањеној северноалбанским племенима, одвише-струког значаја је био Берлински конгрес за даљи развој Црне Горе, како у



спољним тако и у унутрашњим приликама државе. Поред верификација утврђеног статуса независне државе, Црна Гора је удвостручила своју територију, укључујући и веће градове са грађанском популацијом (Никшић, Подгорица, Бар, Колашин). Још једна чињеница је била од важности за даљи заплет околности у региону. Наиме, међу новим грађанима Црне Горе били су припадници племена са снажним везама са Србијом и српском традицијом (Никшићи, Дробњаци, Пивљани, Васојевићи), који би тешко дали предност црногорској националној идеји на штету идеологије српства. Просрпско становништво је било бројно ојачано проширењем после Балканских ратова. Већ после Берлинског конгреса Црна Гора је постала земља са мањинском популацијом – муслиманском (око 10.695) и католичком (око 4.911), чију заштиту је предвиђао члан 30. Берлинског уговора, као и конкордат који је Никола потписао са Ватиканом 1886. године.

Почетком 20. века Црна Гора, са око 200.000 становника, била је вероватно најсиромашнија земља Европе, заоставши по проценама за један век од осталих. М. Кацаропулу као факторе који су спречавали развој државе, иако је било покушаја у циљу напредовања, наводи географске услове са њиховим последицама за привреду, недостатак финансија и инфраструктуре, лошу економску управу, улогу патријархалне заједнице, па и самог Николу, који је и после Берлинског конгреса наставио политику чврсте руке владајући аутократски. Последица тога, било је задужевање земље неповољним зајмовима (у периоду 1879–1914. црногорска влада је задужила земљу са 46.451.000 перпера) и исељавање становништва широких размера (С. Heer, *Territorialentwicklung und Grenzfragen von Montenegro in der Zeit seiner Staatswerdung (1830–1887)*).

Окуражен војним и политичким успесима 1876–1878. године, осећајући владалачку позицију сигурнијом, Никола је наставио политику деспотског режима управљајући земљом као својом баштином, потписујући указе као: „Ми Никола I по Милости Божијој књаз и Господар Црне Горе“. Већ од краја 19. века планирао је унапређење своје титуле, уз пристајанак великих сила. Одлуком из августа 1900. године објављено је европским владарима да ће Никола и његови наследници носити титулу краљевског достојанства. Међутим, манифестација круте и централизоване власти проузроковала је отпор у црногорском друштву. Оквир тога покрета сачињавали су: а) танак новостворени грађански слој, чији је даљи развој спречаван самовољом владара; б) вође племена са којима је Никола био у сукобу; в) црногорска емиграција која је након репатријације захтевала спровођење демократских реформи и г) црногорска омладина у земљи и на студијама у иностранству, углавном у Београду, жарко је ишчекивала ослобођење и уједињење Српства под вођством Србије.

У октобру 1905. године Никола је изјавио да је „из савршено слободне руке“ донео одлуку да црногорском народу поклони Устав. Истинска позадина Николине одлуке лежала је у снажној унутрашњој опозицији, затим утиску који је на њега оставио државни удар у Србији 1903. и грађанска руска револуција 1905. године, као и међународни углед црногорске државе која једина у Европи, ако се изузме Турска, није имала устав. Ипак, две афере, бомбашка (1907) и колашинска (1908), дале су Николи повод за обрачун са својим противницима у земљи и компромитовање црногорске емиграције, претежно студената у Београду. Вођени су судски процеси, изречене

смртне казне и вишегодишње робије. Спровођено је планирано уништавање Народне странке (клубаши) у корист фаворизоване Праве народне странке (праваши). Све је то резултирало падом Николиног угледа у земљи и иностранству, посебно међу јужнословенским народима. У Београду су организовани бурни протести против Николиног режима, неки српски националистички кругови сматрали су чак да је црногорска династија ступила у сарадњу са Бечом.

Поводом 50-годишњег јубилеја на власти (август 1910) Црногорска скупштина је донела одлуку о проглашењу Николе за краља. На свечаној и изузетно скупој церемонији поред дипломата присуствовали су и многи представници монархистичких кућа Европе. Претходило је сондирање терена код великих сила, а у Бечу је посредством принца Мирка пренета забринутост због непријатељског и претећег става Београда према династији Петровић. Ауторка запажа да су црногорског владара на ту одлуку навели мотиви прстижа и ојачавања положаја владарске куће Петровић, повећањем ауторитета у земљи и иностранству краљевском титулом, у циљу равноправног парирања са династијом Карађорђевића. Сматрајући себе и своју државу равноправним носиоцем српске средњовековне традиције, тражећи легитимацију својих планова на основу неутуђивог историјског права, тежио је обнављању старе српске државе. Главни његов циљ било је проширење Црне Горе прикључивањем области Старе Србије, док само ослобођење српског становништва које је живело на тој територији за Никола није било примарно. Проглашењем Црне Горе краљевином Никола је створио противтежу Београду, чиме је пореметио идеју стварања јединствене српске државе под вођством

српске монархије, изазивајући кризу између двеју држава и погоршавање и онако лоших односа династичких кућа.

После аустро-угарске анексије Босне и Херцеговине, територијалне аспирације Николе усмериле су се у правцу северне Албаније, где је користећи повољне околности, пораст албанске националне свести и сталне побуне северноалбанских католичких племена, намеравао да освоји Скадар, средњовековну српску престоницу. М. Кацаропулу констатује да Николину спољну политику карактерише недоследност и тежња да се испуне истакнути циљеви, а у односу на европске силе таква политика је имала негативне ефекте за даљу судбину Црне Горе. Док је у периоду између 1860–1903. године услед непријатељског држања Русије према аустрофилским ставовима Обреновићана настављао традиционалну дипломатију повезивања са овом царевином, династичка промена у Београду и фаворизовање Србије, доводи Никола у ситуацију да до 1914. године тражи заштиту интереса своје државе у несигурној и све опаснијој игри између Беча и Петербурга. Такође, вековима формиран менталитет да се у руским субвенцијама тражи решавање финансијских потешкоћа, поред недостатка зналаца економије, проузроковало је рецесију у неразвијеној привреди. Излаз је тражен само кроз зајмове из иностранства који су гомилали спољни дуг и непродуктивно били трошени. Величина земље, општа заосталост и недостатак одлучне финансијске политике спречавало је инвестирање страног капитала.

Српско-црногорски односи од друге половине 19. века пролазили су кроз разне фазе заостравања и побољшавања, латентног или непосредног, но у сваком случају перманент-



ног ривалитета двеју земаља. Спровођење српског државног програма о интеграцији Српства истовремено је подразумевало негацију црногорских претензију ка идентичним циљевима, и обратно. Тако се одвијао процес сучељавања супротних тенденција, у чијој се позадини налазила констелација руске и аустроугарске политике према два балканским земаљама. Промена у Београду 1903. године, доласком Карађорђевића и Пашићеве радикалне странке, означила је почетак краја независне Црне Горе.

Мада је показивао спремност да прихвати преговоре о српско-црногорском уједињењу, Никола никада није искрено био вољан за реализацију таквог чина. Самовољан, крут, често невешт у вођењу унутрашње и спољне политике, давао је пуно повода Пашићевој дипломатији да га систематски компромитује код савезних држава (Русија, Француска, Енглеска) ради његовог свргавања и укључивања Црне Горе у велику српску државу. Опседнут освајачким плановима, Никола није могао проценивати погодност прилика ради њихове реализације, а пример његове политичке несавитљивости представља тежња заузимања Скадра током Првог балканског рата, као и у операцијама током Првом светског рата. Николине претензије остварења велике Црне Горе које су се сударале са српском интересном сфером, појачале су одлучност Пашићеве политике да се што пре ослободи Николе, употребљавајући и оптужбе за сарадњу са Аустро-Угарском. Умешност српске тактике клевета, поред често погрешних и неискрених ставова црногорског владара, проузроковао је неповерење политичара и држава од којих је он и највише зависио.

Брзо после капитулације Црне Горе (12. јануара 1916), чије околно-

сти спровођења нису јасне јер су сам Никола, влада и војне власти одбацивали одговорност потписивања акта предаје; црногорски монарх и влада су се нашли у избеглиштву у Француској. Без државе, војске, новца, зависан од стране помоћи и без могућности да утиче на ток догађаја, Никола се грчевито борио за опстанак свог режима. У међувремену у Црну Гору ушла је као ослободилачка српска војска, под чијим будним оком су спроведени избори. Резултат тих избора била је Подгоричка скупштина, која је уз сугестије српских трупа донела одлуку 26. новембра 1918. године о свргавању краља Николе и његове династије и о спајању са Србијом. Проблематичне са правног аспекта су исправност чина избора и легитимност формирање Велике народне скупштине, чија је оспоравана одлука означила крај независне државе Црне Горе, а уједно избијање оружаних сукоба између присталица Николе (зеленаши) који су били опредељени за сачување црногорског државног идентитета у евентуалној конфедерацији са Србијом и оних који су одбранили уједињење са Србијом (бјелаши).

Физички и духовно прилично истрошен, Никола је упорно инсистирао на одбрани независности црногорске државе и легитимитета династије, са владом у сенци догађаја чија је функција била сведена на писање молби и петиција за учествовање у раду Париске мировне конференције, што би обезбеђивало могућност преговарања и заступања ставова. За узврат је добијао само празна обећања. Симпатије америчког председника показале су се недовољним, а Италија се служила Црном Гором како би од савезника и Србије изнудила што веће територијалне уступке. Уз негативан став Енглеске кобно се показало држање Француске, која се

због својих финансијских интереса тесно повезала са Србијом. Својим поступком Француска је допринела да Пашић оствари свој циљ и спречи повратак Николе у Црну Гору. При крају свога живота црногорског владара су напустили сви његови савезници, па и вест о његовој смрти 1. марта 1921. године прошла је незапажено у међународној јавности.

Закључак ауторке је да садашњи проблем корелације националног идентитета и односа са Србијом има своје корене у догађајима од пре скоро 90 година и да би стога при тражењу решења за садашње стање требало поћи од сагледавања минулих времена.

Василиос Мугракис

### „НАЧЕРТАНИЈЕ“ ИЛИЈЕ ГАРАШАНИНА

Мелпомени Кацаропулу, „Начертаније“ Илије Гарашанина  
(Μελομένη Κατσαρούλου, *Η προγραμματική βάση της σερβικής εθνικής πολιτικής τον 19ο και 20ο αι. Το “Načertanije” του Ηλία Γκαράσσανιν*, Εκδόσεις Βάνιας, Θεσσαλονίκη, 2003, 302 стр.)

Књига М. Кацаропулу „Начертаније“ Илије Гарашанина представља у грчкој историографији први покушај свеобухватног приказивања проблематике везане за развој политичке мисли савремене Србије. Аутор књиге је доцент на Катедри за историју Балкана Аристотеловог универзитета у Солуну. Бави се претежно историјом политичких идеја у Србији и код других јужнословенских народа.

Студија о „Начертанију“ је компаративног карактера, поред кратког пролога садржи три главне целине, праћене научним апаратом.

У првом делу књиге (стр. 15–73) приказан је историјат пољске емиграције у Француској: оснивање организације *Hôtel Lambert* на челу са А. Чарториским, њено деловање усмерено на формирање балканске политике која би ударила темељ једној јакој јужнословенској држави и политичке мисије у Цариграду и Београду; затим политичка активност Ф. Заха у Београду, његово приближавање уставобранитељима и самом

Гарашанину, као и настанак Заховог плана о циљевима спољне и унутрашње политике Србије.

Описан је програм Чарториског „Conseils“, који третира три проблема: спољну политику Србије према Турској и великим силама, односе са Јужним Словенима и унутрашњи развој српске државе. Захов нацрт у суштини покушај да се „Савети“ Чарториског прилагоде српској стварности. У њему се предлаже државно, црквено и национално уједињење, стварање стабилних, централизованих државних институција, чување старих, оснивање конструктивног државног апарата, јачање привреде, развој трговине и просвете, што су били неопходни предуслови за самостални живот тада мале и неразвијене Кнежевине. Сам план састоји се од 11 тачака у којима се расправља о односима Западних и Јужних Словена, развија се идеја „славизма“, где је централно место заузима Србија, њени односи са Турском и Јужним Словенима. Тежиште овог „меморандума“ јесте југословенска идеја и оснивање

јужнословенске државе са језгром око Србије, као противтеже хабзбуршкој и руској експанзивној политици на Балкану, са дугорочним решењем пољског питања у позадини. Ради спровођења те идеје истиче се неопходност формирања мреже агената који би деловали у Босни и Херцеговини, Далмацији, Хрватској, Срему, Бачкој, Банату, Црној Гори, северној Албанији и Бугарској, успостављања тесних односа са Србима под Турском и Хабзбуршком монархијом, Црном Гором и Бугарском. Такође, обраћа се пажња на религиозни фактор као чинилац од посебног значаја за односе јужнословенских народа, па и потребе једне наследне династије на челу будуће државе.

Друга целина књиге (стр. 75–193) односи се на програм „Начертанија“. Направљена је паралела са текстом Заховог плана. Истовремено, ауторка води рачуна о друштвено-политичким параметрима, спољним и унутрашњим, који су посредно или непосредно утицали на његову генезу. За изразу компарације она је користила чланак Д. Стрњаковића *Како је постало Гарашаниново Начертаније* Споменик САНУ, ХСГ, (1939), стр. 65–115.

У уводу свога рада коме је дао име „Програм српске спољне и националне политике крајем 1844“, Гарашанин је дефинисао опште циљеве које Србија себи треба да постави модернизација привредних и политичких институција, што омогућава прикључење у редове осталих европских држава. Уз то се додаје да Србија треба да буде свесна своје улоге као и чињенице да уколико жели да остане „мала држава“, треба „приступити у савез (сојуз) са суседним народима“.

Поводом истицања водеће позиције Србије међу Јужним Словенима Балкана, „српски историцизам“, чији се корени налазе у „Душановом

српско-славенском средњовековном царству“, служи легализацији намере да се од малог државног језгра створи велика српска држава, наследник Турске која би обухватила „све српске народе“, поставши способна за самостални опстанак мимо територијалних аспирација Аустрије и Русије. Гарашанин је сматрао да су Срби водећу улогу и заслужили јаком „историјском традицијом“, ослободилачким борбама вођеним властитим снагама, државном организацијом и перспективом (географски положај, обиље природних богатстава). Снажна и стабилна држава оправдала би очекивања Енглеске и Француске за равнотежу у Европи.

Следи опширна анализа српске политике, њени приоритети и односи – на основу „Начертанија“ – према великим силама, Бугарима, Хрватима, Мађарима, Словенцима, Црној Гори и Македонији, тежина која је свакоме од ових припадала, као и средства за остваривање постављених задатака. Акцент ставља на паралелу између Заховог и Гарашаниновог текста, наглашава њихову очигледну сродност и још упадљивије разлике, односно намерне пропусте (нпр. у Гарашаниновом програму недостаје глава о Хрватима). Југословенска оријентација Захове „будуће федералне државе“ код Гарашанина је добила „пансрпски“ дух национално униформног организма. Расправља о оправданости српских територијалних претензија, посебно о тежњи младе српске грађанске класе за изласком на море, што би омогућило самостални развој трговине. Ауторка подвлачи да у Гарашаниновом програму не постоји амбиција ширења српске државе на Македонију. Како су процене историчара о овом питању различите, М. Кацаропулу за аргумент узима краткотрајност Душановог царства у територијал-

ном смислу. Истиче да на простору насељеном грчком популацијом није било покушаја ни могућности србизације за време цара Душана и његових наследника. Према томе, чак и да је постојала тенденција ширења Србије на југ, то није било могуће легализовати преко историцизма на основу српске средњовековне историје.

Могу се издвојити две констатације које посебно привлаче ауторкину пажњу: а) планом модернизације државног апарата Кнежевине, унапређивањем њене привреде и просвете Гарашанин је желео да створи једну динамичну и напредну државу која би окупила у почетку све Србе под турском влашћу, а касније по могућности и оне под Хабзбуршком монархијом, на челу са српском династијом, те да је уз помоћ Француске и Енглеске уведе у ред напредних држава западне Европе; б) дилема да ли се „национализам“ који долази до изражаја у „Начертанију“ може сматрати одразом интеграције „српства“ или је резултат „великосрпства“ српске владајуће средине и друштва у целини, узимајући у обзир чињеницу да Гарашанин назива српским становништво територија у суседству са Србијом, док за популацију Босне и Херцеговине говори искључиво о „сународњацима“ игноришући посебност муслимана и католика.

Последња целина књиге (стр. 195–269) приказује судове више аутора, српских и страних, који се баве критиком и анализом развоја политичке мисли у савременој српској историји. Како М. Кацаропулу истиче, наведене процене истраживача међусобно се знатно разликују а доста често изражавају личне, политичке и субјективне погледе или представљају идеје своје средине односно времена у коме су настале. Наиме, у периоду југословенске краљевине (1918–1941) сматрало се да је „Начер-

таније“ пројугословенски надахнуто, док је за време социјалистичке Југославије претежно владало уверење да је оно производ и одраз „великосрпске идеологије“. Такође, до 1931. године веровало се да је Гарашанин самостално, без страног утицаја саставио текст „Начертанија“.

Имајући у виду споменуте чињенице, ауторка хронолошким редоследом даје приказ радова. Прва три истраживача, Ђ. Јелинић (*Нова Србија и Југославија, Историја националног ослобођења и уједињења Срба, Хрвата и Словенаца*); В. Поповић (*Политика Француске и Аустрије на Балкану*); Ф. Шишић (*Кнез Милош у Загребу 1848*) третирају Гарашанинове ставове пројугословенски оријентисаним док С. Јовановић не спомиње „Начертаније“ у својим делима. После издања пољског историчара М. Ханделсмаба (М. Handelsman, *La question d'Orient et la politique yougoslave du princ Czartoryski après 1840*, Paris, 1929; исти, *La politique yougoslave du princ Czartoryski entre 1840–48 I*, Krakov, 1929) Д. Страњаковић је признао директан утицај пољске идеологије – Чарториског „Conseils“ и Захових ставова – на Гарашанинов спис (Д. Страњаковић, „Начертаније“ Илије Гарашанина, Гласник Историјског друштва у Новом Саду IV (1931), 392–418; Исти, *Како је постало „Начертаније“*). Пошто је у Гарашаниновом архиву открио до тада непознат Захов текст, уверио се да је „Начертаније“ написано „дословно“ сходно њему, с тим да је претрпео неопходне измене како би се прилагодио реалним могућностима мале Кнежевине. Он иначе, сматра да је „Начертаније“ пројугословенски надахнуто (Д. Страњаковић, *Влада Уставобранитеља 1842–1853* и Г. Јакшић – Д. Страњаковић, *Србија од 1833 до 1858 године*). Супротно њему, Ј. Д. Митровић, изразио је мишљење о Гарашаниновом маштању за великом Србијом

преко анектирања – а не уједињења – осталих српских земаља.

У периоду Независне државе Хрватске (1941–1945), „Начертаније“ је од стране неких хрватских истраживача протумачено као одраз великосрпске идеологије (Ј. Šidak, *Czartoryski i Hrvati, Hrvatska enciklopedija*, IV, Zagreb, 1942, и у другим радовима. Р. Šimunić, „*Načertanije*“. *Tajni spis srpske nacionalne i vanjske politike*, Zagreb, 1944), истичу да и поред пољског утицаја на његову генезу, „Начертаније“ представља тезу стварања великосрпске државе, чији је главни носилац Српска црква. Такође, идеологију „свесрпства“ сматра старијом од „Начертанија“, а као истакнуте представнике наводи Д. Обрадовића, Ј. Рајића, С. Стратимировића и Ј. Суботића. Он закључује да „југословенство“ и „великосрпство“ представљају два различита израза за исти појам.

После Другог светског рата, Љ. Алексић (*Шта је довело до стварања Начертанија*) карактерише „Начертаније“ као програм развоја Србије и њене економске самосталности од аустријског монопола, а Гарашанина третира „духовним ствараоцем Југославије“. В. Вучковић (*Кнез Милош и основна политичка мисао садржана у Гарашаниновом „Начертанију“*; исти Прилог проучавању постанка „Начертанија“ (1844) и „Основних мисли“ (1847)) и поред коришћења новог материјала објављеног у Пољској (Н. Batowski и М. Handelsman) говорећи о генези „Начертанија“, инсистира на томе да и уколико је постојао узајамни утицај између пољске и српске идеологије, то је онај који је извршио Гарашанин на Заха, а не обратно; јер је идеја о стварању јужнословенске државе сазрела код српских мислилаца (Ј. Рајић, А. Гаговић, С. Стратимировић, итд.) раније него код пољских. Гарашанинов план

окарактерисан је као пројугословенски оријентисан, с тиме да је Захова мисао о уједињењу Јужних Словена под аустријском влашћу одбијена као преурањена. Р. Перовић (*Београд за време Вучићеве буне*) критикује југословенске историчаре, посебно Страњаковића и Вучковића да поред новообјављених података, пре свега Захових извештаја из Београда, они и даље игноришу или смањују пољски утицај на настанак „Начертанија“ које садржи очекивања српске грађанске класе и трговачке буржоазије прилагођена реалним способностима Кнежевине.

В. Чубриловић (*Историја политичке мисли*) подвлачи значај западноевропског грађанског либерализма у формирању српске грађанске политичке мисли, додајући да су Вук Караџић и И. Гарашанин припремили предуслове појављивања и развоја културних и политичких тенденција у Србији, адекватне европским. Гарашанина сматра „самосталним мислиоцем“, представником младе српске грађанске класе, који је изменивши Захову јужнословенску линију, „ударо темељ великосрпског политичког уједињења“, чије су основне идеје заступали политички кругови 19. и 20. века. М. Валентић, (*Концепција Гарашанинова „Начертанија“ 1844*) истакао је да у историографији о Гарашаниновој идеологији важе три варијанте: јужнословенска, великосрпска и српска. После критичког упоређења Заховог и Гарашаниновог текста Валентић је закључио да је Начертаније одраз великосрпске идеологије. Према Д. Ђорђевићу, Захов план је циљао на оснивање јужнословенске државе са језгром око Србије, стављајући акценат прво на словенство, а затим на јужнословенство и српство. Гарашанин је делимично прихватио а извршивши измене, променио редослед његових приоритета, стављајући



тежину на српство, а затим на југословенство и словенство. Идеја српске интеграције чини суштину „Начертанија“, које је усмерило развој „српске државне и националне идеологије током читаве друге половине 19. века до Првог светског рата 1914–1918 и стварање Југославије“. На југословенску оријентацију Србије су деловале две чињенице: а) етничко мешање Срба и Хрвата у Босни и Херцеговини, Далмацији, у деловима Хрватске и Славоније; б) потреба стварања једне велике државе која би пружила гаранцију независности и проширења српског утицаја у региону. Стога, сматра Д. Ђорђевић „да је српство довело Србе ка југословенству“. Н. Станчић („Начертаније“) мисли да и поред тога што Гарашанин „готово дословно преписује“ Захов план, он представља идеологију српског народа попут дела В. Караџића и других српских политичких мислилаца тога времена.

Од изузетног значаја су расправе чешког историчара В. Жачека (*Чешко и пољско учешће у постанку Гарашанинова „Начертанија“ 1844*; исти, *Улога Франтишека Заха у Србији*) који користи необјављен материјал у вези са проблематиком генезе Начертанија са аспекта доприноса Чеха и Пољака. Жачек примећује да је Чарториски преко агената покушао да разбуди српско интересовање за словенске нације, што је наилазило на слаб одзив. У свом програму Зах говори о оснивању независне јужнословенске државе која ће наследити уздрману Турску империју и повратити стабилност на Балкану. На основу Захових писама упућених Чарториском, Жачек сматра да су следеће чињенице довеле до настанка „Начертанија“: а) стални разговори вођени између Заха и Гарашанина; б) писани предлози о „српској словенској политици“, које је Гарашанин предао Заху; в) Гара-

шанинова одлука да уз помоћ својих пријатеља преиспита Захове ставове због њиховог широког словенског карактера. Поглавље Заховог концепта о Хрватској долази као резултат његовог контакта са илирском групом. Ч. Јелавић (*Garašanins Načertanije und das großserbische Programm*) сматра да „Начертаније“, у погледу простора и времена хармонски припада идеолошком оквиру Европе 19. века, карактеристичног за појаве великоидеалистичких програма (Велика Грчка, Велика Бугарска), а преко њега долази до изражаја јака српска државна традиција.

Амерички историчар Р. Хењ (*Prince Adam Czartoryski and the South Slavs*) долази до закључка да Гарашанин намерно искључује поглавље о Хрватима, сужава на тај начин „широко либерални и федерални дух Заховог плана, претварајући га у тесни свесрпски програм“, са тежњом да елиминира католички елемент из будуће, претежно православне и компактне српске државе. Он третира „Начертаније“ као великосрпски програм (*The Origins of Modern Pan-Serbism*), који је свесно тежио „проширењу српских граница“, поред убеђења да је „сукоб пансрпске и пангерманске експанзије у Сарајеву 1914. године био историјски потомак“ овог програма. Такође, процењује да су на његов настанак утицали Српска православна црква, српска интелигенција и интереси грађанске класе. М. Екмечић (*Историја Југославије*) бави се „Начертанијем“ у склопу илирског питања, истичући да је мимоилажење између српског и илирског покрета избило захваљујући српској опрезности „због страха од Аустрије и католицизма“. Иначе, Гарашанинова намера да српско питање учини познатим у Европи није успела јер је његов програм остао непознат за више од пола века широј

јавности. Екмечић ће касније одбити њему изречене критике засноване на замисли великосрпске идеологије Гарашаниновог списа (*Одговор на неке критике, „Историје Југославије, XIX вијек“*). М. Petrovich (*A History of Modern Serbia 1804–1818*) сматра „Начертаније“ „најважнијим документом у савременој српској и јужнословенској историји“, који је временски претходио југословенском програму Ј. Ј. Штросмајера и Ф. Рачког, али се од њих разликовао истицањем водеће улоге Србије за уједињење Јужних Словена, у чему истраживач види слабу тачку у оснивању југословенске државе 1918. године: „Несклад између великосрпског национализма и југословенске уније разних народа са различитим историјским традицијама, религијама и културним усмеравањима“.

W. D. Behschnitt (*Nationalismus bei Serben und Kroaten 1830–1914*) посматра национализам као фактор идеолошке интеграције, са тог аспекта уочава код „Начертанија“ облике идеолошког национализма те верује да је уједињење Српства био коначан Гарашанинов циљ, а не „први стадијум ка југословенству“. Према њему, два елемента карактеришу Гарашанинов умерени национализам: а) „српска државна идеја“, која је у борби за националном државом постала „носилац политичког српства“; б) „идеја сједињења српства“ која је водила Србију ка проширењу. I. Banac (*The National Question in Yugoslavia*) сматра да је основно Гарашаниново начело конструисано у „Начертанију“ била вера у националну мисију Србије да оконча дело започето револуцијом, тј. „ослобођење и уједињење свих Срба у јединственој великој српској држави“. Одрекавши територије под Аустријом, Гарашанинове аспирације уперене су на Босну и Херцеговину сматрајући да би њена евентуална не-

зависност довела до расцепа Српства и развијања супарничких односа. D. Mackenzie (*Serbian Nationalist and Military Organizations and the Piedmont Idea, 1844–1914*) закључује да Начертаније одређује политику са узастопним циљевима: сједињење свих Срба и оснивање Велике Србије, а касније постепено ослобођење свих Јужних Словена и формирање југословенске државе, где би Србија имала водећу позицију. Овај аутор (*Ilija Garašanin: Balkan Bismarck*) истиче да и поред тога што је „Начертаније“ био резултат пољског утицаја, Гарашанин је претворио његово југословенско усмеравање на узак ограничени српски национални програм, прилагођен скромним могућностима Кнежевине, а Гарашанина сматра „духовним оцем Југославије“. Екстремни случај историографије представља чланак О. Kronsteiner (*Der Geheime Programmwurf Ilija Garašanins für eine serbische Politik*) који повезује замисао „Начертанија“ са владајућом ситуацијом на простору бивше Југославије 1993; проглашавајући једноставно циљеве српске политике „историјским илузијама“, а Гарашанина и његов програм „безумним“, који тежи изопачавању историјске истине са катастрофалним последицама.

Следи осврт и на зборник радова са научног скупа са темом „Илија Гарашанин (1812–1874)“ (међународни научни скуп, 9. и 10. децембар 1987, САНУ, Београд 1991) чији је одржавање – поред политичких прилика и међунационалних односа у земљи – дало учесницима повода да се изнова процени српска политика и државна идеја од времена ослобођења од Турака до одржавања скупа. Д. Мекензи је истакао Гарашанинов допринос у организовању државне управе, формирању српске државне политике, што је Кнежевину водило на пут европеизације и ударало



основ федерацији балканских народа. В. Крестић је изложио мишљење да Гарашанин није био противник југословенске нити присталица ускокрпске политике, већ је схватао аустријску политику и однос Хрвата према њој у вези са Босном, а учивши опасност, постао је опрезан и неповерљив према Хрватима. Исти је закључио да је Гарашанину дат жиг великокрпске политике, захваљујући аустријском ставу према свакоме ко се противио њеним политичким интересима. Основну идеју Начертанија В. Стојанчевић види у ослобођењу и уједињењу српског народа, чиме је по Гарашанину Србија испунила свој историјски задатак. Према Р. Љушићу, „Начертаније“ је предвиђало оснивање српске државе са језгром око Кнежевине, која би обухватила географски простор у коме је живео српски народ (територије Босне и Херцеговине, Црне Горе и Старе Србије). Приоритет се даје Србима под Турском, а не искључује се евентуално сједињење са Србима Јужне Угарске, чиме би нова држава добила југословенску структуру. Исти истиче реални карактер Гарашаниновог програма у поређењу са Заховим и констатује: а) нова српска држава после 1878. године није се заснивала на историјском праву, њен даљи развој као и начин уједињења српског народа нису се темељили на наслеђу Душанове државе; б) Краљевина СХС разликовала се од Гарашанинове евентуалне уније Срба, Хрвата и Бугара. У том смислу за „Начертаније“ се може рећи да је представљало напредан програм српске спољне политике, чији се постулати нису остварили, а Гарашанин је био први политичар који је схватио неопходност таквог програма. Неколико година касније Р. Љушић (*Књига о „Начертанију“*) је скренуо пажњу на чињеницу актуализације историјских околности вре-

мена настанка „Начертанија“, у потрази идентитета српске политике, са циљем формирања националног програма и могућности да су неке идеје Начертанија, уз неопходну преформу могле бити прихватљиве, подвукавши да је „Гарашанин имао визију за српску будућност“, а пита се какву визију имају савремени српски политичари.

М. Протић (*Успон и пад српске идеје*, Београд, 1994), проучава појаву и развој српске националне идеје у 19. и 20. веку. Основна претпоставка је да се све оно што је урађено током 19. века, „камен по камен“ (српска идеологија, демократија, државност, нација), срушило на исти начин. О односима са Хрватима истиче да се радило о двема различитим државним концепцијама: српској идеји националног јединства и хрватској националној посебности чије је прихватање подразумевало негацију самог југословенства. Оснивање прве југословенске државе представљало је „пут без повратка“ са негативним последицама за Српство. У „Начертанију“ је први пут анализирано српско национално питање и постављене су основе српске спољне политике: окупљање српског народа у једну државу. Оно представља свеобухватни национални програм, формиран у духу еквивалентних европских покрета. У поређењу са грчком „Великом идејом“ налази сличности и подвлачи да су се „српски и грчки национални програми заснивали на начелу неутуђивог историјског права и да су у потпуној складности са националним европским идеологијама тога доба“. Гарашанин прихвата начело „Балкан балканским народима“ узимајући за мерило српске државне интересе. Д. Батаковић (*Ilija Garašanin's Načertanije*) анализира пољски утицај на Гарашанинову идеологију, са напоменом да је пољска замисао за југословенске

ствари утемељена на верској толеранцији словенске узајамности док је Захов приступ одраз идеалистичког погледа о јужнословенској сарадњи. Поред чисто националних циљева, развијених на основу вишевековне традиције ослободилачке борбе против Турске, захваљујући контакту са сродним словенским народима, у круговима српске интелигенције и политичке власти, поникао је план пројугословенске оријентације, из чега уз Гарашанинов конструктивни спој домаћих и страних утицаја настаје Начертаније, чији две основне тенденције разматра Батаковић: а) тежња за независном политиком ослонцем на силе које нису имале директне интересе на Балкану; б) развијање југословенске сарадње са намером проширења Србије на простор где је живела српска популација под турском влашћу.

За време распада Југославије у западној историографији су објављени радови са циљем да уз преиспитивање историји народа Југославије под призмом разних фактора, уоче историјске узроци који су довели до расцепа и крвопролића. Један од њих V. Meier (*Wie Jugoslawien verspielt wurde*, München, 1995), у намери да осветли феномен Милошевића, налази објашњење у самој природи српског народа, на кога снажно утиче његова историјска традиција. У поглављу под називом „Србија између југословенског хегемонизма и Велике Србије“, даје кратак преглед српске историје после 1804. године, где се помиње и „Начертаније“. Пошто је основни Гарашанинов став био да на Балкану може опсатати само снажна држава, одговор на питање да ли је „Начертанијев“ постулат „Велика Србија“, аутор сматра да није нимало лак. Иако је засновано на средњовековној традицији, оно не уводи „искључиви“ национализам нити „на-

ционално чистиће“, а представља извор инспирације за српску власт у доба грађанског национализма, Пашића и југословенске државе до 1941. године. Амерички историчар J. Lampe (*Yugoslavia as History*) проучава крвави распад Југославије анализом југословенске идеологије, уских националних идеја њених народа, њиховог порекла, развоја у формирању прве и друге југословенске државе, па даље после њеног расцепа. На Балкану су током 19. века створени програми националног уједињења, а „Начертаније“ је по њему, прво и најцеловитије формулисање српских политичких тежњи. Спис изражава српски национални романтизам, али такође предлаже реални политички приступ према великим силама. У време косовског конфликта B. Anzulović (*Heavenly Serbia. From Myth to Genocide*, London, 1999) полазећи од средњовековне историје бави се проблематиком српског националног питања савременог доба. Да би ставио српске тенденције у праву димензију, истиче да је крајњи захтев „Начертанија“ реконструкција Душановог царства а Гарашанину, приписује намеру обнове Велике Србије, владавине над Бугарском, чак и претензије на Цариград. Такође, аутор оцењује да је освајање целе Македоније, а преко ње излазак на Егејско море, био императив српске спољне политике и суштински мотив српског учешћа у Балканским ратовима.

Уз напомене да су изражене разне претпоставке истраживача „Начертанија“, а углавном Д. Стрњакковића и Р. Перовића, који су веровали у постојање шест копија оригиналног рукописа, М. Кацаропулу даје кратак преглед (стр. 263–266) издања Гарашаниновог „Начертанија“, домаће и стране историографије. И поред тога што важи за један од најзначајнијих списа српске историје 19. ве-

ка, „Начертаније“ је остало у сенци преко 60 година док га 1906. године није обелоданио М. Вукићевић издањем у београдским новинама „Дело“. Следећа српска издања урађена су на основу Вукићевићеве едиције, јер су се остале копије „Начертанија“, осим по једна у архивима у Бечу и Будимпешти, биле изгубљене. Тако су се проблемом „Начертанија“ бавили: Д. Страњаковић (Нови Сад, 1931 и Београд, 1939), С. Ловчевић (Београд, 1931), Р. Šimunić (Загреб, 1944), Ј. Thim (Будимпешта, 1930), R.Gooß (Берлин, 1930), Р. N. Hehn (1975), Н. D. Pohl (Велико Трново, 1992), О. Kronsteiner (Велико Трново, 1993), Р. Љушић (Београд, 1993) и Д. Батаковић (Београд, 1994).

Закључно треба рећи да се у књизи о „Начертанију“ М. Кацаропулу бави проблематиком зачетка, сазревања и развоја српске државне идеологије, у чијем седишту је постављено српско национално питање. Тумачењем Гарашаниновог списка и приказивањем радова повезаних са овим, ауторка тежи разумевању политичке суштине „Начертанија“ и његовом утицају на еволуцију српске националне мисли у другој половини 19. и у првим деценијама 20. века; и да ли се пративши тај процес могу извући адекватни одговори око слома бивше Југославије, односно дилема повезаних са садашњом Србијом и њеним границама (будућност Републике Српске, судбина Косова, питање заједнице Србије и Црне Горе).

Борба за интеграцију српске државе кулминирала је током Балканских и завршетком Првог светског рата, када је бивша мала Кнежевина, испунила своју политичку мисију

југословенског „Пијемонта“ оснивањем Краљевине СХС. Испоставило се да се стварањем Југославије обистинило Гарашаниново политичко наслеђе, а повезано с тиме, гранично питање у оквиру заједничке мултинационалне државе Јужних Словена. Међутим, брзо се показало да је поред националних нераздевања и различитости државних концепција Србија платила скупу цену формирањем заједничке државе, жртвујући идеју „Велике Србије“, српства и српског државног бића, уз резонување: „преко слабе Србије до снажне Југославије“.

Као завршна реч може послужити констатација да су се како српско „Начертаније“ тако и грчка „Велика идеја“, главни национални великоидеалистички програми два народа зачели под идеолошким утицајем западноевропских политичких кругова у духу националног романтизма прве половине 19. века. Заједничка им је тачка легализација својих аспирација, формирање „Велике Србије“ односно „Велике Грчке“, које би обухватиле све своје сународнике, а на основу нераздвојеног историјског права и средњовековне традиције. Покушаји реализације „Велике идеје“ окончани су Малоазијском катастрофом, чије су последице запечатиле историју савремене Грчке и судбину хеленизма у Турској. Распадом Југославије, Србија се нашла у идентичним историјским околностима времена настанка „Начертанија“, чиме је проузроковано искушење да се његовим надахнућем потраже одговори на политичке изазове садашњости.

*Василиос Мугракис*

## ИСТОРИЈА СЛАВЕНО-СРБА

Τριαντάφυλλος Δούκας, *Ιστορία των Σλαβενο-σέρβων*,  
(Триандафилос Дукас, *Историја Славено-Срба*), превео Димитрије  
Алексијевић, приредила Јованка Ђорђевић-Јовановић, Историјски архив  
у Панчеву, Панчево, 2004, 315 стр.

Три године након изијања Првог српског устанка (1807) у Пешти је штампана *Историја Славено-Срба* (*Ιστορία των Σλαβενο-σέρβων*) Триандафила Дуке, као прва књига о Првом српском устанку на страном језику. На српском језику је објављена 1910. године, у преводу Димитрија Алексијевића. Ова недовољно позната, чак скоро потпуно заборављена, стихована хроника о борби Срба против Турака налази се пред читалачком публиком захваљујући труду приређивача Јованке Ђорђевић-Јовановић. Књига је објављена у издању Историјског архива у Панчеву поводом 200 година Првог српског устанка (Панчево, 2004). Концепција књиге је замишљена тако да прегледно представи фототипско издање *Историје Славено-Срба* на грчком и њен превод на српски језик. Ово издање поред 24 песме Дукине *Историје* (Провиђење Божје. Устанак на дахије; Фочоглија се враћа у Београд; Срби објављују рат Турцима; Први поход Срба на Београд, Смедерево и Шабац и опсада тих градова; Прва опсада Београда, страх у Турака и пад Шапца; О посланику кога дахије испратише у Цариград; Диван решава о коначном уништењу Срба и Србије као области; Сулејман-ага производи се на краљевски престо; Смрт дахија у Ада-Кале. Додазак Бећир-паше; Улазак Бећир-паше у Београд; Примирје због помиловања које су Срби с нестрпљењем очекивали од Високе Порте; Друго Живковићево путовање у Цариград; Подмукле намере Ха-

фиспашине противу Срба и други догађаји; Пораз и пропаст Хафиспаше; Заузеће Смедерева. Установљење српског Сената; Румелиски валија враћа се у Ниш и подноси извештај дивану; Срби по други пут опсађују Београд. Мохасид се јавља у логору; Други одлазак Ичкоглије у Цариград због непослушности коју су Турци показали према Ферлану; О положају турског предграђа; Бекство Кондино из Београда у српски стан; Срби јуришају на Београд; О покољу што се догодио после освојења Београда) садржи и речник мање позатих речи, регистар личних имена, регистар географских назива. Од посебног значаја су два текста приређивача Јованке Ђорђевић-Јовановић: *Белешка о преводиоцу и Дукина песмарица: Божија промисао и историја*, у којима је поред биографских података о Димитрију Алексијевићу, до сада науци непознатог преводиоца са старогрчког и новогрчког, дата исцрпна анализа овог дела.

Дукина *Историја Славено-Срба* као историјски извор само је успутно спомињана у српској и грчкој научној литератури. Ово дело било је познато на основу студије Светомира Николајевића *Једна грчка песмарица о српском устанку* (1883), па се ова књига устаљено називала *Дукина песмарица*.

Дука је књигу посветио Петру Ичку, који му је највероватније предложио да је напише. Историјске догађаје изложио је у стиху петнаестерцу, народним језиком тога доба у коме је

било доста турцизама. Опевао је борбе за ослобођење српских градова, учеснике на бојном пољу и прговараче са невероватном тачношћу, јер су чињенице које је изнео данас научно потврђене.

У целини гледано, ово двојезично издање *Историје Славено-Срба* од изузетне је важности не само за истраживаче (историчаре, лингвисте, етнологе): оно пружа могућност вишеслојне комуникације и са широм читалачком публиком.

Гордана Благојевић

### РЕЛИГИЈА И ИДЕНТИТЕТ НА КОСОВУ

Ger Dejzings, *Religija i identitet na Kosovu*,  
Biblioteka XX vek, Beograd, 2005.

Ова књига угледног холандског културног антрополога Гера Дејзингса, професора на Универзитетском колеџу у Лондону (UCL), представља врло значајан допринос научној анализи укупних етно-религијских односа на Косову и Метохији до јануара 1999, с освртом на многе историјске догађаје, који су, по његовом мишљењу, имали значајан утицај на обликовање мултикултурног идентитета ове турске балканске регије. Аутор је покушао да оспори уобичајену аксиоматску теоријску премису да су ратови у бившој Југославији (а посебно на Космету), после слома глобалног комунистичког поретка, избили као последица древних и непомирљивих анимозитета између јасно препознатљивих и омеђених етничких група. Он истиче да је проблем много комплекснији, доказујући да етно-религијски идентитети нису неки јасно профилисани културно-историјски ентитети него, напротив, врло флуидне и лабилне категорије, на које посебно утичу доминантни политички, економски, социјални и демографски чиниоци у датом историјском тренутку. У перио-

дима политичких промена људи могу променити свој идентитет или – тељеније – изнова формулисати начине на које стварају групе и поистовећују се с другима. У том контексту, ни косовски проблем се не може сагледавати кроз уобичајену дихотомију, српско-албанско, него је потребно применити један шири приступ, који на тачнији начин одсликава сву шароликост косовско-метохијског мозаика и свих његових пробелма. Професор Дејзингс је посебно анализирао колебљивост извесних етничких група (косметски Цигани, Египћани односно Ашкалије, словенски муслимани – Бошњаци, Арнауташи) у погледу дефинисања свог национално-верског идентитета, наглашавајући да је та колебљивост вазда била условљена актуелним политичким кретањима; затим судбину мањинских, претежно изолованих етничких група (нпр. Хрвати из Летнице и Јањева), међуверске односе унутар албанске популације и у вези с тим, сукобе између босанске улеме и албанских дрвишких редова на Космету, као и примере традиционалног ходочашћа муслиманских верника на хришћанска

светилишта (нпр. долазак муслиманских цигана у Грачаницу или дервиша у Острог). Међутим, посебну пажњу привлачи ауторова анализа религијског идентитета и национализма код Албанаца (покрет Наима Фрашерија – Ђербелаја) и Срба (антрополошка генеза косовског мита). Наглашавајући невероватне сличности између албанског мита о Кербели и српског мита о косовском боју, Дејзингс покушава да понуди теоријско утемељење настанка модерне албанске и српске националне идеје. Иако покушава да остане на дистанци и да сачува неутралност у погледу извођења закључака, може се уочити одређена необјективност аутора, и нарочито његово разумевање наклоности за већину албанских политичких тежњи и аспирација. Посебну пажњу привлачи ауторово површно и злонамерно тумачење косовског мита који се, према његовом мишљењу, своди на неколико кључних одредница: 1) Бог тражи од кнеза Лазара да изабере земаљско или небеско царство; Лазарев избор небеског царства ствара нарочиту везу између Бога и српског народа, 2) Срби нису обична нација него „изабрани“ народ, чија је судбина одређена заветом датом Богу, 3) пошто су изабрани народ, Срби не смеју никад довести у сумњу своје достојанство и принципе зарад земаљске добити, 4) Срби морају пркосити непријатељима и никад се не смеју предати, макар пораз био неизбежан, 5) све то захтева личне жртве: Срби морају бити спремни да умру за те принципе, 6) неизбежна последица тог избора јесу пораз и страдање, али они су кључни елемент српског идентитета – само се кроз страдање може постићи морално савршенство, 7) то је судбина мале нације каква је српска, окружене моћним непријатељима и царствима, али у томе се састоји њена величина, и 8) Бог ће

за страдања наградити Србе, царство које је некад изгубљено поново ће ускрснути, а рачуни с муслиманским непријатељем биће изравнани. Као што се види, реч је о тенденциозном и искривљеном тумачењу темељног етно-културолошког мита код Срба, с очигледном намером да се он представи као узрочник трагедије и многих злочина који су погодили подручје бивше Југославије после пада Берлинског зида. Сигурно да највећу тежину има шеста одредница према којој Срби заправо и не могу да живе без ратова и страдања, јер су ови феномени конститутивни елемент српског националног идентитета. Другим речима, косовски мит своди Србе на трибални ентитет којем ни злочини, као начин живота, нису страни. Овакав начин размишљања не представља никакву новост. Он је већ годинама присутан у западној научној литератури и публицистици (нпр. Michael Sells, *The bridge betrayed. Religion and genocide in Bosnia*, Berkli, University of California, Press). Многи научници и новинари вазда су покушавали да злочине које су у последњим ратовима починили поједини Срби објасне неким карактеристичним историјским догађајима и митовима, у које спада и косовски завет кнеза Лазара и Милоша Обилића. Таква интелектуална колотечина добила је фактички положај теоријског аксиома који се заправо и не може доводити у питање. А истина је много другачија. Косовски завет представља чудновати спој највиших хришћанских вредности који је добио митски карактер у народној књижевности, после губитка домаћег државног оквира и вишевековне турске окупације која је срушила готово све тековине српске средњовековне државе. Косовски завет је одувек био урезан у колективно памћење Срба као историјска поука и извор надах-



нућа. Модерни културни образац Србије, који је био изграђиван од Првог устанка 1804. до Првог светског рата 1918. године имао је извор стваралачког надахнућа у косовском миту. У том смислу, он никада није био деструктивна идеолошка премиса, него напротив, позитивна вредност која је инспирисала Србе да остваре своју политичку и културну еманципацију у токовима европских вредности и начина живота. Трагедија која се догодила на Балкану током последњих ратова не може имати никакве везе са косовским митом. Може се само говорити о манипулацији и злоупотреби те српске духовне светиње, иза које се често крио пуки прагматизам и борба за власт. Но, то није ексклузивни српске феномен. Сваки мит је подложен злоупотребама, чак и на Западу, где постоје дубоко усађене институције парларментарне демократије и грађанског друштва (што и

аутор признаје). Али поистовећивати косовски мит са убилачком идеологијом је више него злонамерно. Сигурно је да се иза таквог промишљања крију конкретни политички циљеви, јер аутор на самом завршетку књиге наводи како је Република Српска царство косовског духа. Порука је јасна: ако је српски ентитет у Босни и Херцеговини настао варварским и геноцидним радњама, онда је егзистенција таквог правно-политичког оквира правно неодржива; или другим речима: Република Српска мора да нестане.

Без обзира на овакве крупне недостатке, књигу Гера Дејзингса треба прочитати. Она садржи многе корисне чињенице и анализе које се могу искористити у разумевању и решавању тог изразито тешког и незахвалног питања положаја Косова и Метохије у балканским оквирима. У том смислу, аутор овог приказа је искрено препоручује.

Мирослав Свирчевић

#### THE OTHER SELF, SELFHOOD AND SOCIETY IN MODERN GREEK FICTION

Dimitris Tsiovas, *The Other Self. Selfhood and Society in Modern Greek Fiction*,  
Lexington Books, Oxford, 2003, 1–289.

Димитрис Тзиовас, професор неохеленске књижевности на Универзитету у Бирмингему, посветио је ову књигу студијама грчке прозе, „Пепељуги“ грчке књижевности. Грчки песници, нарочито добитници Нобелове награде, привлачили су више пажње како читалаца тако и историчара књижевности. Грчка проза, посебно романи, посматрани су више као историјска или биографска остварења, а ретко у ширем књи-

жевном или друштвеном контексту. Иако Тзиовас не претендује да пружи целокупни преглед развоја грчког романа, обиље података које наводи, сагледавајући их кроз однос тумачења у различитим временима или школама, представљају поуздан основац за разумевање особености генезе новогрчке прозе. Одабрани романи које Тзиовас у овој књизи тумачи представљају, у неку руку, преломне тачке у развоју грчког биографског



романа: пикарестног романа (*Велики паћеник*), билдунгс роман (*Леони и Сунце смрти*), женског романа „откривања самосвести и буђења“ (*Лудино злато*).

Грчко књижевно стваралаштво, казивано вековима, развијало се у присности творца-казивача и слушаца, у истом духовном ареалу и систему вредности. Прелазак са усменог на писано стваралаштво повукло је за собом нову релацију писаца-читалаца, потискујући припадност заједници као образац комуникације, појачавајући дистанцу творца и рецепијента. У настојању писца да поузданије и лакше пренесе поруку читаоцу и оствари медијски контакт, грчки прозаисти оријентисали су се ка темама живе националне имажинације очуване у колективном идентитету (*Национална имажинација, колективни идентитет и индивидуалност у Грчкој*, стр. 13–54). Грчки писци су, по мишљењу Тсиоваса, скоро до XX века остали на линији олакшане комуникације са читаоцима. Врхунски романи читани су и тумачени на уобичајени начин, то јест, једнострано посматрани. Приступом са социолошког и психолошког становишта откривају се занемарене поруке романа, на које Тсиовас и указује у овим студијама. Један од првих романа независне Грчке јесте дело Григориоса Палеологоса *Велики паћеник*, снажно ослоњен на хеленистичку и византијску романескну књижевност, али и на француски авантуристички роман. Лик грчког рitera, углавном је сматран верзијом француског узора Жила Блаза. Тсиовас апострофира, с једне стране, мање запажено израстање *Паћеника* у националног јунака, симбол грчког поднебља, а с друге, приповедачки поступак у коме се испољава наративна традиција грчког поднебља (*Палеологосов „Полипатис“*. Пика-

*рестна (ауто)биографија као национални роман*, 55–82). Анализирајући Пападијамантисову новелу *Жена убица*, Тсиовас је не сагледава само као социјално засновану већ указује на оправданост њеног сврставања међу књижевне аутобиографије или међу психолошке трилере. Акцентујући преламања јавног и приватног, културе и природе, мушког и женског у лику јунакиње, Тсиовас сматра да је најближе одређење *Жене убице* драма индивидуалне свести. (*Самоосећање, природно право и социјална резистенција*, 83–101). У представљању пута развојну линију од социјалног до билдунгс романа Тсиовас представља дела Константина Теотакиса *Осуђен* и Јоргоса Теотакиса *Сунце смрти* и *Леонис*. Билдунгс роман указује се као прототип представе развоја појединца у друштвеној заједници, извесно издвајање из колективних традиционалних норми (*Индивидуалност и инвентивност: од социјалног до билдунгс романа*, 103–133). Слобода индивидуе далеко је снажније изражена у Казанцакисовим романима *Грк Зорба* и *Капетан Михалис*, доведена до оштрог супротстављања појединца и заједнице (*Поетика човечанства: род и самоидентитет* и „*Капетан Михалис*“, 153–174). Тактсисова новела *Треће венчање* оцењена је као аутобиографска прича која укључује културну и политичку историју савремене Грчке. Тсиовас луцидном анализом открива сложене друштвене односе који се у свести јединке преплићу изазивајући конфузију хибридног идентитета (*Тиран и затвореници: Наративна фузија и хибридни идентитет* у „*Трећем венчању*“, 175–193). Проза Димитриса Хатзиса обично је третирана са социјалног аспекта. Особеност његовог приповедачког поступка јесте метамимичка конструкција јунака који презиру свој социјални статус и у својој кла-

си остају изолирани и усамљени (*Ка дефиницији социјалног контекста: нарација езила и усамљености*, 195–214). Са женске стране посматрана релација појединца и колектива, испољена је у грчком феминистичком билдунгс роману XX века. Према нарацији о самооткривању разликују се два основна типа романа: у једном напори за социјалном интеграцијом најчешће се преокрену у регресију и изолацију, док се у другом процес буђења свести креће од митског ка симболичном, не остварујући замишљену аутентичност (*Стари дукати и Ахилова веридба: Политика и самопредстављање*, 215–247). Раскораку између идентитета и замишљеног идентитета посвећен је Тзиова-

сов дискурс о романима Визиниса Москов – Селим и Галанакиса Живот Исмаил Ферик-паше (*Москов-Селим и Живот Исмаил Ферик-паше: Нарација идентитета*, 249–275).

Анализе Димитриса Тзиоваса указују на могућности сагледавања романа мемоарског или историјског карактера као корелације самоидентитета, аутобиографије и утицаја друштвеног развоја на карактер појединца, успостављајући интеракцију колективног и индивидуалног, реалног и субјективног. Оваквим погледима на грчку прозу Тзиовас је указао на њену сложеност и разноликост, отварајући дијалог личности и контекста, индивидуалности и друштва.

Јованка Ђорђевић-Јовановић

## GREECE AND THE BALKANS

### *Greece and the Balkans. Identities,*

### *Perceptions and Cultural Encounters Since the Enlightenment*

(ed. Dimitris Tsiovas), Ashgate, Aldershot, 2004, 1–280.

Интересовање западног света за Балкан, сходно историјским и политичким приликама, циклично расте и опада покрећући и интересовање научника. У новије време објављене су књиге, с једне стране, о балканским проблемима сагледаним у контексту историјског развоја овог простора (S. Pavlowitch, *Istorija Balkana 1804–1945*; M. Glenny, *Balkan 1804–1999: Nacionalizam, Rat i Velike sile*; M. Mazower, *The Balkans* – 2000). С друге стране, то су студије које се баве перцепцијом Балкана у делима западних историчара, путописаца или књижевних стваралаца (М. Тодорова, *Имагинарни Балкан*; В. Голдсфорти, *Измишљање Руританије. Империјализам ма-*

*ите*). Када је интересовање Запада почело да опада, појавиле су се студије које се односе на међусобно виђење балканских суседа (С. Велкова, *Словенски сусед и грчко национално „ја“*; *Balkan Identities. Nation and Memory* ([ed. M. Todorova], *Greece and the Balkans. Identities, Perceptions and Cultural Encounters Since the Enlightenment* коју је уредио Димитрис Тзиовас).

Уводни део Д. Тзиоваса, затим студије грчких научника и балканолога са светских универзитета које осветљавају корелације балканских народа са историјског, књижевног, музиколошког или етнолошког аспеката чине добро осмишљену целину. У сваком поглављу апострофиран је проблем

и понуђени су одговори. У првом поглављу *Вештачки идентитет и национални анахронизам* изнета су мишљења Пасхалиса М. Китромилидеса (*На пре-модерном Балкану, Оданост, Идентитет и анахронизам*, 19–29) и Рајмонда Детреза (*Односи Грка и Бугара у пре-национационалној ери: Гудила у Пловдиву*, 30–43). Друго поглавље односи се на *Националну перцепцију и историјску имагинацију*. Садржи студије Јохана Штрауса (*Грци у отоманској интелектуалној историји XIX века*, 47–68), Димитриса Ливаниса, *Хришћани, хероји и варвари: Срби и Бугари у грчкој модерној историјској имагинацији, 1602–1950*, 68–83) и Герасимоса Августиноса (*Грчка и Балкан у периоду између два рата: самоидентитет, други и национални развој*, 84–97). У трећем поглављу о религијским и етничким посебностима Балкана изнета су виђења К. Е. Флеминга (*Знања рабина о Јужном Балкану у време успона и пада отоманске државе: Елијах Капсали са Крита и Јехуда Алкаи из Земуна*, 101–113), Ејал Гиниоа (*Аспекти муслиманске културе на отоманском Балкану: поглед из Солуна XVIII века*, 114–126) и Дијане Вардле (*Пет лица – један човек: Саракачани на Балкану*, 127–138).

У четвртм делу, дискурсу о Дијалогу и раскрсницама у култури Балкана доносе се резултати Марије Лопез Виљалба (*Балканизација Француске револуције: Ригин нови политички устав*, 141–154), Олге Августинос (*Под сводом неслоге, токови прожимања: Изградња мостова на Балкану*, 155–170), Ели Скопетее (*Балкан и схватање „раскрсница Истока и Запада“*, 171–176). Пети део односи се на *Музичко стваралаштво и културну политику* доноси студије Џона Племеноса (*Музички сусретања*

*на грчким дворovima у Јашу и Букурешту у XIX веку*, 179–191), Василиса Нициакоса и Константиноса Манцоса (*Негација културе: Политичка употреба полифоних народних песама у Грчкој и Албанији*, 192–206) и Криса Вилијамса (*Критски муслимани и музика Крита*, 208–219). У шестом поглављу *Оспоравање граница: језичка приближавања и литерарна имагинација* изнети су погледи Брајана Јозефа (*Улога грчког и грчке лингвистике на Балкану*, 223–233), Јаниса Карвадиса (*Са криком из дубине за Албанију у мом срцу: Неспokoјство грчких надреалиста касних тридесетих година*, 223–248) и Георгије Фарину–Маламатари (*Представе Балкана у модерној грчкој књижевности деведесетих година*, 249–261). У седмом поглављу упућен је позив за наставак интердисциплинарних истраживања Балкана Василиса Ламбропулоса (*Морамо наставити да говоримо о „Балканцима“?*, 265–270).

У студијама овог зборника разматрана су актуелна питања о реперцији европских идеја на Балкану и европским виђењима Балкана. Заједнички се закључило да су духовни препороди Европе свакако утицали на културну еволуцију Балкана. С друге стране, идеја коју Европљани имају о Балкану јесте геополитичка конструкција оптерећена стереотипима статичне концепције. Посебно питање о постојању / непостојању балканског менталитета у овом зборнику поново је покренуто. Истраживањем књижевних дела из времена буђења националне свести П. Китромилидес хронолошки наставља испитивања етнолога Г. Мегаса, М. Г. Мераклиса, Н. Икономова, који су трагали за кодовима балканског менталитета у народном стваралаштву под турском влашћу. Китромилидес је указао на могућност да балкански менталитет има своје корене у право-

слављу. Своју хипотезу поткрепљује сличностима у ставовима и начину мишљења у списима Софронија, владике из Враца и проте Матеје Ненадовића. Такође је у новом светлу сагледан хибридни идентитет грађанског слоја у Србији и Бугарској током XVIII и прве половине XIX века који се приклањао у то време водећој,

грчкој нацији. Пажња је посвећена и развојној линији грчке нације од супериорног до равноправног статуса међу балканским народима. Овај зборник на слојевит начин сагледава нека од суштинских питања Балкана и упућује на могућности међусобних темељнијих приближавања балканских народа.

*Јованка Ђорђевић-Јовановић*

ХРОНИКА БАЛКАНОЛОШКОГ ИНСТИТУТА САНУ  
ЗА 2004. ГОДИНУ

05–14. јануар

На позив Универзитета “Сорбона”, Париз IV, др Љубинко Раденковић, научни саветник, био је гост-професор на Катедри славистике у Паризу, где је постдипломцима одржао четири предавања из области словенске митологије и фолклора.

15. јануар

Научни саветник др Бошко Бојовић поднео је реферат *L' introduction á l' hagiographie sud-slave* на научном скупу у Институту Св. Серж у Паризу.

15–17 јануар

Научни саветник др Бошко Бојовић учествовао је на међународном научном скупу у Букурешту под називом: *Le culte des saints monarques et martyrs et l'idéologie du rouvoir*. Том приликом поднео је реферат *La légitimation princier et le patronage roumain sur le Mont Ahtos*.

16–17. јануар

Виши научни сарадник др Биљана Сикимић учествовала је на Другом међународном симпозијуму *Духовната и материјалната култура на Ромите* у Скопљу (БЈРМ). Том приликом поднела је саопштење под називом *Две мањине: Срби и Роми у Мађарској*.

20. фебруар – 01. март

Научни сарадник др Биљана Стошић била је на десетодневном студијском боравку у Атини.

10. фебруар

Истраживач-приправник Жарко Вујошевић учествовао је у раду округлог стола под називом *Срби и западна Европа* на Филозофском факултету у Београду.

11. март

Виши научни сарадник др Биљана Сикимић одржала је предавање са називом *Етнолингвистичка истраживања енклаве: Прилужје у Крагујевцу*, у оквиру циклуса предавања *Живот у енклави* октобар 2003 – јуни 2004, на трибини Центра за научна истраживања САНУ.

## 2–3. април

Виши научни сарадник др Биљана Сикимић учествовала је на међународном научном скупу *Problema traducerilor in domenille etnologiei și antropologiei, discusie* у организацији Новог европског колеџа у Букурешту. Поднела је саопштење под називом *Problema traducerilor in domenille etnologiei și antropologiei*.

## 2. април

Научни саветник др Бошко Бојовић учествовао је на научном скупу у Атини, у организацији грчког Византолошког института и Националне фондације за научна истраживања с рефератом *Le patronage sur Chilandar (Mont Athos). L'attrait du ciel et la légitimation du pouvoir princier*.

## 3. април

Научни сарадник др Милош Луковић говорио је на промоцији књиге Михаила Луковића *Несаломљиви горшитаџи – епска поезија* у Дому војске СЦГ у Београду.

## 22. април

Научни саветник др Бошко Бојовић учествовао је на Међународном научном симпозијуму *Le Mont Athos (Chilandar) et le Pays valaque*, у организацији Универзитета у Јањини (Грчка). Поднео је реферат *La continuité d' une institution caritative issue de Moyen Age (XIIe–XVIIe s.)*

## 23. април

Др Љубинко Раденковић, научни саветник, поднео је саопштење на трибини у Руском дому у Београду, која је била посвећена познатом слависти академику Никити Иљичу Толстоју.

## 5–8. мај

Виши научни сарадник др Биљана Сикимић учествовала је на међународном научном скупу *Death and Orient* у Крајови (Румунија), с рефератом *The Concept of Loneliness and Death among Vlachs in Northeastern Serbia*.

## 10–20. мај

Истраживач-сарадник мр Мирослав Свирчевић био је на студијском боравку у Букурешту као гост Института за студије Југоисточне Европе РАН. Том приликом истраживао је либерализам у Румунији у XIX веку.

## 18. мај

Научни сарадник др Милош Луковић учествовао је на промоцији књиге Мирка Добричанина *Филип Вишњић, његови савременици и следбеници о Првом српском устанку* у Дому војске СЦГ у Београду.

## 18–19. мај

Научни саветник др Љубинко Раденковић и виши научни сарадник др Биљана Сикимић учествовали су на научном симпозијуму *Неговање и заштита нематеријалне баштине у Србији*, у организацији Музејског друштва Србије и Етнографског музеја у Београду. Др Љубинко Раденковић је поднео саопштење с називом *Српски фолклор на размеђи два миленијума*, а др Биљана Сикимић реферат *Интердисциплинарни приступ у истраживању традиционалне духовне културе данас*.

22. мај

Виши научни сарадник др Биљана Сикимић учествовала је на Међународном научном симпозијуму *Банат, културна, историјска прошлост, садашњост и будућност* у Новом Саду, с рефератом *Елементи румунске традиционалне културе у Врањеву код Новог Бечеја*.

24–26. мај

Научни саветник др Ђорђе С. Костић учествовао је на Међународном научном скупу у Килу (СР Немачка). Том приликом представио је свој реферат *Die erweiterte Europäische Union und südosteuropa Stand und perspektiven der Informationsvermittlung*.

20. мај – 1. јуни

У оквиру програма о научној сарадњи Србије и Словеније и на позив Филозофског факултета Универзитета у Љубљани, др Љубинко Раденковић, научни саветник, остварио је студијски боравак у Љубљани. На Катедри за етнологију и антропологију овог факултета, 26. маја, одржао је јавно предавање на тему *Митолошке персонификације времена*.

3. јуни

Научни сарадник др Милош Луковић говорио је на промоцији књиге Мирка Добричанина *Филип Вишњић, његови савременици и следбеници о Првом српском устанку* у Основној школи „Јован Дучић“ у Београду.

11–12. јуни

Виши научни сарадник др Биљана Сикимић учествовала је на Међународној научној конференцији *Языки и диалекты малых этнических групп на Балканах* у Санкт-Петербургу. Том приликом поднела је реферат *Linguistic research of small exogamic communities: the case of Banyash Romanians in Serbia*.

14. јуни

Научни саветник др Бојан Јовановић учествовао је на научном скупу *Рађање модерне српске културе*, организованом поводом двеста годишњице Првог српског устанка у Заводу за проучавање културног развитка у Београду. Том приликом поднео је реферат *Од обрасца културе ка културном обрасцу*.

18–20. јуни

Истраживачи-сарадници мр Мирослав Свирчевић и мр Тања Петровић учествовали су на четвртом међународном симпозијуму за студенте докторанте у оквиру програма *New Doctoral Research on the History of Southeastern Europe* у Солуну, у организацији Центра за демократију и помирење у Југоисточној Европи (Center for Democracy and Reconciliation in Southeastern Europe – [www.cdsee.org](http://www.cdsee.org)). Мр Мирослав Свирчевић је представио структуру своје докторске дисертације *Local self-government in Serbia and Bulgaria 1878–1914*, а мр Тања Петровић структуру своје докторске тезе *Serbs in Bela Krajina, Language, Ideology and the Process of Language Shift*.

08–10. јули

Истраживач-сарадник мр Тања Петровић учествовала је на научном симпозијуму *Language and the Future of Europe: Ideologies, Policies and Practices* у Саутемптону с рефератом *Balkan People in a non-Balkan State: How National and Ethnic Language Ideologies Meet in the Case of Serbs in Slovenia*.



23. јули

Научни саветник др Бојан Јовановић одржао је предавање *Карактер вождових устаника* у Народној библиотеци *Радоје Домановић* у Великој Плани.

3–5. август

На позив Филозофског факултета у Новом Саду, др Љубинко Раденковић, научни саветник, одржао је три предавања страним студентима и наставницима о народној култури Срба.

5–15. август

Истраживач-сарадник мр Сања Пилиповић била је на студијском боравку у Скопљу у циљу проучавања римских надгробних и вотивних споменика те области.

19–22. август

Истраживач-сарадник мр Марија Илић учествовала је на IX међународном симпозијуму с називом *Методолошки проблеми проучавања традиционалне културе*, у Сврљигу и Соко Бањи. Поднела је реферат *Класични етнографски записи као етнолингвистички извори*.

22–28. август

Истраживач-приправник Владимир Петровић учествовао је на Конгресу *Fédération Internationale des Etudes Classiques* (FIEC) у Оуро Прету (Бразил), с рефератом *Les voies et les agglomérations dans la région de la Dardanie antique*.

30. август–03. септембар

У Тирани је одржан IX Међународни конгрес за проучавање Југоисточне Европе (Association for Southeast European Studies – AISEE). На Конгресу су учествовали: научни саветници др Бошко Бојовић (*L'heritage culturel sud-est Européen*) и др Ђорђе С. Костић (*Baedeker und Meyer – ein Bild der Balkanhalbinsel für Reisende*), научни сарадник др Милош Луковић (*Legal-sociological reseach about tribe in Motnenegro, Herzegovina an Albania by Baltayar Bogišić*), и истраживачи-сарадници мр Мирослав Свирчевић (*Legal Structure of Households in Serbia and Bulgaria in the 19th century*), мр Јованка Ђорђевић-Јовановић (*Serbian Folk Lyrical Poems in*) и мр Тања Петровић (*Studying the Minority Groups' Identities in the Balkans from the Perspective of Language Ideology*).

24. август

Одлуком Народне скупштине Републике Србије др Љубинко Раденковић, научни саветник, изабран је за члана Републичког одбора за решавање о сукобу интереса.

4–12. септембар

Научни сарадник др Љиљана Стошић провела је осам дана на студијском боравку у Солуну, на Метеорима и Крфу.

12. септембар–12. октобар

Истраживач-сарадник мр Мирослав Свирчевић био је на једномесечном студијском боравку у Лондону као гост проф. др Роберта Андерсона. Том приликом истраживао је британске погледе на локалну самоуправу у Србији и Бугарској 1878–1914.

*15–18. септембар*

Истраживач-сарадник мр Јованка Ђорђевић-Јовановић учествовала је на Међународном научном састанку слависта у Вукове дане на Филолошком факултету у Београду, с рефератом *Први романтичар међу Грцима: преводи Змајеве поезије почетком XX века*.

*16. септембар*

Истраживач-сарадник мр Мирослав Свирчевић посетио је Дом лордова парламента Велике Британије на позив управника библиотеке Дома лордова др Дејвида Л. Џонса.

*1. октобар*

Истраживач-приправник Владимир Петровић започео је рад у својству сарадника на пројекту *Fontes Epigraphici Religionis Celticae Antiquae* (FERCAN) Аустријске академије наука, под руководством проф. др Манфреда Хајнцмана.

*4. октобар*

Истраживач-сарадник мр Марија Илић и истраживач-приправник Жарко Вујосевић учествовали су на XLIII Међународној недељи постдипломаца, доктораната и постдоктораната из Југоисточне Европе на тему *Pro-und antiwestliche Diskurse in den Balkanländern/Südosteuropa*. Скуп је био одржај у Туцингу и Минхену.

*6–9. октобар*

Научни саветник др Љубинко Раденковић учествовао је на симпозијуму с називом *Всекидневната култура на българиите и сърбите в постсоцијалистическия период*, у Етнографском музеју и институту БАН у Софији. Подне је саопштење *Елементи митског у свакодневном животу Срба крајем XX и почетком XXI века*.

*22–23. октобар*

Виши научни сарадници др Даница Поповић и др Биљана Сикимић учествовале су на VI Међународном научном скупу *Материјална цивилизација и духовни живот Полиња од средњег века до новијег времена* (истражени и неистражени проблеми) у Пријепољу.

*18–20. октобар*

Истраживач-сарадник мр Љубодраг П. Ристић учествовао је на научном симпозијуму *Српско-француски односи 1904–2004* у Београду. Поднео је саопштење с називом *Србија 1903–1904. године у дипломатским извештајима: француски поглед* (*La Serbie en 1903–1904 dans les rapports diplomatiques: le point de vue français*).

*23. октобар*

Истраживач-сарадник мр Јованка Ђорђевић-Јовановић учествовала је на научном скупу на Филозофском факултету у Јањини (Грчка) с рефератом *Породица Делијанис – Грци у Србији*.

*28–31. октобар*

Научни саветник др Ђорђе С. Костић организовао је, у сарадњи с Гете институтом, Мегатренд Универзитетом примењених наука и Народним музејом, ме-

ђународни научни симпозијум у Београду *С бедекером по Југоистичној Европи*. Поднео је реферат *Бедекери као огледало политичких промена на Балкану*. У раду симпозијума су још учествовали: виши научни сарадник др Даница Поповић, и истраживачи-сарадници: мр Љубодраг П. Ристић (*Поузданост података – Витекеров алманах о Југославији*), мр Чедомир Антић (*Од Тираније до албанских беспућа*), мр Јованка Ђорђевић-Јовановић (*У сенци Олимпа*), мр Валентина Живковић и мр Тања Петровић (*Креирање идентитета кроз конструкцију периферије: Балкан у западним туристичким водичима – коауторски рад с Отом Лутаром*).

#### 1. новембар

Др Иван Јордовић засновао је радни однос као истраживач-приправник на пројекту *Античка култура и религија на простору централног и јужног Балкана*.

#### 3–6. новембар

Научни саветник др Ђорђе С. Костић поднео је реферат *Vergesse Spuren auf der Suche nach Donauschwaben in Reiseführern* на међународном научном скупу *Gerhart-Hauptman-Haus. "Literaturforum Ost-West" Deutsch-serbischer Literatur-ustausch*. Скуп је одржан у Дизелдорфу.

#### 11. новембар

Научни саветник др Бојан Јовановић изложио је реферат *Пагански дух Ивкове славе* на научном скупу *Стари и нови Ниш у делима списатеља*, одржаном у Народној библиотеци *Стеван Сремац* у Нишу.

#### 16. новембар

Крајем 2004. објављен је CD Rom *Градови у хришћанској и муслиманској усменој епици* аутора Мирјане Детелић (носилац пројекта), Александра Ломе (етимологије) и Истока Павловића (интерактивни дизајн), у издању Балканолошког института САНУ. Прва промоција била је у 16. новембра 2004. године Крагујевцу, у народној библиотеци „Вук Караџић“. Учествовали су дописни члан САНУ Александар Лома, проф. др Снежана Самарџија (Филолошки факултет, Београд), др Биљана Сикимић (Балканолошки институт САНУ) и Мирјана Детелић.

#### 24–26. новембар

Научни саветник др Љубинко Раденковић учествовао је на међународном научном скупу *Le temps et ses representations dans la culture russe et au dela* у Паризу с рефератом „*Чужое*“, *опасное время в народной культуре славян*.

#### 1. децембар

У Културном центру Београда одржана је промоција CD Rom *Градови у хришћанској и муслиманској усменој епици* аутора Мирјане Детелић. Учесници су били дописни члан САНУ Александар Лома, проф. др Снежана Самарџија (Филолошки факултет, Београд) и Мирјана Детелић.

#### 1–2. децембар

Научни саветник др Љубинко Раденковић учествовао је на IV међународном интердисциплинарном симпозијуму *Сусрет култура* на Филозофском факултету у Новом Саду. Том приликом поднео је саопштење *Народне представе о судбини код Јужних Словена – сличности и разлике*.

*15. децембар*

У оквиру циклуса *Историја приватног живота на тлу српских земаља (од XV до XVIII века)*, др Љубинко Раденковић, научни саветник, одржао је предавање у Коларчевој задужбини, на тему *Магијски облици лечења на Балкану*.

*15-17. децембар*

Виши научни сарадник др Биљана Сикимић учествовала је на научном симпозијуму *Етнологија и антропологија – стање и перспективе* у организацији Етнографског института САНУ у Београду. Поднела је реферат *Етнолингвистика и антрополошка лингвистика*.

*17. децембар*

На позив Факултета политичких наука Универзитета у Београду, др Љубинко Раденковић, научни саветник, одржао је предавање постдипломцима о методолошким питањима изучавања народне културе.

*23. децембар*

Мирјана Детелић је 23. децембра одржала у малој сали Коларчеве задужбине предавање *Кућа, село и град у епици* у оквиру циклуса *Приватни живот на тлу српских земаља XV до XVIII века*.

*29. децембар*

Истраживач-сарадник мр Мирослав Свирчевић посетио је Универзитет за друштвене науке (Ecole des Hautes Etudes en Sciences Sociales) у Паризу.

Адреса редакције  
Београд, Кнез-Михаилова 35/IV  
E-mail: balkinst@sanu.ac.yu

Лектура и коректура  
*Милош Луковић*

Техничко уређење и припрема  
*Кранислав Вранић*

Графичко решење корица  
*Александар Палавестра*

Штампа  
*Чигоја штампа*  
Београд

CIP – Каталогизација у публикацији

Народна библиотека Србије, Београд  
Balcanica : annuaire de l'Institut des études balkaniques = Балканика : годишњак  
Балканолошког института / rédacteur = одговорни уредник Љубинко  
Раденковић. - 1970, књ. 1-. - Београд: Српска академија наука и уметности.  
Балканолошки институт, 1970-. - 24 cm

Годишње.  
ISSN 0350-7653 = Balcanica (Beograd)  
COBISS.SR-ID 6289154